

Bushnell®

GOLF



PHANTOM 3

SLOPE

Golf GPS Rangefinder

Scan the code to
download the Bushnell
Golf Mobile app and
register your Phantom 3
Golf GPS.



Android and Google Play are registered trademarks of Google Inc. in the United States and other countries. iPhone and Apple Store are trademarks of Apple Inc., registered in the U.S. and other countries. Other names may be trademarks of their respective owners.

Click on each topic in the Table of Contents to go directly to it.

TABLE OF CONTENTS

INTRODUCTION	3
BUTTON AND DISPLAY GUIDE	3
THE HOME SCREEN	4
SETTINGS MENU	4
READY TO PLAY GOLF	4
PLAY GOLF SCREEN	5
GREENVIEW	5
DUAL GREEN	5
SLOPE MODE TECHNOLOGY	6
SHOT DISTANCE	6
SCORECARD	6
SCREEN LOCK	6
SCORE ENTRY	6
SCORE PROMPT	7
HISTORICAL SCORECARDS	7
CONNECT TO DEVICE & BUSHNELL GOLF APP	7
USING THE BUSHNELL GOLF MOBILE APP	8
UPDATING SOFTWARE	9
CLEANING AND GENERAL CARE	9
TROUBLESHOOTING	9
HAZARD GLOSSARY	9
GLOSSARY	9
TECHNICAL SPECIFICATIONS	10
WARRANTY	10
<u>LANGUAGES</u>	
FRANÇAIS	11
ESPAÑOL	19
DEUTSCH	27
ITALIANO	35
PORTUGUÊS	43
DANSK	51
SVENSKA	59
中文	67
日本語	75
한국어	83
BAHASA INDONESIA	91

INTRODUCTION

Congratulations on the purchase of Phantom 3 GPS Rangefinder from Bushnell Golf. You are joining 98.6% of Tour Players that trust their games to Bushnell Golf. The Phantom 3 is the latest evolution in our illustrious history of providing golfers the most accurate distances in golf. Enjoy the ease and convenience of getting GPS-provided distances around the course. It features large, easy-to-read front, center and back distances, an integrated BITE magnetic mount and GreenView with movable pin placement. Using our patented Slope technology, ensures golfers are getting the most accurate distances around the course and making the appropriate shot for their game.

Welcome to the Bushnell Golf Family!

BUTTON AND DISPLAY GUIDE

1. POWER/BACK/LOCK BUTTON
2. FLAG - Indicates pin has been moved in Greenview
3. BLUETOOTH - Indicates in the unit is connected via Bluetooth
4. BATTERY LIFE INDICATOR
5. CENTER DISTANCE - Distance to center of the green (or pin, if it has moved)
6. FRONT DISTANCE - Distance to front of the green.
7. BACK DISTANCE - Distance to back of the green
8. HOLE - Current hole number
9. PAR - Par for the current hole
10. SCORE - User's current total score for the round
11. SLOPE INDICATOR - Illustrates the calibration status for slope feature
12. PREVIOUS HOLE
13. HOME BUTTON/FAVORITE: Default is no function
(To define favorite: Settings > Golf Settings > Home Button)
14. NEXT HOLE
15. USB-C PORT - Connect to charge unit
16. BITE MAGNET
17. BELT CLIP/CARABINER CASE

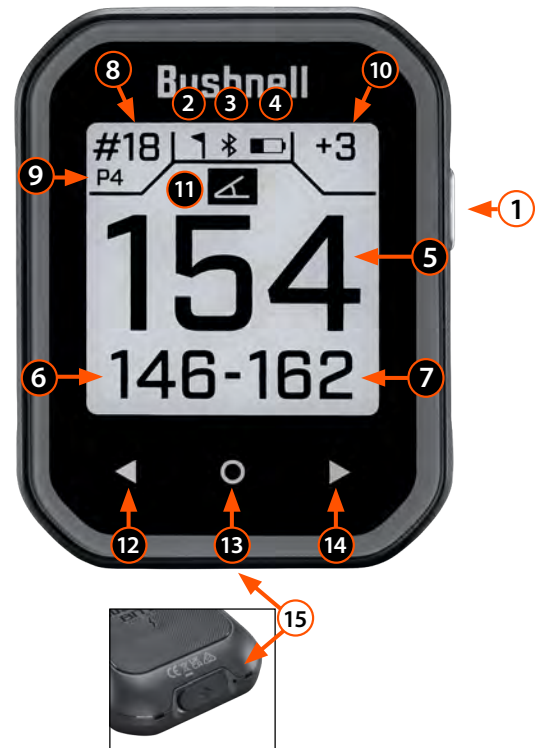

THE HOME SCREEN

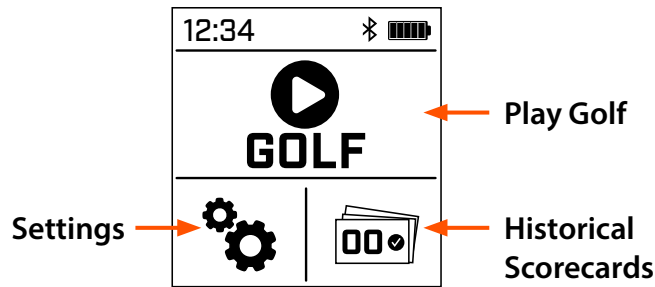

SETTINGS MENU

GOLF SETTINGS:

- » SLOPE: On/Off
- » SCORE MODE: Off, Basic, Advanced
 - Basic: Strokes only.
 - Advanced: Strokes, putts, fairway hit & approach.
- » SCORE PROMPT: On/Off
- » UNITS SETTINGS: Yards/Meters
- » HOME BUTTON: Choose favorite shortcuts from Front/Center/Back screen.

BLUETOOTH: On/Off

TIME SETTINGS:

- » TIME FORMAT: 12 hour or 24 hour, dd/mm/yy or mm/dd/yy
 - Set Time: Auto* or Manual
 - *Choosing Auto, automatically starts a game to allow the unit to connect to GPS and auto set time.*
 - Set Date

BACKLIGHT: Off, 10 seconds, 15 seconds, 30 seconds or Always On.

CONTRAST: Adjust the screen's light/dark contrast.

LANGUAGE: English, Espanol, Francais, Deutsch, Italiano, Portugues, Svenska, Dansk, Indonesia, 中文, 한국어, 日本語.

BATTERY: Battery power level.

ABOUT: Product SKU #, Unit Serial Number, and Software Version.

RESET: Choosing to reset will reset the unit to the factory installed settings.

READY TO PLAY GOLF

POWERING ON/OFF:

To power ON/OFF the Phantom 3, press and hold the side button until Bushnell Golf appears on the screen.

AUTO COURSE AND HOLE SELECT:

- » One Course Facility: Once the player has selected Play Golf the unit will acquire a GPS signal. If the player is on a facility with one course the unit will automatically select that course and start on Hole 1 unless the player is on a different Tee Box when starting the game. Then, the unit will navigate to the hole the player started the game.
- » Two + Course Facility: If the player is at a facility where multiple courses are available, the player will be prompted to select their course once GPS is acquired. The unit will automatically start on Hole 1 unless the player is on a different Tee Box when starting the game. Then, the unit will navigate to the hole the player started the game.
- » Select a Different Course: To select a different course, navigate to Settings/Course Select to manually select the correct course.

**If the course name is long, tap the downward arrow next to the name to see the full course name for easy viewing.*

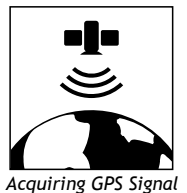

Acquiring GPS Signal

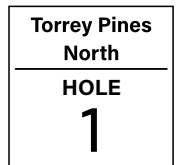

Course & Hole Designation



Course Selection List

PLAY GOLF SCREEN

1. FLAG - Indicates the pin has been moved in GreenView
2. BLUETOOTH - Indicates in the unit is connected via Bluetooth
3. BATTERY LIFE INDICATOR
4. CENTER DISTANCE - Distance to center of the green (or pin, if it has moved)
5. FRONT DISTANCE - Distance to front of the green
6. BACK DISTANCE - Distance to back of the green
7. HOLE - Current hole number
*Click on Hole to go to Scorecard
8. PAR - Par for the current hole
9. SCORE - Player's current total score for the round
*Click on Score to go to Score Entry
10. SLOPE INDICATOR - Illustrates the calibration status for slope feature

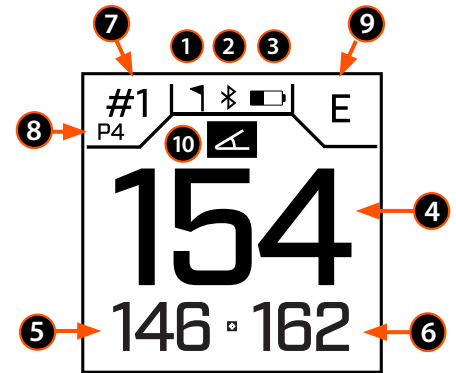

PLAY GOLF SCREEN - SWIPE NAVIGATION

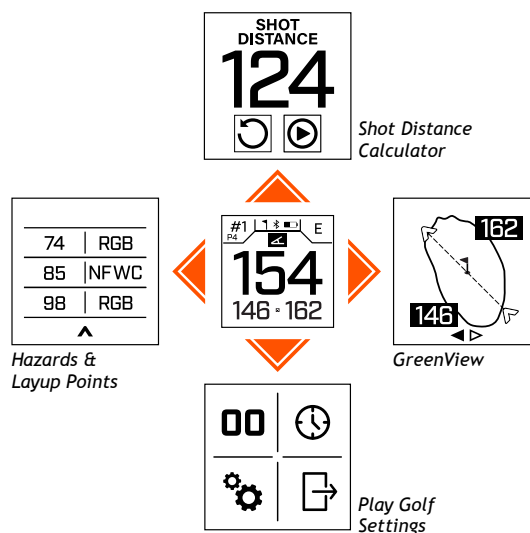

GREENVIEW

The Phantom 3's GreenView Screen will allow you to move the pin on the green for a more accurate pin placement. When in GreenView, tap the green to move the pin to its current position to get an accurate distance to the pin versus center distance.

If no information is entered while in GreenView within 15 seconds, the screen will revert back to Distance Screen.

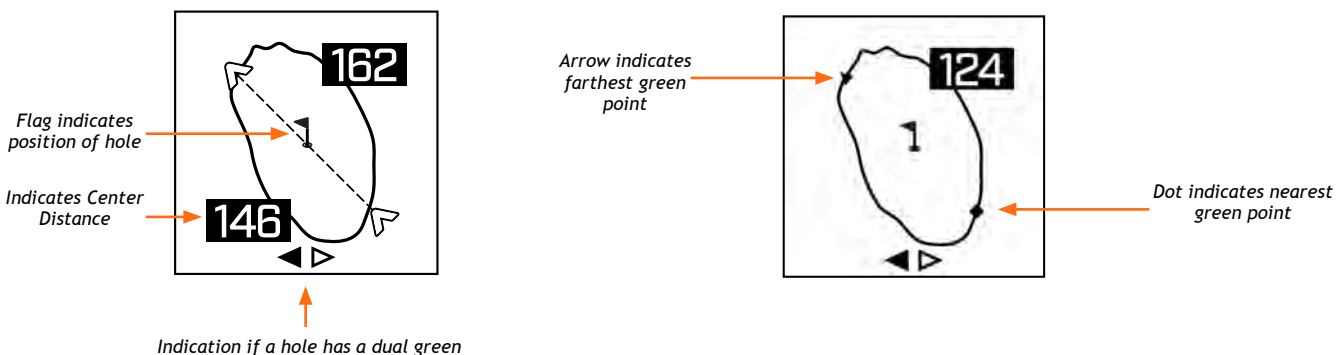



DUAL GREEN

In cases when a hole has two greens, < and > will appear below the green in GreenView. If the incorrect green is selected, use the arrows on bottom of the unit to choose the correct green. Press the side button to return to the Front/Center/Back screen.

SLOPE MODE TECHNOLOGY

Slope Switch technology lets the golfer easily turn Bushnell's patented Slope function on and off. This technology allows the golfer to conveniently utilize Slope to get compensated distances around the course when they want it and have a USGA conforming device that is legal for tournament play when they need it.

-  Indicates unit is calibrated and displaying slope compensated distances.
-  Indicates unit is not calibrated and is displaying non slope compensated distances.
- » To display the Straight-Line Distance in Slope Mode, tap the Center Distance. Unit will display the Straight-Line Distance for 3 seconds, then return to Slope Compensated Distances.
- » Blinking Slope Icon - Still receiving slope compensated distances but need to update calibration for more accurate distances.
- » Calibrate unit by taking it to a Teebox or Green.

SHOT DISTANCE

In Shot Distance, tap Reset to save the current location and begin measuring the shot distance from that location. Tap Pause to freeze the shot distance, tap again to resume shot distance measuring. Doing this will continue measuring the Shot Distance from the last position of the point of Reset.



SCORECARD

A Scorecard can be viewed from historical rounds (see next page) or the current game. To access the Scorecard, tap on the top left of the Front/Center/Back screen, where the hole and par is displayed. To see the Scorecard Summary while in a round, swipe up from the Scorecard. Tap on any of the four fields on the Scorecard Summary to populate the data for each hole in the scorecard. To cycle through each field in Scorecard, tap the left and right arrows on the bottom of the unit or swipe left or right. In an active round Scorecard, the player can edit a score by tapping on a hole and has the option of deleting a score by pressing and holding the score until the "trash can" appears.

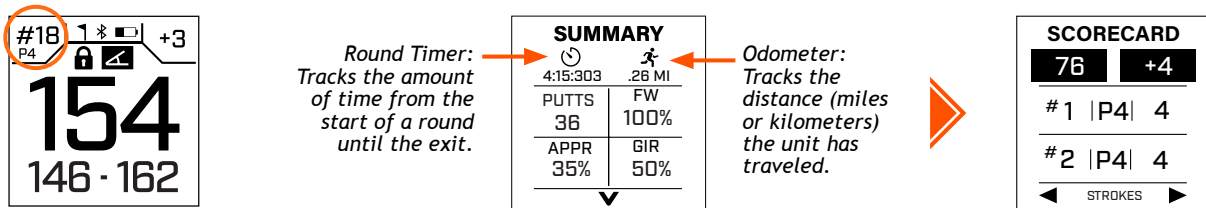

SCREEN LOCK

To lock the screen while playing a round, press and hold the Power button from the Front/Center/Back screen until the Lock icon appears. Repeat the process to Unlock.

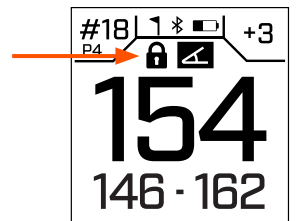
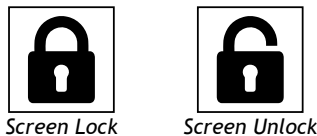

SCORE ENTRY

To access score entry, tap the top right of the Front/Center/Back screen, where the score is displayed. The Score for the last ten rounds will be kept in the device's memory but can be synced to the Bushnell Golf Mobile App and saved. Connecting to the app provides an improved interface to view and edit Historical Scorecards.

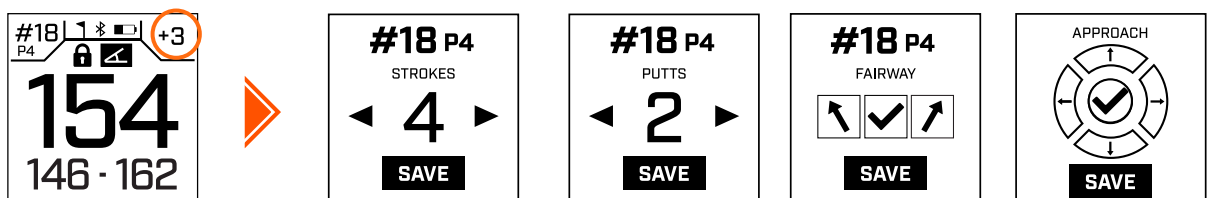

SCORE PROMPT

Score Prompt can be activated from the Golf Settings Menu (see page 4). When Score Prompt is enabled, score entry will automatically appear when the unit auto hole advances. Score Entry will stay on screen until the score is entered or exited by hitting the side button.

HISTORICAL SCORECARDS

The unit keeps up to ten most recent round's scores. When the unit is synced with the Bushnell Golf Mobile App, the historical rounds will upload and be saved to the player's account. This is indicated in the unit by the (✓). If rounds have not been uploaded an (✗) will be present. To delete a round, press and hold until the trash can appear. *NOTE: Scores can only be edited while in a game. Use the app to manage the scores on completed game.

HISTORICAL	
TORREY PINES NORTH 78 [+6]	05/31 2024 ✓
TORREY PINES NORTH 76 [+4]	06/05 2024 ✗
TORREY PINES NORTH 94 [+22]	

COURSE UPDATES FOR PHANTOM 3

Your Phantom 3 is pre-loaded with data for over 38,000 courses located worldwide. It is ready to use right out of the box, with no need to download software or pay any membership fees.

- » To Update a single course file: Connect the Device to the Bushnell Golf Mobile App via Bluetooth.
- » Manual Course Update: Select Phantom 3 from your device List. Select Course Update. Follow the instructions on the Bushnell Golf Mobile App to search for your course and update your device. To Update multiple courses. Please visit the Bushnell Golf Update Manager at <https://appsupport.bushnellgolf.com> in Google Chrome and follow the instructions.
- » Auto Course Update: Ensure the device is connected to the Bushnell Golf Mobile App and the app is running. When starting a game on the device, the device will automatically communicate with the app to download the latest course file, if one is available.

CONNECTING YOUR PHANTOM 3 TO YOUR MOBILE DEVICE & BUSHNELL GOLF APP

To connect your Phantom 3 to your phone and the Bushnell Golf Mobile app:

- » Download the Bushnell Golf mobile app at <https://app.bushnellgolf.com/install> or scan the QR code below.
- » If you are new to the app you will be asked to setup a device after registration, select Phantom 3. If you are a returning user to the app, select “See All” from the “My Devices Section”, click “Add Device”, and select Phantom 3.
- » Follow the on screen instructions in the app to pair and connect your Phantom 3.

Note: After paired, once powered up the Bluetooth on/off state will be the last set state.

Scan the code to download the Bushnell Golf app and register your Phantom 3.



app.bushnellgolf.com/install

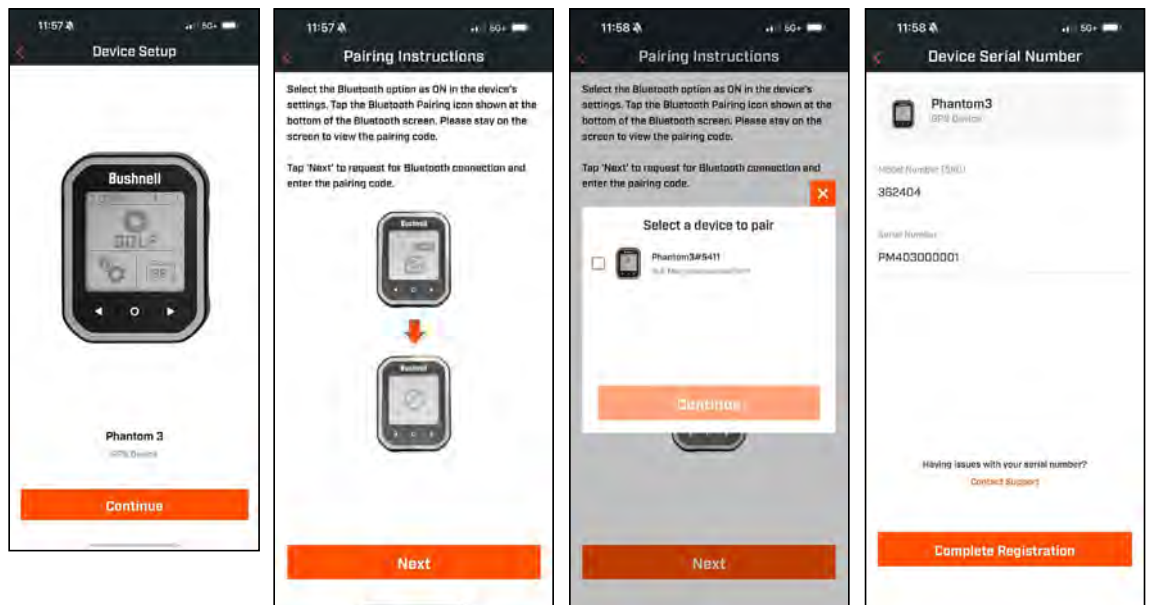

[Click to Return to the Table of Contents](#)

USING THE BUSHNELL GOLF MOBILE APP

The Bushnell Phantom 3 does not need to be connected to the Bushnell Golf Mobile App to operate. Using the app makes adjusting settings easier and the player can save games, stats and course information, update course files and Phantom 3 software. See the screenshots below for some of the features.

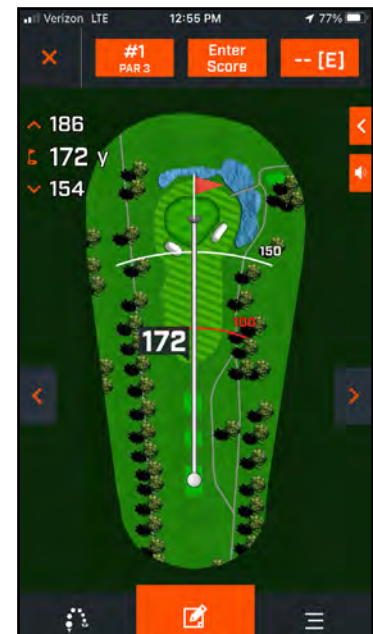
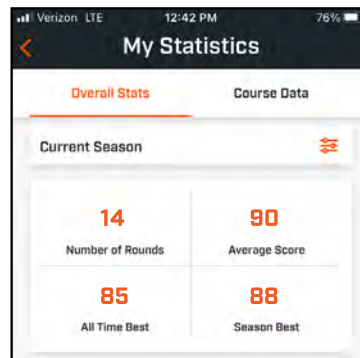
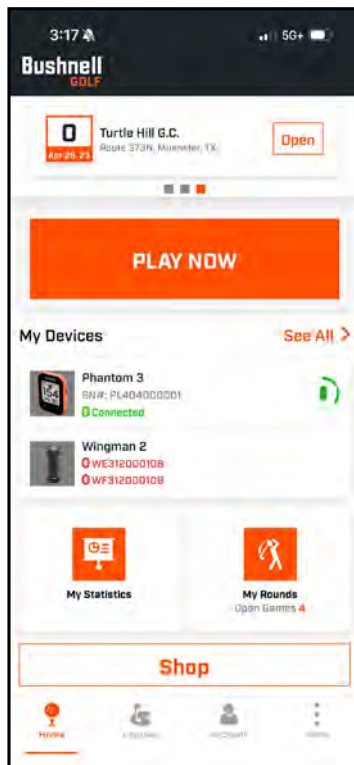
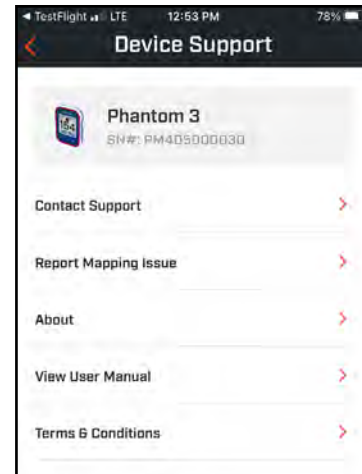
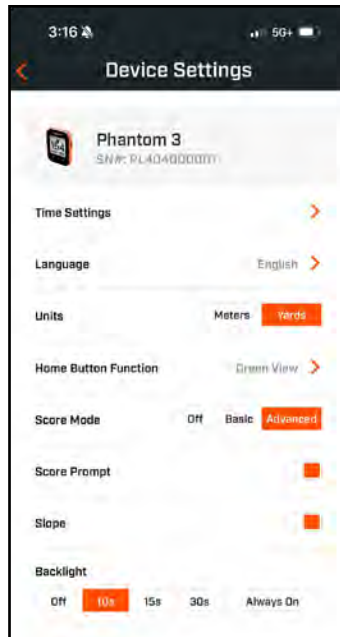

HoleView Screen

UPDATING SOFTWARE

To update the Phantom 3 software, click on Device Update on the Device Function screen in the Bushnell Golf Mobile app.

CLEANING AND GENERAL CARE

- » To remove dirt or fingerprints, clean with the supplied microfiber cloth rubbing in a circular motion.
- » The Phantom 3 is water-resistant but should not be exposed to heavy rain or other direct streams of water and will not withstand submersion in water or other liquids.

TROUBLESHOOTING

Never disassemble your GPS rangefinder. Irreparable damage can result from unauthorized service attempts and voiding the warranty.

If the unit does not turn on, the display does not illuminate:

- » The battery may need recharging. Recharge the unit with the provided cable to full battery charge.

If unit powers down:

- » The battery may need recharging. Recharge the unit with the provided cable to full battery charge.

HAZARD GLOSSARY:

To Layout point (i.e. 75L = To 75yd Layout point, 100L = To 100 yard Layout point)

###M To Marker (i.e. 250M = To 250 Marker)

#Bnk To # Bunker (i.e. 11Bk = To 1st Bunker)

#CBK To # Center Bunker (i.e. 2CBk = To 2nd Center Bunker)

#Fwy To # Fairway

#GBk To # Grass Bunker

#LBk To # Left Bunker

#RBk To # Right Bunker

#Wtr To # Water Hazard

Bnkr To Bunker

C#Bk Carry to # Bunker (i.e. C1Bk = Carry 1st Bunker)

C#LB Carry to # Left Bunker (i.e. C2LB = Carry 2nd Left Bunker)

C#RB Carry to # Right Bunker (i.e. C3RB = Carry 3rd Right Bunker)

C#Wt Carry # Water Hazard (i.e. C2Wt = Carry 2nd Water Hazard)

CBnk To Center Bunker

CCBK Carry Center Bunker

CDch To Center Ditch

CFwy To Center Fairway

Frwy To Fairway

CFyB Carry Fairway Bunker

CHzd Carry Hazard

CLBk Carry Left Bunker

CLHz Carry Left Hazard

Clif To Cliff

CLWs Carry Left Waste Area

CLWt Carry Left Water Hazard

CPth Carry Path

CRBk Carry Right Bunker

CRHz Carry Right Hazard

Crst To Crest

CRWt Carry Right Water Hazard

CWst Carry Waste Area

CWtr Carry Water Hazard

Dtch To Ditch

EFwy To End of Fairway

ELFy To End of Left Fairway

ELoF To End of Lower Fairway

ERFy To End of Right Fairway

EWst To End of Waste Area

GBnk To Grass Bunker

Gorg To Gorge

Hzrd To Hazard

LBnk To Left Bunker

LDth To Left Ditch

LFwy To Left Fairway

LGBk To Left Grass Bunker

LndA To Landing Area

LWst To Left Waste Area

LWtr To Left Water

Path To Path

PotB To Pot Bunker

RBnk To Right Bunker

Rdge To Ridge

RDch To Right Ditch

RFwy To Right Fairway

RGBk To Right Grass Bunker

RHzd To Right Hazard

Road To Road

RWst To Right Waste Area

RWtr To Right Water

ThFy Through Fairway

ThRF Through Right Fairway

Wter To Water Hazard

WstA To Waste Area

WstB To Waste Bunker

WstE Waste Area End

CGrG Carry Gorge

RvrB To River Bed

Wall To Wall

GLOSSARY

BITE Magnetic Mount: The integrated BITE magnet on the back of your Phantom 3 allows you to easily mount your device to the cart bar.

IPX6: International waterproof rating.

Slope Compensation: Slope technology calculates the angle and the compensated range to provide an adjusted distance because of elevation changes. Its purpose is to ensure you are properly informed of the distance ahead so you can select the right club to get the proper trajectory to make it to the hole.

Straight Line Distance: This is the distance from you, or rather the device, to the target you're seeking a distance from. It's the primary form of distance that's acquired with all tournament legal laser and GPS golf rangefinders.

USGA Rule 14-3: You'll see this term a lot while in the market for golf rangefinders. It stands for United States Golf Association. To be able to legally use rangefinders in tournaments, the device must comply with the USGA's measuring device policy found in Rule 14-3. All Bushnell Golf rangefinders are legal for tournament play when SLOPE mode is disabled

TECHNICAL SPECIFICATIONS

Dimensions	3 x 2.3 x 0.7 inches
Weight	3 oz.
Display	Monochrome LCD
Power Source	Rechargeable Lithium Polymer Battery
Included Items	Belt Clip, Carabiner, Microfiber Lens Cleaning Cloth, & USB-A to USB-C Charging Cable

⚠ WARNING: MOUNTING ACCESSORY INCLUDED WITH DEVICE CONTAINS A NEODYMIUM MAGNET. MAGNETS COULD AFFECT THE FUNCTIONING OF PACEMAKERS AND IMPLANTED HEART DEFIBRILLATORS. IF YOU USE THESE DEVICES, KEEP SUFFICIENT DISTANCE FROM MAGNET. WARN OTHER WHO WEAR THESE DEVICES FROM GETTING TOO CLOSE TO MAGNETS.

- Unsafe handling could cause jamming of fingers or skin under magnet.
- Magnet may lose part of its adhesive force permanently if exposed to temperatures above 175° F (80° C).
- Magnets produce far-reaching, strong magnetic field. They could damage TVs and laptops, computer hard drives, credit and ATM cards, data storage media, mechanical watches, hearing aids and speakers. Keep unit away from devices and objects that could be damaged by strong magnetic fields.

⚠ WARNING: Bite feature included with device contains a Neodymium magnet. Magnets could affect the functioning of pacemakers and implanted heart defibrillators. If you use these devices, keep sufficient distance from magnet. Warn others who wear these devices from getting too close to magnets.

- Magnet may lose part of its adhesive force permanently if exposed to temperatures above 175° F (80° C).
- Magnets produce far-reaching, strong magnetic field. They could damage TVs and laptops, computer hard drives, credit and ATM cards, data storage media, mechanical watches, hearing aids and speakers. Keep unit away from devices and objects that could be damaged by strong magnetic fields.

⚠ WARNING: Do not attempt to open the Phantom 3. The Phantom 3 contains a rechargeable lithium ion battery. Risk of explosion if battery is replaced with incorrect type.

- Do not attempt to open, disassemble or service the internal battery. The battery must be replaced by a qualified technician.
- Do not crush, puncture or short the battery's external contacts. Do not expose to temperatures above 140° F (60° C).
- Do not charge the battery if ambient temperature is over 113° F (45° C)
- Properly recycle or dispose of the battery. Do not dispose in fire or water.

FCC Statement

This device complies with part 15 of the FCC Rules. Operation is subject to the following two conditions: (1) This device may not cause harmful interference, and (2) this device must accept any interference received, including interference that may cause undesired operation.

This equipment has been tested and found to comply with the limits for a Class B digital device, pursuant to Part 15 of the FCC Rules. These limits are designed to provide reasonable protection against harmful interference in a residential installation. This equipment generates, uses and can radiate radio frequency energy and, if not installed and used in accordance with the instructions, may cause harmful interference to radio communications. However, there is no guarantee that interference will not occur in a particular installation. If this equipment does cause harmful interference to radio or television reception, which can be determined by turning the equipment off and on, the user is encouraged to try to correct the interference by one or more of the following measures:

- Reorient or relocate the receiving antenna.
- Increase the separation between the equipment and receiver.
- Connect the equipment into an outlet on a circuit different from that to which the receiver is connected.
- Consult the dealer or an experienced radio/TV technician for help.

Shielded interface cable must be used with the equipment in order to comply with the limits for a digital device pursuant to Subpart B of Part 15 of FCC Rules. Specifications and designs are subject to change without any notice or obligation on the part of the manufacturer.

Disposal of Electric and Electronic Equipment

(Applicable in the EU and other European countries with separate collection systems)

This equipment contains electric and/or electronic parts and must therefore not be disposed of as normal household waste. Instead, it should be disposed at the respective collection points for recycling provided by the communities. For you, this is free of charge. If the equipment contains exchangeable (rechargeable) batteries, these too must be removed before and, if necessary, in turn be disposed of according to the relevant regulations (see also the respective comments in this unit's instructions). Further information about the subject is available at your community administration, your local waste collection company, or in the store where you purchased this equipment.



Industry Canada Statement

This device complies with ISED's license-exempt RSSs. Operation is subject to the following two conditions: (1) This device may not cause harmful interference, and (2) this device must accept any interference received, including interference that may cause undesired operation.

Radiation Exposure Statement:

This device complies with the Industry Canada portable RF exposure limit set forth for an uncontrolled environment and is safe for the intended operation as described in this manual. Further RF exposure reduction can be achieved if the product can be kept as far as possible from the user's body or if the device is set to a lower output power if such function is available.

Industry Canada Statement

Le présent appareil est conforme aux CNR d'ISED applicables aux appareils radio exempts de licence. L'exploitation est autorisée aux deux conditions suivantes: (1) le dispositif ne doit pas produire de brouillage préjudiciable, et (2) ce dispositif doit accepter tout brouillage reçu, y compris un brouillage susceptible de provoquer un fonctionnement indésirable.

Déclaration d'exposition aux radiations:

Le produit est conforme aux limites d'exposition pour les appareils portables RF pour les Etats-Unis et le Canada établies pour un environnement non contrôlé. Le produit est sûr pour un fonctionnement tel que décrit dans ce manuel. La réduction aux expositions RF peut être augmentée si l'appareil peut être conservé aussi loin que possible du corps de l'utilisateur ou que le dispositif est réglé sur la puissance de sortie la plus faible si une telle fonction est disponible.

FCC ID: 2ASQI-36240
IC: 24886-36240



KCC ID: R-R-x6S-36240



ETL 214-240066

R 214-240066

CMIIIT ID: 24J9988G7087



99433/SDPPI/2024

13902

©2024 Bushnell Outdoor Products

Bushnell,™,®, denote trademarks of Bushnell Outdoor Products
www.bushnellgolf.com

9955 Black Mountain Rd., San Diego, CA 92126

US Pat. #: <https://bushnellgolf.com/patents>

INTRODUCTION

Félicitations pour votre achat du télémètre GPS Phantom 3 de Bushnell Golf. Vous rejoignez 98,6 % des joueurs de golf sur circuit qui font confiance à Bushnell Golf lors de leurs parties. Phantom 3 est la dernière évolution de notre illustre histoire au cours de laquelle nous fournissons aux golfeurs les distances d'une précision optimale pendant leurs parties. Appréciez la facilité et la praticité d'obtenir des distances fournies par GPS sur le parcours. Cet appareil affiche en grand et clairement les distances avant/centre/arrière, est doté d'un support magnétique BITE intégré et d'une vue green avec emplacement mobile de l'épingle. Notre technologie brevetée Slope (Pente) permet aux golfeurs d'obtenir les distances les plus précises sur le parcours et de frapper un coup adapté à leur partie.

Bienvenue dans la famille Bushnell Golf !

GUIDE DES BOUTONS ET DE L'AFFICHAGE

1. BOUTON MARCHE/RETOUR/VERROUILLAGE
2. DRAPEAU - Indique que l'épingle a été déplacée dans la vue Green
3. BLUETOOTH - Indique que l'appareil est connecté via Bluetooth
4. INDICATEUR DE CHARGE DE LA PILE
5. DISTANCE JUSQU'AU CENTRE - Distance jusqu'au centre du green (ou jusqu'à l'épingle si elle a été déplacée).
6. DISTANCE JUSQU'À L'AVANT - Distance jusqu'à l'avant du green.
7. DISTANCE JUSQU'À L'ARRIÈRE - Distance jusqu'à l'arrière du green.
8. TROU - Numéro du trou en cours
9. PAR - Par pour le trou en cours
10. SCORE - Score total actuel de l'utilisateur pour la partie
11. INDICATEUR DE PENTE - Illustre le statut du calibrage pour la fonction pente
12. TROU PRÉCÉDENT
13. BOUTON ACCUEIL/FAVORI : La valeur par défaut est : aucune fonction (Pour définir un favori : Paramètres > Paramètres de golf > Bouton Accueil)
14. TROU SUIVANT
15. PORT USB-C - Connexion à l'unité de charge
16. AIMANT BITE
17. CLIP DE CEINTURE/ÉTUI AVEC MOUSQUETON

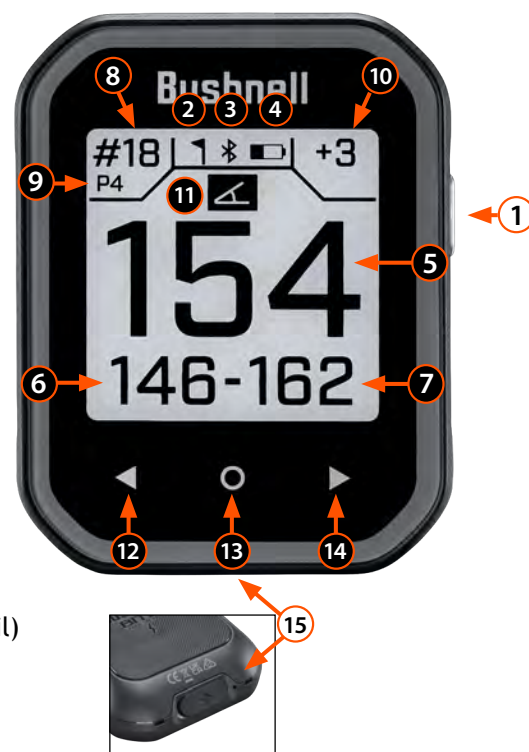

ÉCRAN D'ACCUEIL

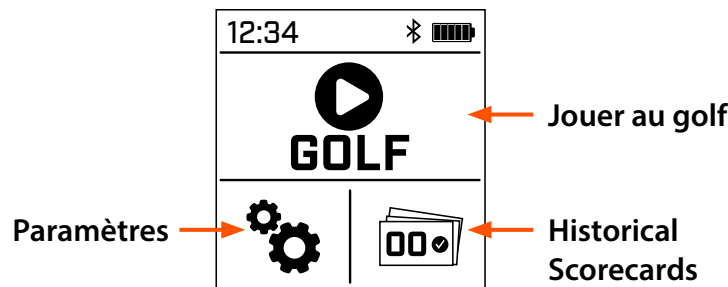

MENU PARAMÈTRES

PARAMÈTRES GOLF :

- » PENTE : Activé/Désactivé
- » MODE SCORE : Désactivé, Basique, Avancé
 - Basique : Coups uniquement.
 - Avancé : Coups, putts, fairway hit et approche.

INVITE DE SCORE : Activé/Désactivé

PARAMÈTRES DES UNITÉS : Yards/Mètres

BOUTON D'ACCUEIL : Choisir les raccourcis préférés depuis l'écran Avant/Centre/Arrière.

BLUETOOTH : Activé/Désactivé

PARAMÈTRES DE L'HEURE :

- » FORMAT DE L'HEURE : 12 heures ou 24 heures, jj/mm/aa ou mm/jj/aa
 - Réglage de l'heure : Automatique ou manuel.
**Le mode « Auto » lance automatiquement une partie afin de permettre à l'appareil de se connecter au GPS et de régler automatiquement l'heure.*
 - Réglage de la date :

RÉTROÉCLAIRAGE : Désactivé, 10 secondes, 15 secondes, 30 secondes ou Toujours activé.

CONTRASTE : Ajustez le contraste clair/foncé de l'écran.

LANGUE : English, Espanol, Français, Deutsch, Italiano, Portugues, Svenska, Dansk, Indonesia, 中文, 한국어, 日本語.

PILE : Niveau de puissance de la pile.

À PROPOS : N° UGS du produit, numéro de série du produit et version du logiciel.

RÉINITIALISATION : La réinitialisation restaurera l'appareil aux paramètres installés en usine.

PRÊT À JOUER AU GOLF

MISE SOUS/HORS TENSION :

Pour allumer/éteindre Phantom 3, appuyer sur le bouton latéral et le maintenir enfoncé jusqu'à ce que Bushnell Golf apparaisse à l'écran.

SÉLECTION AUTOMATIQUE DU PARCOURS ET DU TROU :

- » Structure à un seul parcours : Lorsque le joueur a sélectionné « Jouer au golf », l'appareil acquiert un signal GPS. Si le joueur se trouve sur une structure à un seul parcours, l'appareil sélectionne automatiquement ce parcours et commence au trou 1, sauf si le joueur se trouve sur une autre aire de départ au début de la partie. Ensuite, l'appareil navigue jusqu'au trou où le joueur a commencé la partie.
- » Structure à plusieurs parcours : Si le joueur se trouve dans un établissement où plusieurs parcours sont disponibles, il est invité à sélectionner son parcours une fois le signal GPS acquis. L'appareil démarre automatiquement sur le trou 1, sauf si le joueur se trouve sur une autre aire de départ au début de la partie. Ensuite, l'appareil navigue jusqu'au trou où le joueur a commencé la partie.
- » Mauvais parcours sélectionné : Si le GPS sélectionne un parcours incorrect, accéder à Paramètres/ Sélection du parcours pour sélectionner manuellement le bon parcours.

**Si le nom du parcours est long, appuyer sur la flèche orientée vers le bas à côté du nom pour visualiser facilement le nom complet du parcours.*



Acquisition du signal GPS

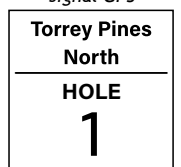

Parcours et Désignation du trou



Liste de sélection des parcours

ÉCRAN PLAY GOLF (JOUER AU GOLF)

1. DRAPEAU - Indique que l'épingle a été déplacée dans la vue Green
2. BLUETOOTH - Indique que l'appareil est connecté via Bluetooth
3. INDICATEUR DE CHARGE DE LA PILE
4. DISTANCE JUSQU'AU CENTRE - Distance jusqu'au centre du green (ou jusqu'à l'épingle si elle a été déplacée).
5. DISTANCE JUSQU'À L'AVANT - Distance jusqu'à l'avant du green
6. DISTANCE JUSQU'À L'ARRIÈRE - Distance jusqu'à l'arrière du green.
7. TROU - Numéro du trou en cours
*Cliquer sur Trou pour accéder à la feuille des scores
8. PAR - Par pour le trou en cours
9. SCORE - Score total actuel de l'utilisateur pour la partie
*Cliquer sur Score pour accéder à la saisie des scores
10. INDICATEUR DE PENTE - Illustre le statut du calibrage pour la fonction pente

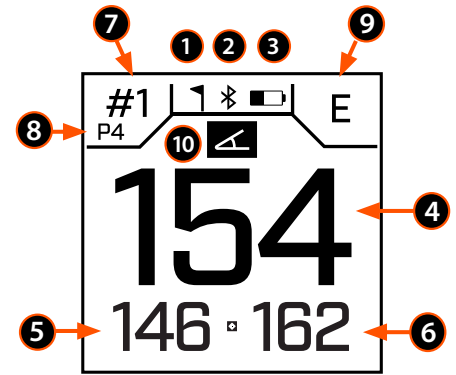

ÉCRAN JOUER AU GOLF - NAVIGATION PAR GLISSEMENT

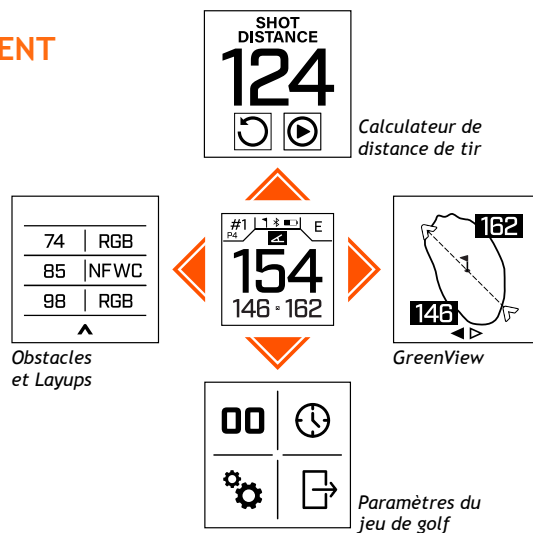

VUE GREEN

Les écrans Vue Green de Phantom 3 permettent de déplacer l'épingle sur le green pour un positionnement plus précis. Dans la vue green, appuyer sur le green pour déplacer l'épingle vers sa position actuelle afin d'obtenir une distance précise l'épingle par rapport à la distance du centre.

Si aucune information n'est saisie en mode vue green dans un délai de 15 secondes, l'écran revient à l'écran des distances.

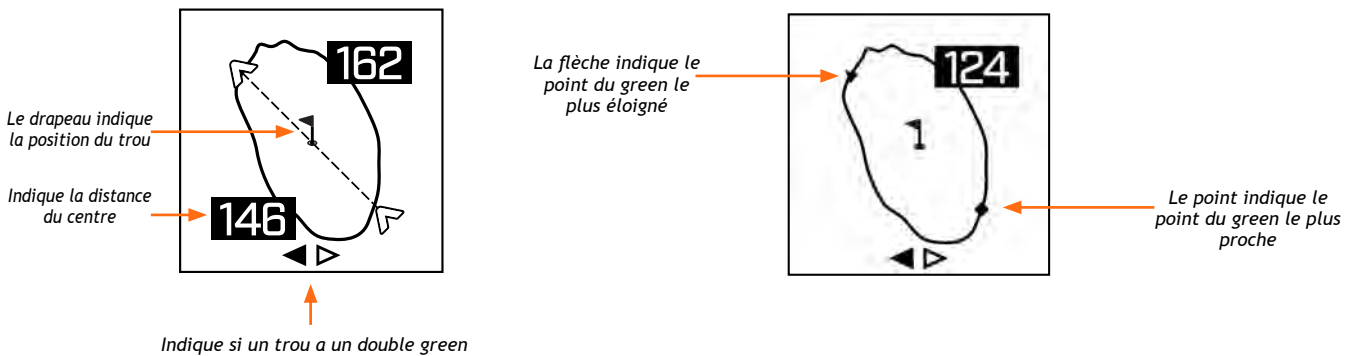

DOUBLE GREEN

Dans les cas où un trou aurait deux greens, < and > (< et >) apparaît sous le green dans la vue green. Si le mauvais green est sélectionné, utiliser les flèches au bas de l'appareil pour choisir le bon green. Appuyer sur le bouton latéral pour revenir à l'écran Avant/Centre/Arrière.

TECHNOLOGIE COMMUTATEUR SLOPE

La technologie Slope mode (commutateur Slope) permet au golfeur d'activer et de désactiver facilement le mode Slope breveté de Bushnell. Le golfeur peut ainsi utiliser en toute praticité le mode Slope afin d'obtenir les distances compensées sur le parcours quand il le souhaite, mais également disposer d'un appareil conforme aux règles de l'USGA en tournoi quand il en a besoin.

 Indique que l'appareil est calibré et affiche les distances équivalentes pour les rampes.

 Indique que l'appareil n'a pas été calibré et affiche les distances sans compensation d'inclinaison.

- » Pour afficher la distance en ligne droite en mode pente, appuyez sur la distance centrale. L'appareil affichera la distance en ligne droite pendant 3 secondes, puis reviendra aux distances compensées en pente.
- » Icône d'inclinaison clignotante - Les distances compensées en inclinaison sont toujours acceptées, mais une mise à jour de l'étalonnage est nécessaire pour obtenir des distances plus précises.
- » Calibrez l'appareil par rapport à la boîte en tee ou verte.

DISTANCE DE TIR

Dans Distance de tir, appuyer sur Réinitialiser pour enregistrer l'emplacement actuel et commencer à mesurer la distance de tir à partir de cet emplacement. Appuyer sur Pause pour geler la distance de tir, appuyer à nouveau pour reprendre la mesure de la distance de tir. Cette action continuera à mesurer la distance de tir à partir de la dernière position du point de réinitialisation.



FEUILLE DES SCORES

Une feuille des scores est consultable depuis l'historique des parties (voir page suivante) ou depuis la partie en cours. Pour accéder à la feuille des scores, toucher le coin supérieur gauche de l'écran Avant/Centre/Arrière, où sont affichés le trou et le par. Pour afficher le récapitulatif de la feuille d'évaluation pendant une partie, balayer vers le haut depuis la feuille des scores. Appuyer sur l'un des quatre champs du récapitulatif de la feuille de scores pour renseigner les données de chaque trou dans la fiche d'évaluation. Pour parcourir chaque champ dans la feuille des scores, appuyer sur les flèches gauche et droite au bas de l'appareil ou balayer vers la gauche ou la droite. Dans une feuille de score d'une partie active, le joueur peut modifier un score en tapant sur un trou. Il a également la possibilité de supprimer un score en appuyant sur le score et en le maintenant enfoncé jusqu'à ce que la « Corbeille » apparaisse.



Minuteur de partie :
Suit le temps écoulé
entre le début et la
fin d'une partie.

SUMMARY	
4:15:303	.26 MI
PUTTS 36	FW 100%
APPR 35%	GIR 50%

Odomètre :
Suit la distance
(miles ou
kilomètres)
parcourue par
l'appareil.

SCORECARD	
76	+4
# 1 P4	4
# 2 P4	4
◀ STROKES ▶	

VERROUILLAGE D'ÉCRAN

Pour verrouiller l'écran pendant une partie, appuyer sur le bouton d'alimentation et le maintenir enfoncé jusqu'à ce que l'icône de verrouillage apparaisse. Répéter le processus pour le déverrouiller.

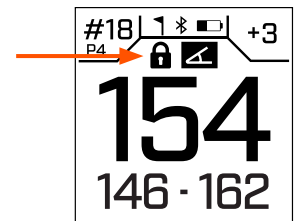
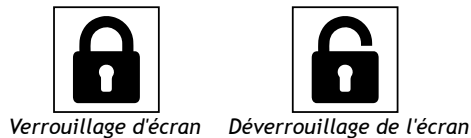

SAISIE DE SCORE

Pour accéder à la saisie des scores, toucher le coin supérieur droit de l'écran Avant/Centre/Arrière, où est affiché le score. Le score des dix derniers tours est conservé dans la mémoire de l'appareil, mais peut être synchronisé avec l'application mobile Bushnell Golf et sauvegardé. La connexion à l'application fournit une interface améliorée pour l'affichage et la modification de l'historique des feuilles de scores.

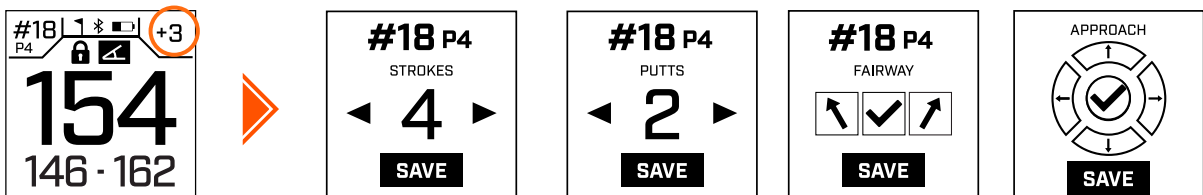

INVITE DE SCORE

L'invite de score peut être activée à partir du menu Paramètres de golf (voir page 4). Lorsque l'invite de score est activée, la saisie de score apparaît automatiquement lorsque le trou automatique de l'appareil avance. La saisie du score reste à l'écran jusqu'à ce que le score soit saisi ou quitté après appui sur le bouton latéral.

HISTORIQUE DES FEUILLES DE SCORES

L'appareil conserve les scores d'un maximum de dix parties. Lorsque l'appareil est synchronisé avec l'application mobile Bushnell Golf, l'historique des parties est téléchargé et sauvegardé sur le compte du joueur. Ceci est indiqué par l'appareil par (✓). Si les parties n'ont pas été téléchargées, l'appareil affiche (✗). Pour supprimer une partie, maintenir la touche enfoncée jusqu'à ce que la corbeille apparaisse. *REMARQUE : Les scores ne sont modifiables qu'au cours d'une partie. Utiliser l'application pour gérer les scores d'une partie terminée.

HISTORICAL	
TORREY PINES NORTH 78 [+6]	05/31 2024 ✓
TORREY PINES NORTH 76 [+4]	06/05 2024 ✗
TORREY PINES NORTH 94 [+22]	

Coups et coups
relatifs au Par

MISES À JOUR DES PARCOURS POUR PHANTOM 3

Phantom 3 est préchargé avec les données de plus de 38 000 terrains de golf situés dans le monde entier. Ces données sont prêtes à l'emploi, sans qu'il soit nécessaire de télécharger aucun logiciel ou de payer des frais d'abonnement.

- » Pour mettre à jour un fichier de parcours : connecter par Bluetooth l'appareil à l'application mobile Bushnell Golf.
- » Mise à jour manuelle du parcours : sélectionner Phantom 3 depuis la liste des appareils. Sélectionner Mise à jour du parcours. Suivre les instructions sur l'application mobile Bushnell Golf pour trouver le parcours souhaité et mettre à jour l'appareil. Pour mettre à jour plusieurs parcours. Accéder au gestionnaire de mise à jour Bushnell Golf sur <https://appsupport.bushnellgolf.com> dans Google Chrome et suivre les instructions.
- » Mise à jour automatique du parcours : s'assurer que l'appareil connecté à l'application Bushnell Golf Mobile et que l'application est en cours d'exécution. Lorsqu'une partie est démarrée sur l'appareil, celui-ci communique automatiquement avec l'application pour télécharger le dernier fichier du parcours, s'il est disponible.

CONNEXION À L'APPLICATION BUSHNELL GOLF

Pour connecter Phantom 3 au téléphone et à l'application mobile Bushnell Golf :

- » Télécharger l'application mobile Bushnell Golf sur app.bushnellgolf.com/install ou scanner le QR code ci-dessous.
- » Les nouveaux utilisateurs de l'application sont invités à configurer un appareil après inscription, puis à sélectionner Phantom 3. Les anciens utilisateurs de l'application doivent sélectionner « Voir tout » depuis la section « Mes appareils », cliquer sur « Ajouter un appareil » et sélectionner Phantom 3.
- » Suivre les instructions à l'écran dans l'application pour appairer et connecter Phantom 3.

Remarque : Après l'appairage, lors de l'allumage de l'appareil, le Bluetooth affiche le dernier mode sélectionné (activé ou désactivé).

Scannez le code pour
télécharger l'application
Bushnell Golf et enregistrer
votre GPS Phantom2 Golf.



app.bushnellgolf.com/install

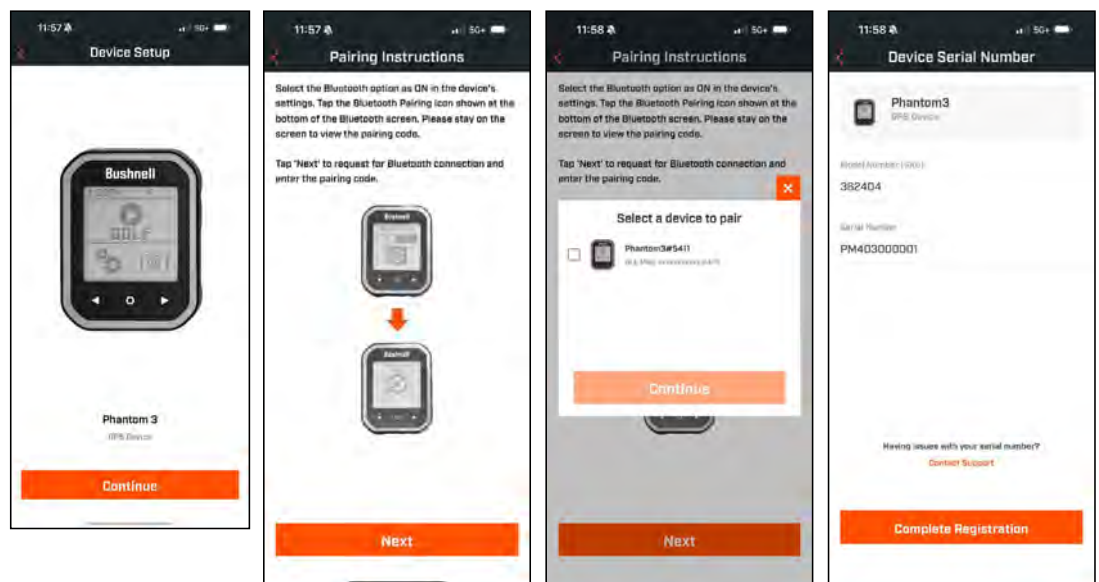

UTILISATION DE L'APPLICATION MOBILE BUSHNELL GOLF

Phantom 3 de Bushnell fonctionne indépendamment de sa connexion à l'application Bushnell Golf. L'utilisation de l'application facilite la configuration des réglages et le joueur peut sauvegarder des parties, des statistiques, des informations liées au parcours, mettre à jour des fichiers de parcours et le logiciel Phantom 3. Consulter les captures d'écran ci-dessous pour visualiser certaines fonctions.

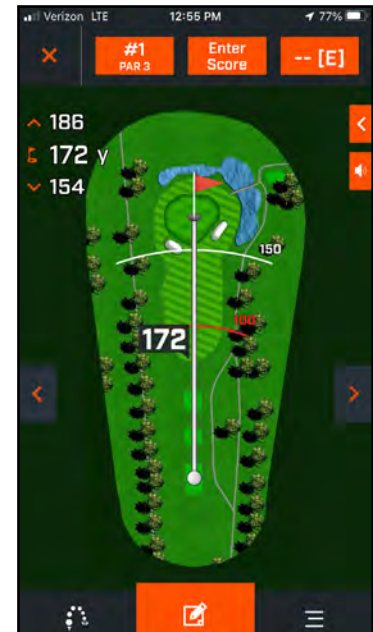
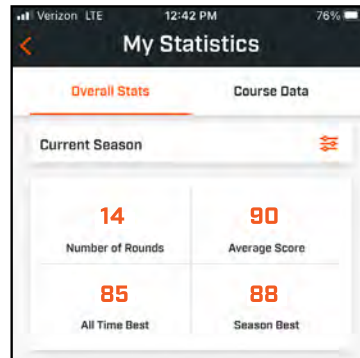
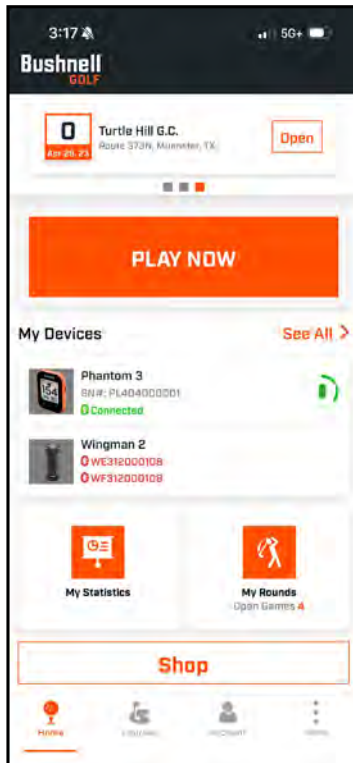
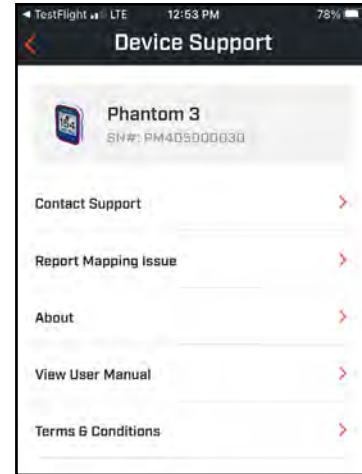
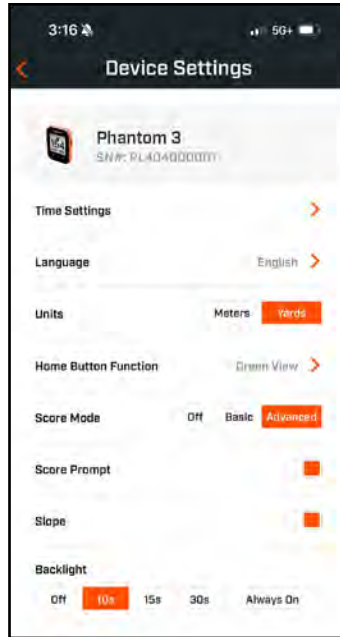

Écran HoleView

MISE À JOUR DU LOGICIEL

Pour mettre à jour le logiciel de Phantom 3, cliquer sur « Mettre à jour l'appareil » depuis l'écran « Fonctions de l'appareil » dans l'application Bushnell Golf.

NETTOYAGE ET ENTRETIEN GÉNÉRAL

- » Pour enlever la saleté ou les traces de doigts, nettoyez avec le chiffon en microfibre fourni, en effectuant des mouvements circulaires.
- » Le télémètre est étanche, mais ne doit pas être exposé à de fortes pluies ou à d'autres jets d'eau directs, et il ne résistera pas à une immersion dans de l'eau ou d'autres liquides.

DÉPANNAGE

Ne démontez jamais votre télémètre laser. Des tentatives de réparation non autorisées peuvent entraîner des dommages irréparables et annulent la garantie.

Si l'appareil ne se met pas en marche et que l'écran ne s'allume pas :

- » Vérifiez la batterie et rechargez-la si nécessaire avec le câble USB fourni.

Si l'unité s'éteint :

- » Vérifiez la batterie et rechargez-la si nécessaire avec le câble USB fourni.

GLOSSAIRE DES OBSTACLES :

###L	Jusqu'au point layout (ex. 75L= 75 yd jusqu'au point layout, 100L = 100 yd jusqu'au point layout)	CBnk	Jusqu'au bunker central	EFwy	Jusqu'à la fin du fairway	RFwy	Jusqu'au fairway droit
###M	Jusqu'au marqueur (ex. 250M = Jusqu'au marqueur 250)	CCBK	Carry jusqu'au bunker central	ELFy	Jusqu'à la fin du fairway gauche	RGBk	Jusqu'au bunker d'herbe droit
#Bnk	Jusqu'au ixième bunker (ex. T1Bk = Jusqu'au 1er bunker)	CDch	Jusqu'au fossé central	ELOf	Jusqu'à la fin du fairway inférieur	RHzd	Jusqu'à l'obstacle droit
#CBK	Jusqu'au ixième bunker central (ex. 2CBk = Jusqu'au 2e bunker central)	CFwy	Jusqu'au fairway central	ERFy	Jusqu'à la fin du fairway droit	Road	Jusqu'à la route
#Fwy	Jusqu'au ixième Fairway	Frwy	Jusqu'au fairway	EWst	Jusqu'à la fin de l'étendue sauvage	RWst	Jusqu'à l'étendue sauvage droite
#GBk	Jusqu'au ixième bunker d'herbe	CFyB	Carry jusqu'au bunker du fairway	GBnk	Jusqu'au bunker d'herbe	RWtr	Jusqu'à l'obstacle d'eau droit
#LBk	Jusqu'au ixième bunker gauche	CHzd	Carry jusqu'à l'obstacle	Gorg	Jusqu'à la gorge	ThFy	À travers le fairway
#RBK	Jusqu'au ixième bunker droit	CLBk	Carry jusqu'au bunker gauche	Hzrd	Jusqu'à l'obstacle	ThRF	À travers le fairway droit
#Wtr	Jusqu'au ixième obstacle d'eau	CLHz	Carry jusqu'à l'obstacle gauche	LBnk	Jusqu'au bunker gauche	Wter	Jusqu'à l'obstacle d'eau
Bnk	Jusqu'au bunker	Clif	Jusqu'à la falaise	LDth	Jusqu'au fossé gauche	WstA	Jusqu'à l'étendue sauvage
C#Bk	Carry jusqu'au ixième bunker (ex.C1BK = Carry 1er bunker)	CLWs	Carry jusqu'à l'étendue sauvage gauche	LFwy	Jusqu'au fairway gauche	WstB	Jusqu'au bunker sauvage
C#LB	Carry jusqu'au ixième bunker gauche (ex. C2LB = Carry 2e bunker gauche)	CLWt	Carry jusqu'à l'obstacle d'eau gauche	LGBk	Jusqu'au bunker d'herbe gauche	WstE	Fin de l'étendue sauvage
C#RB	Carry jusqu'au ixième bunker droit (ex. C3RB = Carry 3e bunker droit)	CPth	Carry jusqu'au chemin	LndA	Jusqu'à la zone d'atterrissage	CGrG	Carry jusqu'à la gorge
C#Wt	Carry jusqu'au ixième obstacle d'eau (ex. C2Wt = Carry 2e obstacle d'eau)	CRBk	Carry jusqu'au bunker droit	LWst	Jusqu'à l'étendue sauvage gauche	RvrB	Jusqu'au lit de la rivière
		CRHz	Carry jusqu'à l'obstacle droit	LWtr	Jusqu'à l'étendue d'eau gauche	Wall	Jusqu'au mur
		Crst	Jusqu'au sommet	Path	Jusqu'au chemin		
		CRWt	Carry jusqu'à l'obstacle d'eau droite	PotB	Jusqu'à la fosse de sable		
		CWst	Carry jusqu'à l'étendue sauvage droite	RBnk	Jusqu'au bunker droit		
		CWtr	Carry jusqu'à l'obstacle d'eau	Rdge	Jusqu'à la crête		
		Dtch	Jusqu'au fossé	RDch	Jusqu'au fossé droit		

SPÉCIFICATIONS TECHNIQUES

Dimensions	3 x 2,3 x 0,7 pouces
Poids	3 oz.
Affichage	Écran LCD monochrome
Source d'alimentation	Batterie rechargeable au lithium polymère
Éléments inclus	Clip de ceinture, mousqueton, chiffon de nettoyage pour lentilles en microfibre et câble de chargement USB-A vers USB-C.

ATTENTION : L'ACCESSOIRE DE MONTAGE INCLUS AVEC L'APPAREIL CONTIENT UN AIMANT EN NÉODYME. LES AIMANTS PEUVENT AFFECTER LE FONCTIONNEMENT DES STIMULATEURS ET DES DÉFIBRILLATEURS CARDIAQUES IMPLANTÉS. SI VOUS UTILISEZ CES DISPOSITIFS, MAINTENEZ UNE DISTANCE SUFFISANTE PAR RAPPORT À L'AIMANT. INDIQUEZ AUX AUTRES PERSONNES PORTEUSES DE CES APPAREILS DE NE PAS TROP S'APPROCHER DES AIMANTS.

- Une mauvaise manipulation de cet accessoire peut provoquer un coincement des doigts ou de la peau sous l'aimant.
- L'aimant peut perdre définitivement une partie de sa force d'adhérence s'il est exposé à des températures supérieures à 175° F (80° C).
- Les aimants produisent un champ magnétique puissant et de grande portée. Ils sont susceptibles d'endommager les téléviseurs et ordinateurs portables, les disques durs d'ordinateurs, les cartes de crédit et cartes de retrait, les supports de stockage de données, les montres mécaniques, les appareils auditifs et les haut-parleurs. Tenez cet accessoire à l'écart des appareils et objets susceptibles d'être endommagés par des champs magnétiques puissants.

Pour le mode d'emploi intégral, les détails de fonctionnement, les questions relatives à l'utilisation du produit et les informations liées à la garantie/réparation, veuillez consulter le site suivant : info@yumaxgolf.com

AVERTISSEMENT: la fonctionnalité bite fournie avec l'appareil contient un aimant en neodyme. Les aimants peuvent affecter le fonctionnement des stimulateurs et des défibrillateurs cardiaques implantés. Si vous utilisez ces dispositifs, maintenez une distance suffisante par rapport à l'aimant. Indiquez aux autres personnes porteuses de ces appareils de ne pas se tenir trop près des aimants.

- L'aimant peut perdre définitivement une partie de sa force d'adhérence s'il est exposé à des températures supérieures à 175° F (80° C).
- Les aimants produisent un champ magnétique puissant et de grande portée. Ils sont susceptibles d'endommager les téléviseurs et ordinateurs portables, les disques durs d'ordinateurs, les cartes de crédit et cartes de retrait, les supports de stockage de données, les montres mécaniques, les appareils auditifs et les haut-parleurs. Tenez cet accessoire à l'écart des appareils et objets susceptibles d'être endommagés par des champs magnétiques puissants.

AVERTISSEMENT: n'essayez pas d'ouvrir le Phantom 3. Le Phantom 3 contient une batterie rechargeable au lithium-ion. Il existe un risque d'explosion si la batterie est remplacée par un type de batterie incorrect.

- N'essayez pas d'ouvrir, de démonter ou de réparer la batterie interne. La batterie doit être remplacée par un technicien qualifié.
- N'écrasez pas, ne percez pas et ne court-circuitez pas les bornes de la batterie. Ne l'exposez pas à une température supérieure à 60°C (140°F).
- Ne rechargez pas la batterie si la température ambiante est supérieure à 45° C (113° F).
- Recyclez ou éliminez la batterie de manière appropriée. Ne la jetez pas dans le feu ni dans l'eau.

Déclaration de la FCC

Cet appareil est conforme à la section 15 des normes FCC. Son fonctionnement est soumis aux deux conditions suivantes : (1) Cet appareil ne doit occasionner aucune interférence, et (2) cet appareil doit accepter toute interférence reçue, notamment les interférences susceptibles d'occasionner un fonctionnement indésirable.

Cet équipement a été testé et a été déclaré conforme aux limites pour un appareil numérique de classe B, conformément à la section 15 des normes FCC. Ces limites sont conçues pour assurer une protection raisonnable contre toute interférence nocive dans une installation résidentielle. Cet équipement génère, utilise et peut émettre de l'énergie radio électrique. S'il n'est pas installé et utilisé conformément aux instructions, il peut engendrer des interférences nocives aux radiocommunications. Cependant, rien ne garantit l'absence d'interférences dans une installation particulière. Si cet appareil cause des interférences nuisibles à la réception des signaux de radio ou de télévision, ce qui peut être déterminé en allumant et en éteignant l'appareil, l'utilisateur est encouragé à essayer de corriger ces interférences par l'un des moyens suivants :

- Réorienter ou repositionner l'antenne de réception.
- Augmenter la séparation entre l'équipement et le récepteur.
- Connecter l'appareil à une sortie sur un circuit différent de celui auquel est connecté le récepteur.
- Contacter le revendeur ou un technicien radio/TV spécialisé pour obtenir de l'aide.

Ce produit ne contient aucun composant susceptible d'être réparé par l'utilisateur. Seul un centre de réparation agréé Bushnell est autorisé à effectuer des réparations. Toute réparation ou modification non autorisée pourrait causer des dommages permanents à l'appareil et annuler votre garantie et votre droit à utiliser ce dispositif, conformément à la Section 15 de la réglementation.

Les caractéristiques et le design peuvent être modifiés sans préavis ni obligation de la part du fabricant.

Mise au rebut du matériel électrique et électronique

(En vigueur dans les pays de l'UE et d'autres pays européens dotés de leur propre système de collecte)

Cet équipement contient des pièces électriques et/ou électroniques et ne doit donc pas être jeté avec les déchets ménagers. Il doit à la place être mis au rebut dans les points de collecte désignés à des fins de recyclage mis à la disposition par votre collectivité. Pour vous, ce service est gratuit. Si le matériel contient des batteries rechargeables, celles-ci doivent être retirées avant et si nécessaire, jetées ensuite conformément à la réglementation en vigueur (voir également les commentaires correspondants indiqués dans les instructions fournies dans cette rubrique). Des informations complémentaires concernant ce sujet sont disponibles auprès de l'administration de votre collectivité locale, de votre entreprise locale de collecte de déchets ou dans le magasin où vous avez acheté cet équipement.



Déclaration d'Industrie Canada:

Le présent appareil est conforme aux CNR d'ISED applicables aux appareils radio exempts de licence. L'exploitation est autorisée aux deux conditions suivantes: (1) le dispositif ne doit pas produire de brouillage préjudiciable, et (2) ce dispositif doit accepter tout brouillage reçu, y compris un brouillage susceptible de provoquer un fonctionnement indésirable.

Déclaration d'exposition aux radiations:

Le produit est conforme aux limites d'exposition pour les appareils portables RF pour les Etats-Unis et le Canada établies pour un environnement non contrôlé.

Le produit est sûr pour un fonctionnement tel que décrit dans ce manuel. La réduction aux expositions RF peut être augmentée si l'appareil peut être conservé aussi loin que possible du corps de l'utilisateur ou que le dispositif est réglé sur la puissance de sortie la plus faible si une telle fonction est disponible.

FCC ID: 2ASQI-36240
IC: 24886-36240



KCC ID: R-R-x6S-36240



214-240066

CMII ID: 24J9988G7087



99433/SDPPI/2024

13902

©2024 Bushnell Outdoor Products

Bushnell, TM, ®, désignent des marques commerciales de
Bushnell Outdoor Products
www.bushnellgolf.com

US Pat. #: <https://bushnellgolf.com/patents>

INTRODUCCIÓN

Felicidades por la compra del Localizador Phantom 3 GPS de Bushnell Golf. Se está uniendo al 98.6% de los jugadores de Tour que confían sus juegos a Bushnell Golf. El Phantom 3 es la más reciente evolución de nuestra ilustre historia de proporcionar a los golfistas las distancias más precisas en el golf. Disfrute la comodidad y conveniencia de obtener distancias proporcionadas por GPS en el campo de golf. Tiene distancias al frente, al centro y hacia atrás grandes y fáciles de leer, una montura magnética BITE integrada y GreenView con posicionamiento móvil del pin. El uso de nuestra tecnología patentada de Pendiente garantiza que los golfistas están obteniendo las distancias más precisas en el campo de golf y que hacen el tiro adecuado para su juego.

¡Bienvenido a la Familia de Bushnell Golf!

GUÍA DE BOTONES Y PANTALLA

1. BOTÓN DE ENCENDIDO/ATRÁS/BLOQUEAR
2. BANDERA - Indica que el pin se movió en GreenView
3. BLUETOOTH - Indica que la unidad está conectada vía Bluetooth
4. INDICADOR DE VIDA DE LA BATERÍA
5. DISTANCIA AL CENTRO - Distancia al centro del green (o pin, si se movió)
6. DISTANCIA AL FRENTE - Distancia hacia el frente del green.
7. DISTANCIA HACIA ATRÁS - Distancia hacia atrás del green
8. HOYO - Número de hoyo actual
9. PAR - Par para el hoyo actual
10. PUNTUACIÓN - Puntuación total actual del usuario en la ronda
11. INDICADOR DE PENDIENTE - Muestra el estado de la calibración de la función de pendiente
12. HOYO ANTERIOR
13. BOTÓN DE INICIO/FAVORITO: Predeterminado, no es una función (Para definir el favorito: Configuración > Configuración de Golf > Botón de Inicio)
14. SIGUIENTE HOYO
15. PUERTO USB-C - Se conecta a la unidad de carga
16. IMÁN BITE
17. CLIP PARA EL CINTURÓN/CAJA DE LA CARABINA

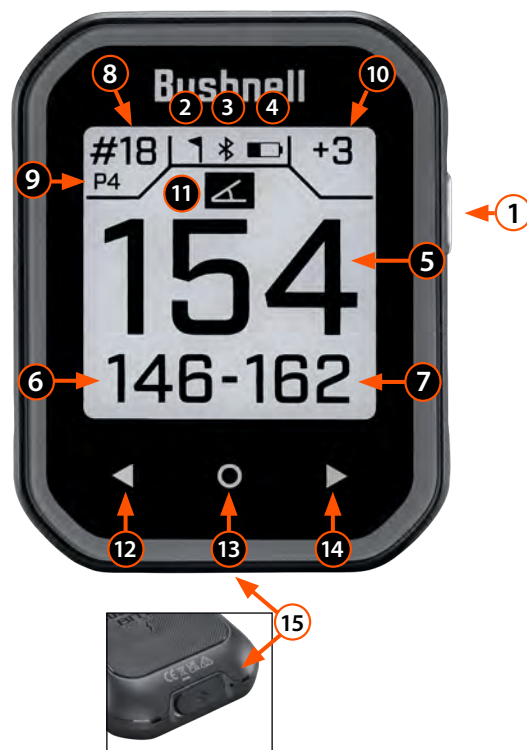

LA PANTALLA DE INICIO

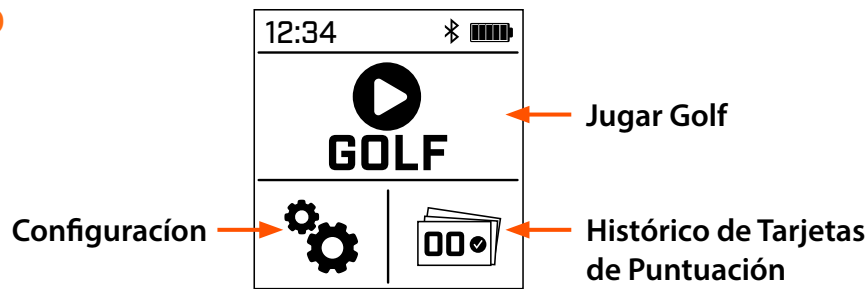

MENÚ DE CONFIGURACIÓN

CONFIGURACIÓN DE GOLF:

- » PENDIENTE: Encendido/Apagado
- » MODO DE PUNTUACIÓN: Apagada, Básica, Avanzada
 - Básica: Solo golpes.
 - Avanzada: Golpes, putts, golpe al fairway y acercamiento.
- » INDICACIÓN DE LA PUNTUACIÓN: Encendida/Apagada
- » CONFIGURACIÓN DE UNIDADES: Yardas/Metros
- » BOTÓN DE INICIO: Elija sus atajos favoritos entre la pantalla al Frente/al Centro/hacia Atrás.

BLUETOOTH: Encendido/Apagado

CONFIGURACIÓN DE LA HORA:

- » FORMATO DE LA HORA: 12 horas o 24 horas, dd/mm/aa o mm/dd/aa
 - Ajuste de la hora: Automático* o Manual
- *Elección de Automático, inicia un juego automáticamente para permitir que la unidad se conecte al GPS y ajuste automáticamente la hora.*
- Ajuste de la fecha

LUZ DE FONDO: Apagado, 10 segundos, 15 segundos, 30 segundos o Siempre encendida.

CONTRASTE: ajusta el contraste claro/oscurito de la pantalla.

IDIOMA: Inglés, Español, Français, Deutsch, Italiano, Portugues, Svenska, Dansk, Indonesia, 中文, 한국어, 日本語.

BATERÍA: Nivel de energía de la batería.

ACERCA DE: # SKU del producto, Número de serie de la unidad, y Versión del software.

REINICIAR: Elegir reiniciar hará que la unidad se reinicie a los ajustes instalados en la fábrica.

LISTO PARA JUGAR GOLF

ENCENDER/APAGAR:

Para encender/apagar el Phantom 3, presione y sostenga el botón lateral hasta que Bushnell Golf aparezca en la pantalla.

SELECCIÓN AUTOMÁTICA DEL CAMPO Y DEL HOYO:

- » Instalación de un campo: Una vez que el jugador selecciona jugar Golf, la unidad adquirirá una señal de GPS. Si el jugador está en una instalación con un campo de golf, la unidad seleccionará automáticamente ese campo y empezará en el Hoyo 1 a menos que el jugador esté en un Tee Box diferente al empezar el juego. Luego, la unidad navegará al hoyo en el que el jugador haya iniciado el juego.
- » Instalación de dos o más campos: Si el jugador está en una instalación con varios campos de golf disponibles, se le pedirá al jugador que seleccione su campo una vez que se haya adquirido la señal GPS. La unidad empezará automáticamente en el Hoyo 1 a menos que el jugador esté en un Tee Box diferente al empezar el juego. Luego, la unidad navegará al hoyo en el que el jugador haya iniciado el juego.
- » Campo equivocado seleccionado: Si el GPS selecciona un campo de golf incorrecto, vaya a Configuración/ Seleccionar campo para seleccionar manualmente el campo correcto.

**Si el nombre del campo es largo, toque la flecha hacia abajo junto al nombre para ver el nombre completo del campo para verlo fácilmente.*



Adquisición de la señal de GPS

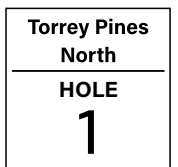

Asignación del campo y el hoyo



Lista de selección de campo

PANTALLA DE JUEGO DE GOLF

1. BANDERA - Indica que el pin se movió en GreenView
2. BLUETOOTH - Indica que la unidad está conectada vía Bluetooth
3. INDICADOR DE VIDA DE LA BATERÍA
4. DISTANCIA AL CENTRO - Distancia al centro del green (o pin, si se movió)
5. DISTANCIA AL FRENTE - Distancia hacia el frente del green.
6. DISTANCIA HACIA ATRÁS - Distancia hacia atrás del green
7. HOYO - Número de hoyo actual
Haga clic en el Hoyo para ir al Marcador
8. PAR - Par para el hoyo actual
9. PUNTUACIÓN - Puntuación total actual del usuario en la ronda
Haga clic en la Puntuación para ir a la Entrada de la puntuación
10. INDICADOR DE PENDIENTE - Muestra el estado de la calibración de la función de pendiente

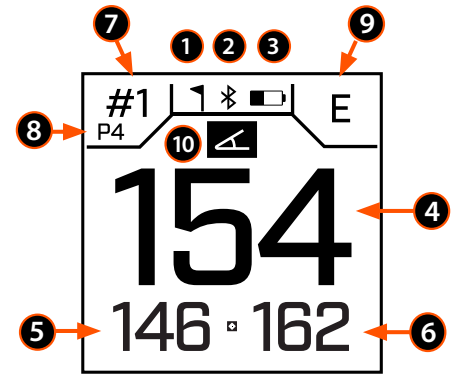

PANTALLA DE JUGAR GOLF - CAMBIAR NAVEGACIÓN

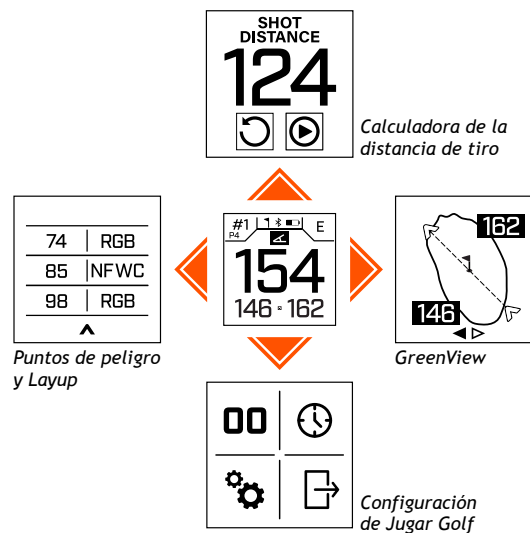

GREENVIEW

La pantalla GreenView del Phantom 3 le permitirá mover el pin sobre el green para poder colocar el pin con mayor precisión. Estando en GreenView, toque el green para mover el pin a su posición actual para obtener una distancia precisa al pin en lugar de una distancia al centro.

Si no ingresa ninguna información durante 15 segundos mientras está en GreenView, la pantalla regresará a la Pantalla de Distancia.

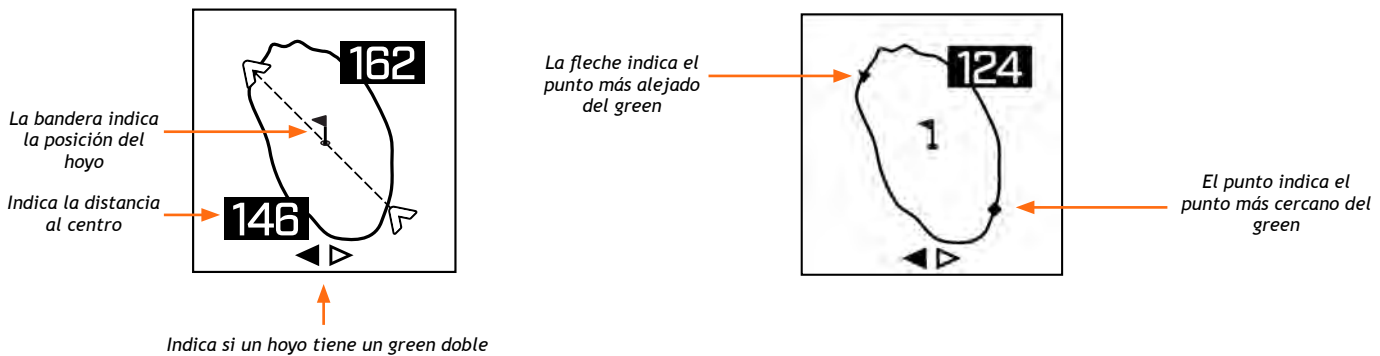



GREEN DOBLE

En los casos en que un hoyo tiene dos greens, < y > aparecerán en GreenView debajo del green. Si se selecciona el green incorrecto, use las flechas en la parte inferior de la unidad para seleccionar el green correcto. Presione el botón lateral para regresar a la pantalla de Frente/Centro/Atrás.

MODO PENDIENTE TECNOLOGÍA

La tecnología de Interruptor de pendiente permite que el golfista encienda y apague fácilmente la función de Pendiente patentada de Bushnell. Esta tecnología permite que el golfista utilice convenientemente la Pendiente para obtener distancias compensadas en el campo de golf cuando lo desee y tener un dispositivo conforme con la USGA que es legal en juegos de torneo cuando lo necesitan.

 Indica que la unidad está calibrada y muestra distancias compensadas por pendiente.

 Indica que la unidad no está calibrada y muestra distancias sin compensación de pendiente.

- » Para mostrar la distancia en línea recta en modo pendiente, toque la distancia al centro. La unidad mostrará la distancia en línea recta durante 3 segundos y luego volverá a las distancias con compensación de pendiente.
- » Icono de pendiente parpadeante - Sigue recibiendo distancias compensadas por pendiente, pero es necesario actualizar la calibración para obtener distancias más precisas.
- » Calibre la unidad llevándola a una zona del Tee o Green.

DISTANCIA DEL TIRO

En Distancia del Tiro, toque Reset para guardar la ubicación actual y empezar a medir la distancia del tiro desde esa ubicación. Toque Pausa para congelar la distancia del tiro, toque otra vez para reanudar la medición de la distancia del tiro. Si hace esto seguirá midiendo la Distancia del tiro desde la última posición del punto de reinicio.



TARJETA DE PuntuACIÓN

Se puede ver una Tarjeta de puntuación del historial de rondas (consulte la siguiente página) o la del juego actual. Para acceder a la Tarjeta de puntuación, toque en la parte superior izquierda de la pantalla de Frente/Centro/Atrás, donde se muestra el hoyo y el par. Para ver el Resumen de la Tarjeta de puntuación mientras está en una ronda, deslice hacia arriba desde la tarjeta de puntuación. Toque en cualquiera de los cuatro campos del Resumen de la Tarjeta de puntuación para llenar los datos de cada hoyo en la Tarjeta de puntuación. Para ciclar a través de cada campo en la Tarjeta de puntuación, toque las flechas izquierda y derecha en la parte inferior de la unidad o deslice a la izquierda o derecha. En una Tarjeta de puntuación de una ronda active, el jugador puede editar una puntuación tocando en un hoyo y tiene la opción de borrar una puntuación si presiona y sostiene la puntuación hasta que aparezca el “bote de basura”.

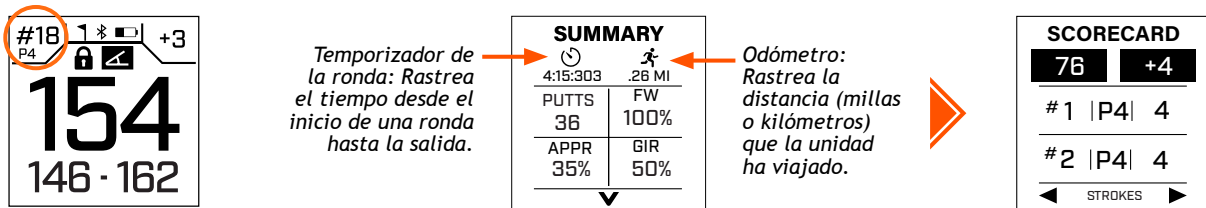

BLOQUEO DE PANTALLA

Para bloquear la pantalla mientras juega una ronda, presione y sostenga el botón de Encendido desde la pantalla de Frente/Centro/Atrás hasta que aparezca el icono de Bloqueado. Repita el proceso para desbloquear.

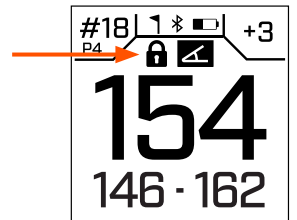

ENTRADA DE PuntuACIÓN

Para acceder a la entrada de puntuación, toque la parte superior derecha de la pantalla de Frente/Centro/Atrás, donde se muestra la puntuación. La puntuación de las últimas diez rondas se conservará en la memoria del dispositivo, pero pueden ser sincronizadas y guardadas en la aplicación móvil Bushnell Golf. Conectarse a la aplicación le proporcionará una interfaz Mejorada para ver y editar el Historial de Tarjetas de puntuación.

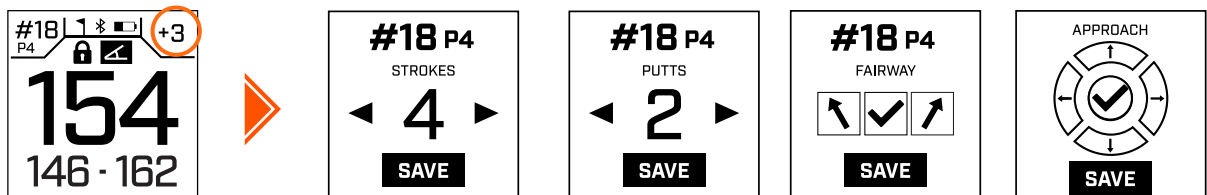

INDICACIÓN DE LA PUNTUACIÓN

La Indicación de la puntuación se puede activar desde el menú de Configuración de Golf (consulte la página 4). Cuando la Indicación de la puntuación está activada, la entrada de la puntuación aparecerá automáticamente cuando avance el hoyo automático de la unidad. La entrada de la puntuación permanecerá en la pantalla hasta que se ingrese la puntuación o se salga presionando el botón lateral.

HISTÓRICO DE TARJETAS DE PUNTUACIÓN

La unidad conserva las puntuaciones de hasta diez rondas. Cuando la unidad se sincroniza con la aplicación móvil Bushnell Golf, el histórico de rondas se cargará y guardará en la cuenta del jugador. Esto se indica en la unidad mediante el (✓). Un (✗) estará presente si no se han cargado rondas. Para borrar una ronda, presione y sostenga hasta que aparezca el bote de basura. **NOTA: Las puntuaciones solo se pueden editar mientras está en un juego. Use la aplicación para administrar las puntuaciones de un juego terminado.*

HISTORICAL	
TORREY PINES NORTH 78 [+8]	05/31 2024 ✓
TORREY PINES NORTH 76 [+4]	06/05 2024 ✗
TORREY PINES NORTH 94 [+22]	

Golpes y puntuación relacionados con el Par

ACTUALIZACIÓN DE CAMPOS DEL PHANTOM 3

Su Phantom 3 está precargado con datos de más de 38,000 campos de golf ubicados en todo el mundo. Está listo para usarlo recién desempacado, sin necesidad de cargar software o pagar alguna cuota de membresía.

- » Para actualizar el archivo de un solo campo de golf: Conecte el dispositivo a la aplicación móvil Bushnell Golf vía Bluetooth.
- » Actualización manual del campo: Seleccione el Phantom 3 en su lista de dispositivos. Seleccione Actualizar campo. Siga las instrucciones de la aplicación móvil Bushnell Golf para buscar su campo y actualizar su dispositivo. Para actualizar varios campos. Visite al Gerente de Actualización de Golf de Bushnell en <https://appsupport.bushnellgolf.com> en Google Chrome y siga las instrucciones.
- » Actualización automática de campos: Asegúrese de que el dispositivo está conectado a la aplicación móvil Bushnell Golf y que la aplicación está abierta. Cuando empiece un juego en el dispositivo, el mismo se comunicará automáticamente con la aplicación para descargar el archivo más reciente del campo, si hay uno disponible.

CONECTAR SU PHANTOM 3 A SU DISPOSITIVO MÓVIL Y A LA APLICACIÓN BUSHNELL GOLF

To connect your Phantom 3 to your phone and the Bushnell Golf Mobile app:

- » Descargue la aplicación móvil Bushnell Golf en <https://app.bushnellgolf.com/install> o escanee el código QR que está en continuación.
- » Si es nuevo en la aplicación se le pedirá que configure un dispositivo después de registrarse, seleccione Phantom 3. Si es un usuario regular en la aplicación, seleccione “Ver todo” en la “Sección de Mis Dispositivos”, haga clic en “Agregar Dispositivo” y seleccione el Phantom 3.
- » Siga las instrucciones en pantalla en la aplicación para emparejar y conectar su Phantom 3.

Nota: Después de emparejar, una vez que encienda el dispositivo, el estado de encendido/apagado del Bluetooth estará en su último estado.

Escanee el código para descargar la aplicación Bushnell Golf y registre su GPS Phantom 3 Golf.



app.bushnellgolf.com/install

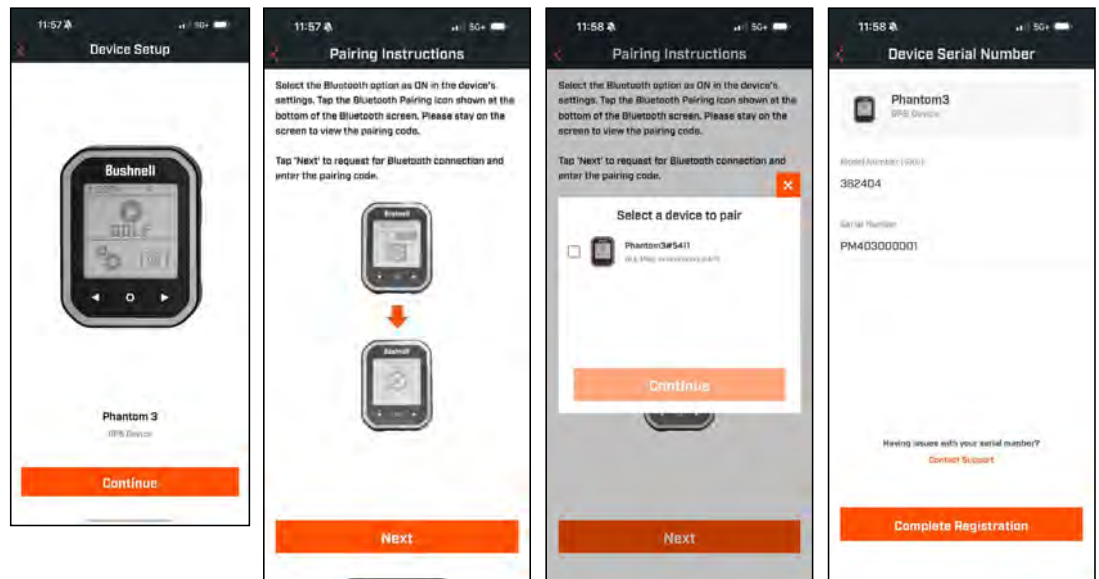

USO DE LA APLICACIÓN MÓVIL BUSHNELL GOLF

El Phantom 3 de Bushnell no requiere ser conectado a la aplicación móvil Bushnell Golf para funcionar. El uso de la aplicación facilita hacer ajustes en la configuración y el jugador puede guardar juegos, estadísticas e información del campo, actualizar archivos de campos y el software del Phantom 3. Consulte las capturas de pantalla a continuación para conocer algunas de las funciones.

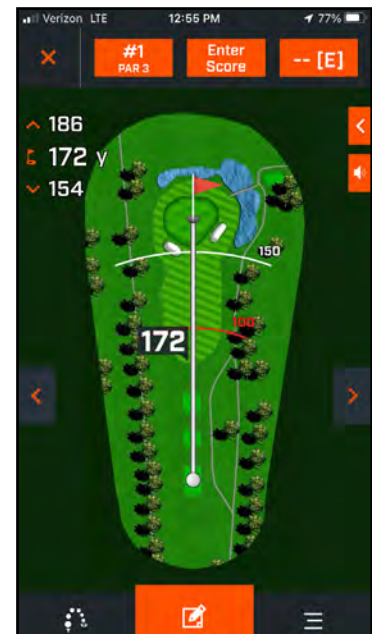
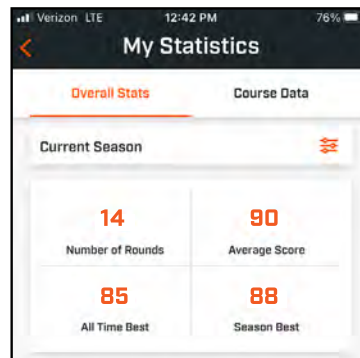
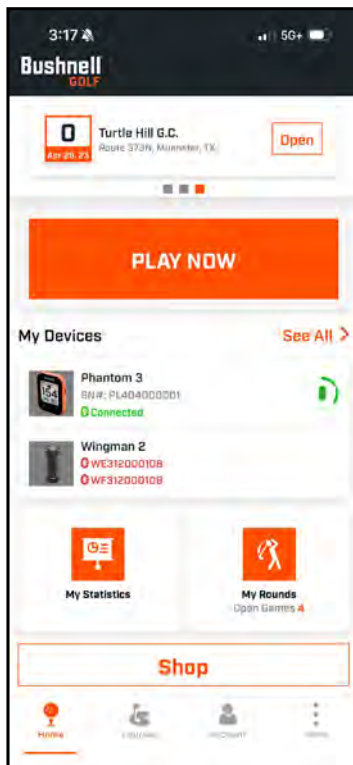
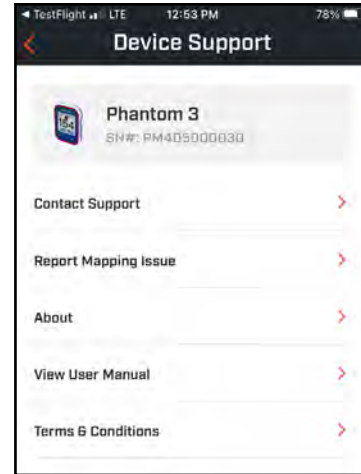
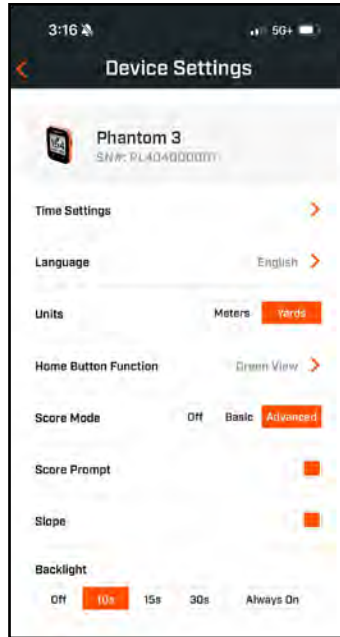

Pantalla de vista de hoyo

ACTUALIZACIÓN DEL SOFTWARE

Para actualizar el software del Phantom 3, haga clic en Actualizar dispositivo en la pantalla de Funciones del dispositivo en la aplicación móvil Bushnell Golf.

LIMPIEZA Y CUIDADOS GENERALES

- » Para eliminar la suciedad o las huellas dactilares, limpie con el paño de microfibra suministrado frotando con movimientos circulares.
- » El Phantom 3 es resistente al agua, pero no debe exponerse a lluvias intensas ni a otras corrientes directas de agua, ya que no resiste la inmersión en agua u otros líquidos.

SOLUCIÓN DE PROBLEMAS

Nunca desmontes tu telémetro GPS. Se pueden producir daños irreparables por intentos de servicio no autorizados y por la anulación de la garantía.

Si la unidad no se enciende, la pantalla no se ilumina:

- » Es posible que sea necesario recargar la batería. Recargue la unidad con el cable proporcionado hasta que la batería esté completamente cargada.

Si la unidad se apaga:

- » Es posible que sea necesario recargar la batería. Recargue la unidad con el cable proporcionado hasta que la batería esté completamente cargada.

GLOSARIO DE OBSTÁCULOS:

###L	Al punto de lanzamiento (p. ej. 75L = A 75 yardas del punto de lanzamiento, 100L = A 100 yardas del punto de lanzamiento)	CLHz	Llevado al obstáculo izquierdo	LndA	A la zona de aterrizaje
###M	Al poste indicador (p. ej. 250M = A 250 m del poste indicador)	Clif	Al precipicio	LWst	Al waste bunker izquierdo
#Bnk	Al bunker n.º (p. ej. T1Bk = Al primer bunker)	CLWs	Llevado al waste bunker izquierdo	LWtr	Al agua izquierda
#CBK	Al bunker central n.º (p. ej. 2CBk = Al segundo bunker central)	CLWt	Llevado al obstáculo de agua izquierdo	Path	Al sendero
#Fwy	A la calle n.º	CPth	Llevado al sendero	PotB	Al Pot Bunker
#GBk	Al bunker de hierba	CRBk	Llevado al bunker derecho	RBnk	Al bunker derecho
#LBk	Al bunker izquierdo	CRHz	Llevado al obstáculo derecho	Rdge	Al cerro
#RBk	Al bunker derecho	Crst	A la cima	RDch	Al foso derecho
#Wtr	Al obstáculo de agua	CRWt	Llevado al obstáculo de agua derecho	RFwy	A la calle derecha
Bnkr	Al bunker	CWst	Llevado al waste bunker	RGBk	Al bunker de hierba derecho
C#Bk	Llevado al bunker n.º (p. ej. C1Bk = Llevado al primer bunker)	CWtr	Llevado al obstáculo de agua	RHzd	Al obstáculo derecho
C#LB	Llevado al bunker izquierdo (p. ej. C2LB = Llevado al segundo bunker izquierdo)	Dtch	Al foso	Road	A la carretera
C#RB	Llevado al bunker derecho (p. ej. C3RB = Llevado al tercer bunker derecho)	EFwy	Al final de la calle	RWst	Al waste bunker derecho
C#Wt	Llevado al agua (por ej. C2Wt = Llevado al segundo obstáculo de agua)	ELFy	Al final de la calle izquierda	RWtr	Al agua derecha
CBnk	Al bunker central	ELoF	Al final de la calle inferior	ThFy	A través de la calle
CCBK	Llevado al bunker central	ERFy	Al final de la calle derecha	ThRF	A través de la calle derecha
CDch	Al foso central	EWst	Al final del waste bunker	Wter	Al obstáculo de agua
CFwy	A la calle central	GBnk	Al bunker de hierba	WstA	Al waste bunker
Frwy	A la calle	Gorg	Al barranco	WstB	Al waste bunker
CFyB	Llevado a la calle del bunker	Hrd	Al obstáculo	WstE	Final del waste bunker
CHzd	Llevado al obstáculo	LBnk	Al bunker izquierdo	CGrg	Llevado a la garganta
CLBk	Llevado al bunker izquierdo	LDth	Al barranco izquierdo	RvrB	Al cauce del río
		LFwy	A la calle izquierda	Wall	A la pared
		LGBk	Al bunker de hierba izquierdo		

ESPECIFICACIONES TÉCNICAS

Dimensiones	3 x 2,3 x 0,7 in
Peso	3 oz.
Pantalla	LCD monocromático
Fuente de energía	Batería recargable de polímero de litio
Artículos incluidos	Clip para cinturón, mosquetón, paño de limpieza de lentes de microfibra y cable de carga USB-A a USB-C



ADVERTENCIA: EL ACCESORIO DE MONTAJE INCLUIDO CON EL DISPOSITIVO CONTIENE UN IMÁN DE NEODIMIO. LOS IMANES PUEDEN AFECTAR EL FUNCIONAMIENTO DE MARCAPASOS Y DESFIBRILADORES CARDÍACOS IMPLANTADOS. SI UTILIZA ESTOS DISPOSITIVOS, MANTENGA UNA DISTANCIA SUFICIENTE DEL IMÁN. ADVIERTA A OTRAS PERSONAS QUE USEN ESTOS DISPOSITIVOS QUE NO SE ACERQUEN DEMASIADO A LOS IMANES.

- Un manejo inseguro podría causar que los dedos o la piel queden atrapados debajo del imán.
- El imán puede perder parte de su fuerza adhesiva de forma permanente si se expone a temperaturas superiores a 175°F (80°C).
- Los imanes producen un campo magnético fuerte y de largo alcance. Podrían dañar televisores y computadoras portátiles, discos duros de computadoras, tarjetas de crédito y de cajero automático, medios de almacenamiento de datos, relojes mecánicos, audífonos y altavoces. Mantenga la unidad alejada de dispositivos y objetos que puedan resultar dañados por campos magnéticos fuertes.

Para consultar el manual de usuario complete, los detalles de la operación, preguntas sobre el uso del producto e información acerca de la garantía/repación, visite: info@yumaxgolf.com



AVISO: la función Bite incluida en el dispositivo contiene un imán de neodimio. Los imanes podrían afectar al funcionamiento de los marcapasos y los desfibriladores cardíacos implantados. Si usa estos dispositivos, manténgase a una distancia suficiente del imán. Advierta a otras personas que usen estos dispositivos que no se acerquen demasiado a los imanes.

- El imán puede perder parte de su fuerza adhesiva permanentemente si se expone a temperaturas superiores a 175°F (80°C).
- Los imanes producen un intenso campo magnético de gran alcance. Podrían dañar televisores y ordenadores portátiles, discos duros de ordenador, tarjetas de crédito y ATM, medios de almacenamiento de datos, relojes mecánicos, audífonos y altavoces. Mantenga la unidad alejada de dispositivos y objetos que puedan dañarse por campos magnéticos intensos.

Declaración de la FCC

Este dispositivo cumple con la Parte 15 de las Reglas de la FCC. La operación está sujeta a las dos condiciones siguientes: (1) Este dispositivo no puede provocar interferencias dañinas, y (2) este dispositivo debe aceptar cualquier interferencia recibida, incluyendo interferencias que puedan provocar una operación indeseable.

Este equipo fue probado y se encontró que cumple con los límites para un dispositivo digital Clase B, de acuerdo con la Parte 15 de las Reglas de la FCC. Estos límites están diseñados para proporcionar una protección razonable en contra de interferencias dañinas en una instalación residencial. Este equipo genera, usa y puede radiar energía de radiofrecuencia y, si no está instalado y se usa de acuerdo con las instrucciones, puede provocar interferencias dañinas a las comunicaciones de radio. Sin embargo, no hay garantía de que no ocurrirán interferencias en algunas instalaciones específicas. Si este equipo provoca interferencias dañinas a la recepción de radio o televisión, que pueden determinarse encendiendo y apagando el equipo, se recomienda que el usuario trate de corregir la interferencia mediante una o más de las siguientes medidas:

- Reoriente o reubique la antena receptora.
- Aumente la separación entre el equipo y el receptor.
- Conecte el equipo a un enchufe en un circuito diferente del que usa para conectar el receptor.
- Consulte al distribuidor o a un técnico especializado en radio/TV para recibir ayuda.

El dispositivo no contiene ninguna parte que el usuario pueda reparar. Solo un centro de reparaciones autorizado de Bushnell puede hacer reparaciones. Las reparaciones o modificaciones no autorizadas pueden provocar daños permanentes al equipo y anularán la garantía y su autoridad para operar el dispositivo en virtud de las reglas de la Parte 15. Las especificaciones y el diseño están sujetos a cambios sin aviso previo u obligación por parte del fabricante.



ADVERTENCIA: No intente abrir Phantom 3. Phantom 3 contiene una batería de iones de litio recargable. Riesgo de explosión si se reemplaza la batería por otra de tipo incorrecto.

- No intente abrir, desmontar o reparar la batería interna. La batería debe ser sustituida por un técnico cualificado.
- No aplaste, perforo o cortocircuite los contactos externos de la batería. No lo exponga a temperaturas superiores a 140°F (60 °C).
- No cargue la batería si la temperatura ambiente es superior a 113°F (45°C)
- Recicle o deseche correctamente la batería. No lo arroje al fuego o al agua.

Eliminación de equipos electrónicos y eléctricos

(Aplicable en la UE y en otros países europeos con sistemas de recogida selectiva)

Este equipo incluye piezas eléctricas o electrónicas y, por lo tanto, no se puede eliminar como los residuos domésticos normales. Debe eliminarse en los puntos de reciclaje correspondientes proporcionados por las comunidades. Para usted, esto no conlleva ningún cargo. Si el equipo incluye pilas intercambiables (recargables), también se tienen que quitar antes y, si es necesario, eliminar de acuerdo con las normativas pertinentes (véase también los comentarios correspondientes en las instrucciones de esta unidad). Hay más información disponible sobre este tema en la administración de su comunidad, su empresa local de recogida de residuos o en la tienda donde compró este equipo.



FCC ID: 2ASQI-36240
IC: 24886-36240



KCC ID: R-R-x6S-36240



214-240066

CMIIT ID: 24J9988G7087



99433/SDPPI/2024

13902

©2024 Bushnell Outdoor Products

Bushnell,™, ®, denota marcas comerciales de Bushnell Outdoor Products
www.bushnellgolf.com

US Pat. #: <https://bushnellgolf.com/patents>

EINFÜHRUNG

Herzlichen Glückwunsch zum Kauf Ihres Phantom 3 GPS Laser-Entfernungsmessers von Bushnell Golf. Sie gehören jetzt zu den 98,6% der Tour-Spieler, die ihr Vertrauen in Bushnell Golf setzen. Das Phantom 3 ist das jüngste Ergebnis unserer langen Tradition, Golfern die präziseste Entfernungsmessung im Golfsport zu bieten. Genießen Sie die Bequemlichkeit und den Komfort GPS-gestützter Entfernungsmessungen auf dem gesamten Golfplatz. Das Gerät verfügt über große, leicht ablesbare Entfernungen zum vorderen, mittleren und hinteren Teil des Grüns, eine integrierte BITE-Magnethalterung und eine GreenView-Karte mit verschiebbarer Pin-Platzierung. Unsere patentierte Slope-Technologie sorgt dafür, dass Golfer überall auf dem Golfplatz die präzisesten Entfernungsmessungen erhalten und so jederzeit den richtigen Schlag für ihr Spiel wählen können.

Willkommen in der Bushnell-Golf-Familie!

TASTEN- UND DISPLAY-INFORMATIONEN

1. EINSCHALT-/ZURÜCK-/SPERRTASTE
2. FLAGGE - Zeigt an, dass der Pin im GreenView verschoben wurde
3. BLUETOOTH - Zeigt an, dass das Gerät über Bluetooth verbunden ist
4. AKKUSTATUS
5. DISTANZ MITTE - Entfernung zur Mitte des Grüns (oder zum Pin, wenn er verschoben wurde)
6. DISTANZ VORNE - Entfernung zum vorderen Teil des Grüns
7. DISTANZ HINTEN - Entfernung zum hinteren Teil des Grüns
8. LOCH - Aktuelle Lochnummer
9. PAR - Par für das aktuelle Loch
10. SCORE - Aktueller Gesamtscore des Benutzers für die Runde
11. NEIGUNGSANZEIGE - Zeigt den Kalibrierungsstatus der Neigungsfunktion (Slope) an
12. VORHERIGES LOCH
13. STARTTASTE/FAVORIT: Standardmäßig ohne Funktion (Um einen Favoriten festzulegen: Einstellungen > Golfeinstellungen > Starttaste)
14. NÄCHSTES LOCH
15. USB-C-Anschluss - Zum Aufladen des Geräts
16. BITE-MAGNET
17. GÜRTELCLIP/KARABINER-ETUI

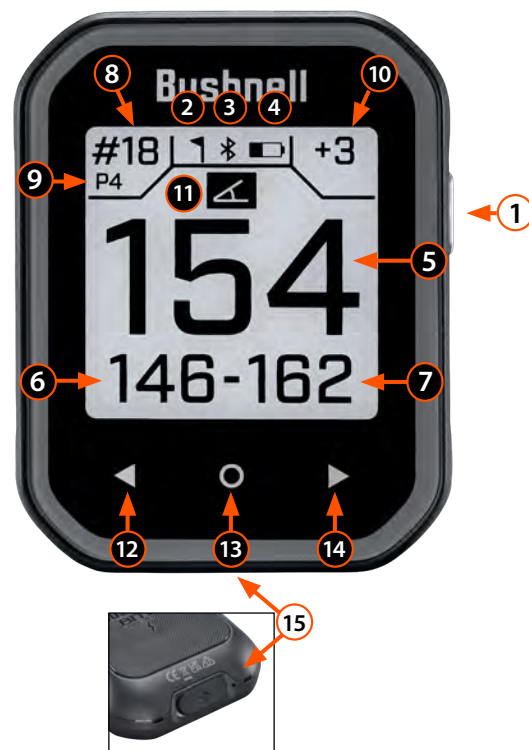

DER STARTBILDSCHIRM

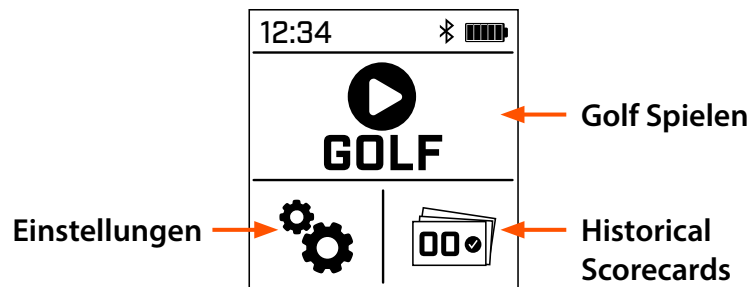

EINSTELLUNGSMENÜ

GOLFEINSTELLUNGEN:

- » SLOPE: Ein/Aus
- » SCORE-MODUS: Aus, Standard oder Fortgeschritten
 - Standard: Nur Schlagzahl.
 - Fortgeschritten: Schlagzahl, Putts, Fairway-Treffer und Approach.
- » SCORE-MELDUNG: Ein/Aus
- » EINHEITEN-EINSTELLUNG: Yards/Meter
- » STARTTASTE: Wählen Sie bevorzugte Kurzbefehle aus dem Vorne/Mitten/Hinten-Bildschirm.

BLUETOOTH: Ein/Aus

ZEITEINSTELLUNGEN:

- » ZEITFORMAT: 12 Stunden oder 24 Stunden, tt/mm/jj or mm/tt/jj
 - Zeit einstellen: Automatisch* oder manuell
- Datum einstellen

**Wenn Sie automatisch auswählen, wird automatisch ein Spiel gestartet, damit das Gerät eine GPS-Verbindung herstellen und die Zeit automatisch einstellen kann.*

HINTERGRUNDBELEUCHTUNG: Aus, 10 Sekunden, 15 Sekunden, 30 Sekunden oder immer an.

KONTRAST: Passen Sie den Hell-/Dunkelkontrast des Bildschirms an.

SPRACHE: English, Espanol, Francais, Deutsch, Italiano, Portugues, Svenska, Dansk, Indonesia, 中文, 한국어, 日本語.

AKKU: Akkustatus

ÜBER: Produkt-SKU-Nummer, Seriennummer des Geräts und Software-Version.

ZURÜCKSETZEN: Wählen Sie diese Option, um das Gerät auf die Werkseinstellungen zurückzusetzen.

BEREIT ZUM GOLFSPIELEN

EIN-/AUSSCHALTEN:

Um das Phantom 3 ein-/auszuschalten, halten Sie die seitliche Taste gedrückt, bis Bushnell Golf auf dem Bildschirm erscheint.

AUTOMATISCHE KURS- UND LOCHAUSWAHL:

- » Ein-Platz-Anlage: Sobald der Spieler „Golf spielen“ ausgewählt hat, empfängt das Gerät ein GPS-Signal. Wenn der Spieler sich auf einer Anlage mit nur einem Golfplatz befindet, wählt das Gerät diesen automatisch aus und beginnt bei Loch 1, es sei denn, der Spieler befindet sich zu Beginn des Spiels an einem anderen Abschlagpunkt. Das Gerät navigiert dann zu dem Loch, an dem der Spieler das Spiel gestartet hat.
- » Anlagen mit 2 oder mehr Golfplätzen: Wenn der Spieler sich auf einer Anlage mit mehreren verfügbaren Golfplätzen befindet, wird er aufgefordert, seinen Platz auszuwählen, sobald das GPS-Signal erfasst wurde. Das Gerät beginnt automatisch bei Loch 1, sofern der Spieler sich beim Start des Spiels nicht an einem anderen Abschlagpunkt befindet. Das Gerät navigiert dann zu dem Loch, an dem das Spiel gestartet wurde.
- » Falscher Golfplatz ausgewählt: Wenn das GPS einen falschen Golfplatz auswählt, navigieren Sie zu Einstellungen > Golfplatz, um den richtigen Golfplatz manuell auszuwählen.

**Wenn der Name des Golfplatzes zu lang ist, tippen Sie auf den Pfeil nach unten neben dem Namen, um den Namen gut lesbar anzuzeigen.*



Erfassung des
GPS-Signals

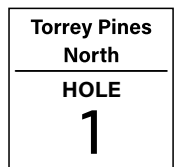

Golfplatz- und
Lochbezeichnung



Golfplatzauswahl
(Liste)

„GOLF SPIELEN“-BILDSCHIRM

1. FLAGGE - Zeit den Pin an, wenn er im GreenView verschoben wurde
2. BLUETOOTH - Zeigt an, dass das Gerät über Bluetooth verbunden ist
3. AKKUSTATUS
4. DISTANZ MITTE - Entfernung zur Mitte des Grüns (oder zum Pin, wenn er verschoben wurde)
5. DISTANZ VORNE - Entfernung zum vorderen Teil des Grüns
6. DISTANZ HINTEN - Entfernung zum hinteren Teil des Grüns
7. LOCH - Aktuelle Lochnummer
*Klicken Sie auf das Loch, um die Scorekarte zu öffnen
8. PAR - Par für das aktuelle Loch
9. SCORE - Aktueller Gesamtscore des Spielers für die Runde
*Klicken Sie auf den Score, um den Score-Eintrag zu öffnen
10. NEIGUNGSANZEIGE - Zeigt den Kalibrierungsstatus der Neigungsfunktion (Slope) an

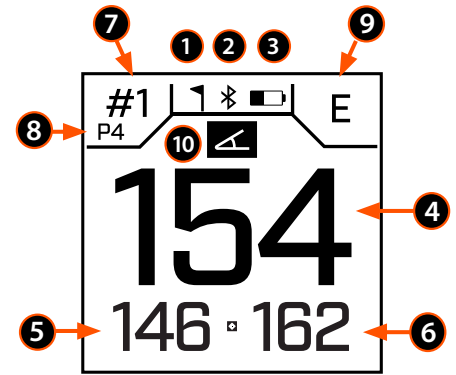

„GOLF SPIELEN“-BILDSCHIRM - WISCHEN ZUM NAVIGIEREN

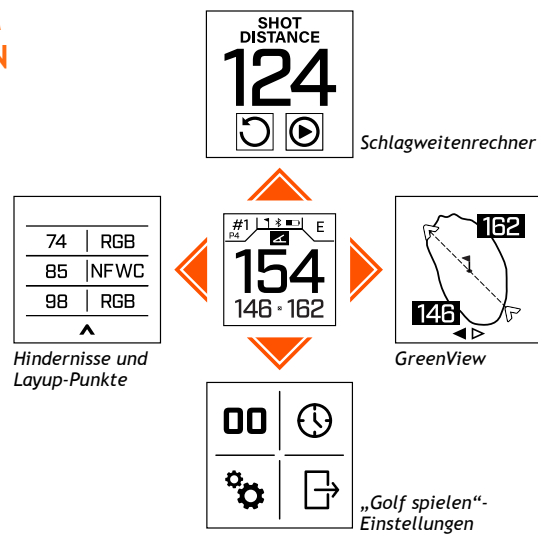

GREENVIEW

Der GreenView-Bildschirm des Phantom 3 ermöglicht es Ihnen, den Pin auf dem Grün zu verschieben, um ihn genauer zu platzieren. Tippen Sie im GreenView auf das Grün, um den Pin an seine aktuelle Position zu verschieben und eine genaue Entfernungsmessung zum Pin im Vergleich zum mittleren Teil des Grüns zu erhalten.

Wenn im GreenView innerhalb von 15 Sekunden keine Informationen eingegeben werden, kehrt das Gerät zum Distanz-Bildschirm zurück.

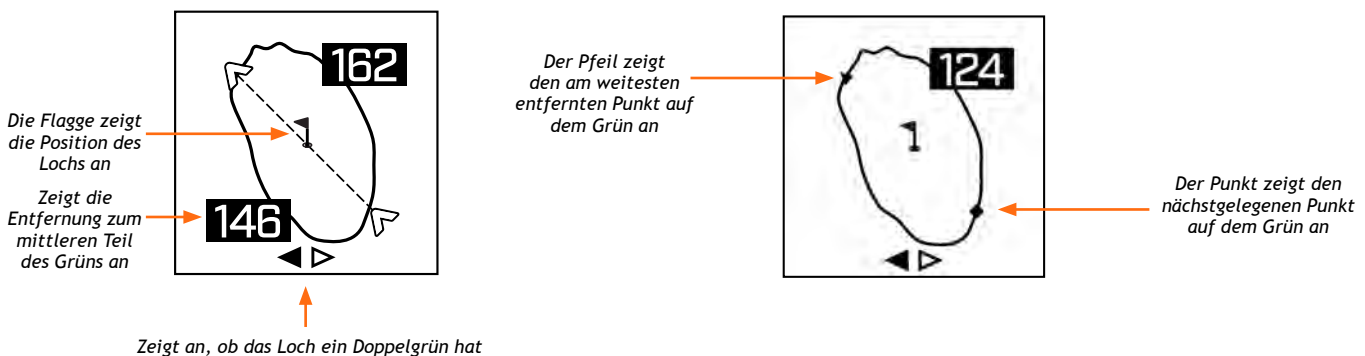



DOPPELGRÜN

In Fällen, in denen ein Loch zwei Grüns hat, werden „<“ und „>“ unter dem Grün im GreenView angezeigt. Wenn das falsche Grün ausgewählt wurde, verwenden Sie die Tasten unten am Gerät, um das richtige Grün auszuwählen. Drücken Sie die seitliche Taste, um zum Vorne/Mitte/Hinten-Bildschirm zurückzukehren.

SLOPE-MODE-TECHNOLOGIE

Dank der Slope-Mode-Technologie können Golfer Bushnells patentierte Slope-Funktion zur Winkelkompensation mühelos ein- und ausschalten. Diese Technologie ermöglicht es dem Golfer, jederzeit bequem auf die Slope-Funktion zur Bestimmung winkelkompensierter Entfernungen auf dem Golfplatz zuzugreifen und das USGA-konforme Gerät kann bei Bedarf auch legal bei Turnierspielen eingesetzt werden.

 Zeigt an, dass das Gerät kalibriert ist und neigungskompensierte Distanzen anzeigt.

 Zeigt an, dass das Gerät nicht kalibriert ist und nicht neigungskompensierte Distanzen anzeigt.

- » Um die geradlinige Distanz im Neigungsmodus anzuzeigen, tippen Sie auf die Mittendistanz. Das Gerät zeigt die geradlinige Distanz 3 Sekunden lang an und kehrt dann zu den neigungskompensierten Distanzen zurück.
- » Blinkendes Neigungssymbol - Es werden immer noch neigungskompensierte Distanzen empfangen, aber die Kalibrierung muss für genauere Distanzen aktualisiert werden.
- » Kalibrieren Sie das Gerät, indem Sie es zu einer Teebox oder einem Green bringen.

SCHLAGWEITE

Tippen Sie im Schlagweite-Menü auf Zurückzusetzen, um Ihre aktuelle Position zu speichern und die Messung der Schlagweite von dieser Position aus zu starten. Tippen Sie auf Pause, um die Schlagweite einzufrieren. Tippen Sie erneut, um die Messung der Schlagweite fortzusetzen. Die Messung der Schlagweite wird dann von der letzten Position des Zurücksetzungspunkts aus fortgesetzt.

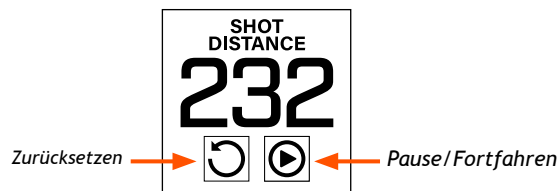

SCOREKARTE

Scorekarten können über Historische Runden (siehe nächste Seite) oder das aktuelle Spiel angesehen werden. Um die Scorekarte aufzurufen, tippen Sie auf dem Vorne/Mitte/Hinten-Bildschirm oben links auf die Stelle, wo Loch und Par angezeigt werden. Um die Scorekartenübersicht während einer Runde anzuzeigen, wischen Sie auf der Scorekarte nach oben. Tippen Sie auf eines der vier Felder auf der Scorekartenübersicht, um die Daten für jedes der Löcher in die Scorekarte einzutragen. Um durch die einzelnen Felder der Scorekarte zu blättern, tippen Sie auf die linken und rechten Pfeile unten auf dem Gerät oder wischen Sie nach links oder rechts. In der Scorekarte einer aktiven Runde kann der Spieler einen Score bearbeiten, indem er ein Loch antippt, und hat dann die Möglichkeit, einen Score zu löschen, indem er ihn so lange antippt, bis ein „Papierkorbsymbol“ erscheint.

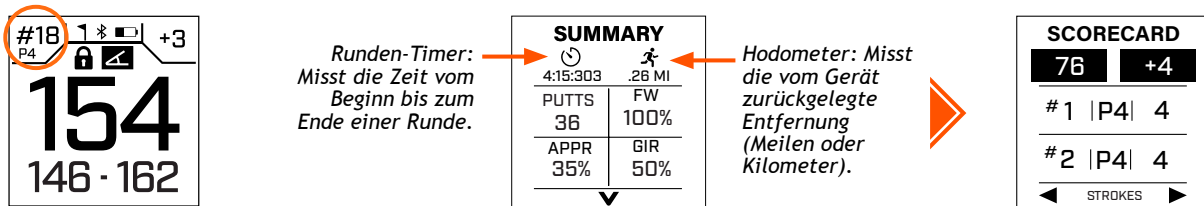

BILDSCHIRMSPERRE

Um den Bildschirm während eines Spiels zu sperren, halten Sie die Einschalttaste auf dem Vorne/Mitte/Hinten-Bildschirm gedrückt, bis ein Sperrsymbol erscheint. Zum Entsperrn wiederholen Sie den Vorgang.

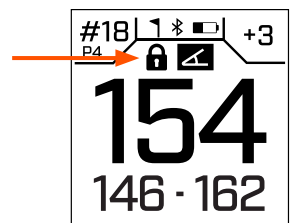
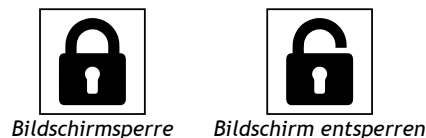

SCORE-EINTRAG

Um den Score-Eintrag aufzurufen, tippen Sie oben rechts auf dem Vorne/Mitte/Hinten-Bildschirm auf die Stelle, an der der Score angezeigt wird. Der Score der letzten zehn Runden wird im Speicher des Geräts aufgezeichnet, kann aber mit der Bushnell Golf Mobile App synchronisiert und gespeichert werden. Die Verbindung mit der App bietet eine bessere Benutzeroberfläche zum Anzeigen und Bearbeiten historischer Scorekarten.

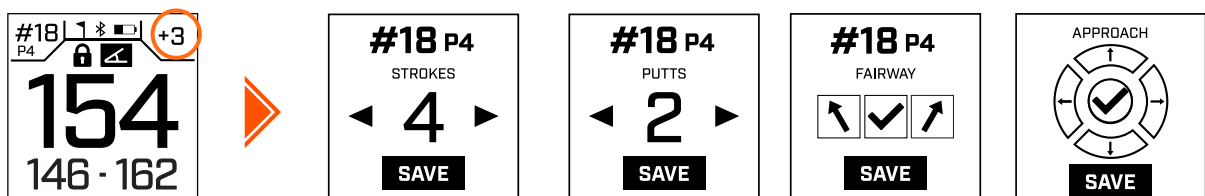

SCORE-MELDUNG

Die Score-Meldung kann im Menü Golfeinstellungen aktiviert werden (siehe Seite 4). Wenn die Score-Meldung aktiviert ist, wird der Score-Eintrag automatisch angezeigt, wenn das Gerät zum nächsten Loch übergeht. Der Score-Eintrag wird solange angezeigt, bis der Score eingetragen oder die Meldung durch Drücken der seitlichen Taste geschlossen wird.

HISTORISCHE SCOREKARTEN

Das Gerät speichert die Scores von bis zu zehn Runden. Wenn das Gerät mit der Bushnell Golf Mobile App synchronisiert ist, werden die historischen Runden hochgeladen und im Konto des Spielers gespeichert. Dies wird vom Gerät durch das (✓)-Symbol angezeigt. Wenn die Runden nicht hochgeladen wurden, wird ein (✗)-Symbol angezeigt. Um eine Runde zu löschen, halten Sie sie gedrückt, bis ein Papierkorb erscheint. **HINWEIS: Scores können nur während eines Spiels bearbeitet werden. Verwenden Sie die App, um die Scores eines beendeten Spiels zu bearbeiten.*

Schlagzahl und Score im Vergleich zum Par

HISTORICAL	
TORREY PINES NORTH 78 [+8]	05/31 2024 ✓
TORREY PINES NORTH 76 [+4]	06/05 2024 ✗
TORREY PINES NORTH 94 [+22]	

GOLFPLATZ-UPDATES FÜR DAS PHANTOM 3

Die Daten für mehr als 38.000 Golfplätze weltweit sind auf Ihrem Phantom 3 bereits vorinstalliert. Nach dem Auspacken ist es sofort einsatzbereit, ohne dass Software heruntergeladen oder Mitgliedsbeiträge gezahlt werden müssen.

- » Um die Datei eines einzelnen Golfplatzes zu aktualisieren: Verbinden Sie das Gerät über Bluetooth mit der Bushnell Golf Mobile App.
- » Golfplatz manuell aktualisieren: Wählen Sie Phantom 3 aus der Geräteliste aus. Wählen Sie Golfplatz aktualisieren aus. Folgen Sie den Anweisungen in der Bushnell Golf Mobile App, um nach Ihrem Golfplatz zu suchen und Ihr Gerät zu aktualisieren. Um mehrere Golfplätze zu aktualisieren, rufen Sie bitte den Bushnell Golf Update Manager unter <https://appsupport.bushnellgolf.com> mit Google Chrome auf und folgen den Anweisungen.
- » Golfplatz automatisch aktualisieren: Stellen Sie sicher, dass das Gerät mit der Bushnell Golf Mobile App verbunden ist und die App gestartet wurde. Wenn ein Spiel auf dem Gerät gestartet wird, kommuniziert das Gerät automatisch mit der App, um die neueste Golfplatzdatei herunterzuladen, sofern verfügbar.

VERBINDUNG IHRES PHANTOM 3 MIT IHREM MOBILGERÄT UND DER BUSHNELL GOLF APP

Um Ihr Phantom 3 mit Ihrem Handy und der Bushnell Golf App zu verbinden:

- » Laden Sie die Bushnell Golf Mobile App unter <https://app.bushnellgolf.com/install> herunter oder scannen Sie den untenstehenden QR-Code.
- » Wenn Sie die App zum allerersten Mal verwenden, werden Sie nach der Registrierung gebeten, ein Gerät einzurichten. Wählen Sie Phantom 3. Wenn Sie ein wiederkehrender Benutzer der App sind, wählen Sie im Abschnitt „Meine Geräte“ die Option „Alle anzeigen“. Klicken Sie dann auf „Gerät hinzufügen“ und wählen Sie Phantom 3.
- » Folgen Sie den Anweisungen in der App, um Ihr Phantom 3 zu koppeln und zu verbinden.

Hinweis: Wenn das Gerät gekoppelt wurde, befindet es sich nach dem Einschalten in dem zuletzt eingestellten

Scannen Sie den Code, um die Bushnell Golf-App herunterzuladen und Ihr Phantom 3 Golf GPS zu registrieren.



app.bushnellgolf.com/install

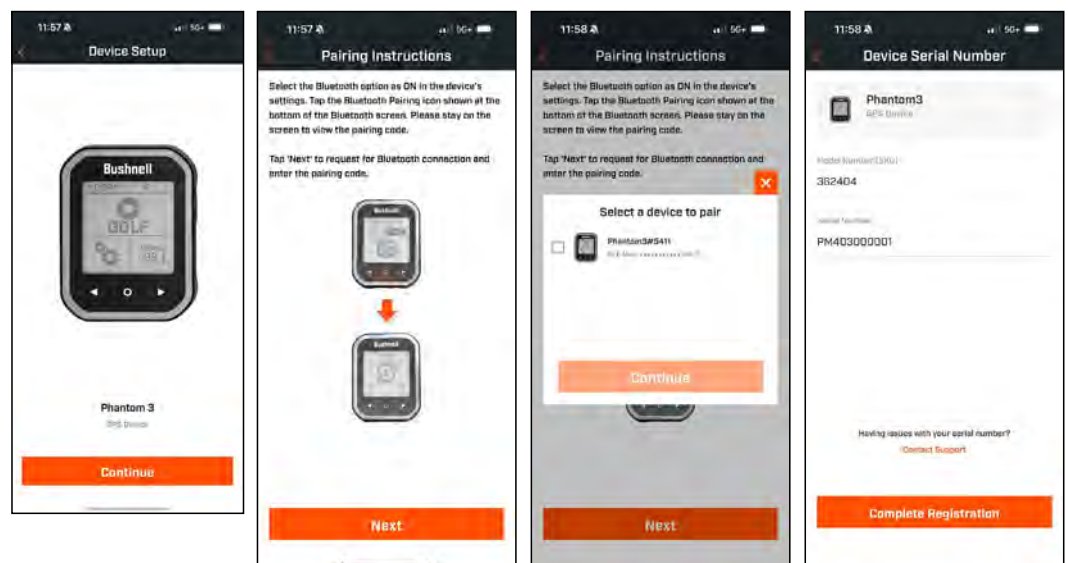

VERWENDUNG DER BUSHNELL GOLF MOBILE APP

Für den Betrieb des Bushnell Pro X3 ist keine Verbindung mit der Bushnell Golf Mobile App erforderlich. Die Verwendung der App macht es jedoch einfacher, Einstellungen anzupassen und der Spieler kann Spiele, Statistiken und Informationen zum Golfplatz speichern sowie Golfplatzdaten und die Software des Phantom 3 aktualisieren. Einige der Funktionen sind auf den Bildschirmfotos unten zu sehen.

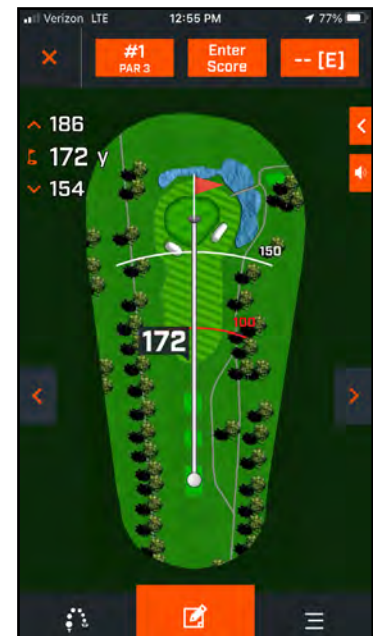
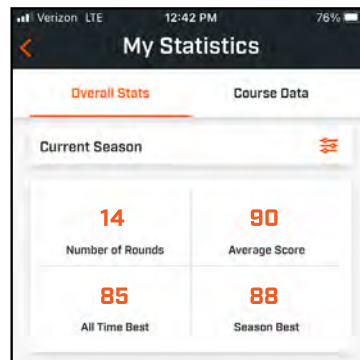
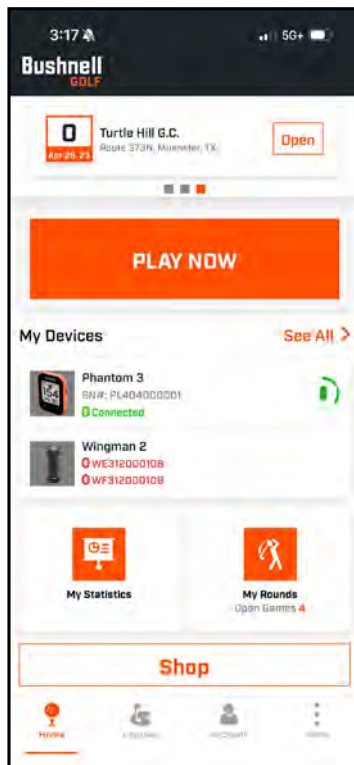
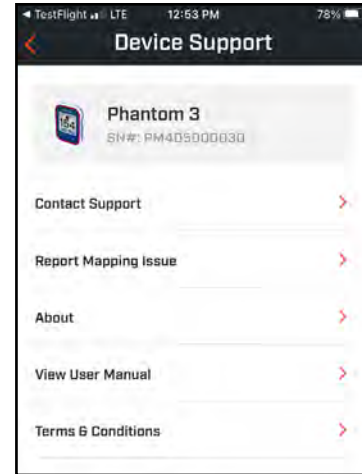
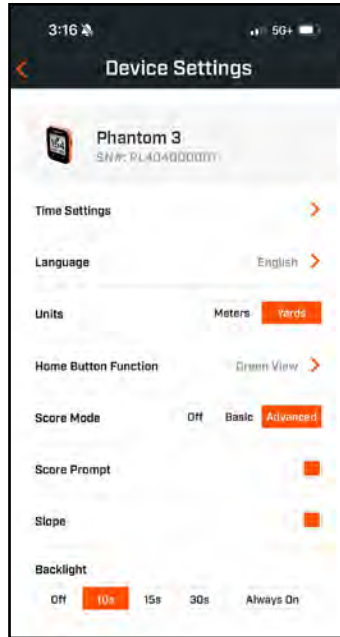

HoleView-Bildschirm

AKTUALISIERUNG DER SOFTWARE

Um die Software des Phantom 3 zu aktualisieren, klicken Sie in der Bushnell Golf Mobile App auf dem Bildschirm Gerätefunktion auf Gerät aktualisieren.

REINIGUNG UND ALLGEMEINE PFLEGE

- » Um Schmutz oder Fingerabdrücke zu entfernen, reiben Sie mit dem mitgelieferten Mikrofasertuch in kreisenden Bewegungen.
- » Der Entfernungsmesser ist wasserbeständig, sollte aber keinem starkem Regen oder anderen direkten Wasserströmen ausgesetzt werden und hält dem Eintauchen in Wasser oder andere Flüssigkeiten nicht stand.

FEHLERSUCHE

Bauen Sie Ihren Laser-Entfernungsmesser niemals auseinander. Durch unbefugte Reparaturversuche können irreparable Schäden entstehen, die zum Erlöschen der Garantie führen.

Wenn sich das Gerät nicht einschalten lässt oder der Bildschirm nicht aufleuchtet:

- » Überprüfen Sie den Akku und laden Sie ihn bei Bedarf mit dem mitgelieferten USB-Kabel auf.

Si l'unité s'éteint :

- » Überprüfen Sie den Akku und laden Sie ihn bei Bedarf mit dem mitgelieferten USB-Kabel auf.

HINDERNISGLOSSAR:

##L	Zum Lay Up-Punkt (d. h. 75 L = 75 m/yd zum Lay Up-Punkt, 100 L = 100 m/yd zum Lay Up-Punkt)	Clif	Zur Klippe	LWst	Zur Waste Area links
##M	Zum Zähler (d. h. 250M = Zum 250-Zähler)	CLWs	Carry Waste Area links	LWtr	Zum Wasser links
#Bnk	Zum # Bunker (d.h. T1Bnk = Zum 1. Bunker)	CLWt	Carry Wasserhindernis links	Weg	Zum Weg
#CBK	Zum # mittleren Bunker(d.h. 2CBK = Zum 2. mittleren Bunker)	CPth	Carry-Weg	PotB	Zum Pot-Bunker
#Fwy	Zum # Fairway	CRBk	Carry Bunker rechts	RBnk	Zum Bunker rechts
#GBk	Zum # Grasbunker	CRHz	Carry Hindernis rechts	Rdge	Zum Grat
#LBk	Zum # Bunker links	Crst	Zum Kamm	RDch	Zum Graben rechts
#RBK	Zum # Bunker rechts	CRWt	Carry Wasserhindernis rechts	RFwy	Zum Fairway rechts
#Wtr	Zum # Wasserhindernis	CWst	Carry Waste Area	RGBk	Zum Grasbunker rechts
Bnkr	Zum Bunker	CWtr	Carry Wasserhindernis	RHzd	Zum Hindernis rechts
C#Bk	Carry zum # Bunker (d.h.C1BK = Carry zum 1. Bunker)	Dtch	Zum Graben	Straße	Zur Straße
C#LB	Carry zum # Bunker links (d.h. C2LB = Carry zum 2. Bunker links)	EFwy	Zum Ende des Fairways	RWst	Zur Waste Area rechts
C#RB	Carry zum # Bunker rechts (d.h. C3RB = Carry zum 3. Bunker rechts)	ELFy	Zum Ende des linken Fairways	RWtr	Zum Wasser rechts
C#Wt	Carry # Wasserhindernis (d.h. C2Wt = Carry 2. Wasserhindernis)	ELoF	Zum Ende des unteren Fairways	ThFy	Durch den Fairway
CBnK	Zum mittleren Bunker	ERFy	Zum Ende des rechten Fairways	ThRF	Durch den rechten Fairway
CCBK	Carry mittlerer Bunker	EWst	Zum Ende der Waste Area	Wter	Zum Wasserhindernis
CDch	Zum mittleren Graben	GBnk	Zum Grasbunker	WstA	Zur Waste Area
CFwy	Zum mittleren Fairway	Gorg	Zur Schlucht	WstB	Zum Waste-Bunker
Frwy	Zum Fairway	Hzrd	Zum Hindernis	WstE	Ende der Waste Area
CFyB	Carry Fairwaybunker	LBnk	Zum Bunker links	CGrg	Carry Schlucht
CHzd	Carry Hindernis	LDth	Zum Graben links	RvrB	Zum Flussbett
CLBk	Carry Bunker links	LFwy	Zum Fairway links	Mauer	Zur Mauer
CLHz	Carry Hindernis links	LGBk	Zum Grasbunker links		
		LndA	Zur Landezone		

TECHNISCHE SPEZIFIKATIONEN

Abmessungen	3 x 2,3 x 0,7 in
Gewicht	3 oz.
Anzeige	Monochromes LCD
Stromversorgung	Wiederaufladbarer Lithium-Polymer-Akku
Lieferumfang	Gürtelclip, Karabiner, Mikrofaser-Linsenreinigungstuch und USB-A-auf-USB-C-Ladekabel.



ADVERTENCIA: EL ACCESORIO DE MONTAJE INCLUIDO CON EL DISPOSITIVO CONTIENE UN IMÁN DE NEODIMIO. LOS IMANES PUEDEN AFECTAR EL FUNCIONAMIENTO DE MARCAPASOS Y DESFIBRILADORES CARDÍACOS IMPLANTADOS. SI UTILIZA ESTOS DISPOSITIVOS, MANTENGA UNA DISTANCIA SUFICIENTE DEL IMÁN. ADVIERTA A OTRAS PERSONAS QUE USEN ESTOS DISPOSITIVOS QUE NO SE ACERQUEN DEMASIADO A LOS IMANES.

- *Un manejo inseguro podría causar que los dedos o la piel queden atrapados debajo del imán.*
- *El imán puede perder parte de su fuerza adhesiva de forma permanente si se expone a temperaturas superiores a 175°F (80°C).*
- *Los imanes producen un campo magnético fuerte y de largo alcance. Podrían dañar televisores y computadoras portátiles, discos duros de computadoras, tarjetas de crédito y de cajero automático, medios de almacenamiento de datos, relojes mecánicos, audífonos y altavoces. Mantenga la unidad alejada de dispositivos y objetos que puedan resultar dañados por campos magnéticos fuertes.*

Für eine vollständiges Benutzerhandbuch, Einzelheiten zur Bedienung, Garantie- und Reparaturinformationen sowie bei Fragen zur Verwendung des Produkts besuchen Sie bitte: info@yumaxgolf.com



⚠️ WARNUNG: Die Magnetbefestigung am Gerät enthält einen Neodymmagneten. Magnete können die Funktion von Herzschrittmachern und implantierten Defibrillatoren beeinflussen. Wenn Sie diese Geräte nutzen, halten Sie ausreichend Abstand zum Magneten. Warnen Sie andere, die diese Geräte tragen, davor, dem Magneten zu nahe zu kommen.

- Der Magnet kann dauerhaft einen Teil seiner Haftkraft verlieren, wenn er Temperaturen über 175°F (80°C) ausgesetzt ist.
- Magnete erzeugen ein weitreichendes starkes Magnetfeld. Magnete können Fernsehgeräte und Laptops, Computerfestplatten, Kredit- und Geldautomatenkarten, Datenspeichermedien, mechanische Uhren, Hörgeräte und Lautsprecher beschädigen. Halten Sie das Gerät von Gegenständen fern, die durch starke Magnetfelder beschädigt werden können.



⚠️ WARNHINWEIS: Versuchen Sie nicht, das Gehäuse des Phantom 3 zu öffnen. Der „Phantom 3“-Entfernungsmesser enthält einen wiederaufladbaren Lithium-Ionen-Akku. Es besteht Explosionsgefahr, wenn der Akku durch einen falschen Akkutyp ersetzt wird.

- Versuchen Sie nicht, den internen Akku zu öffnen, zu zerlegen oder zu warten. Der Akku muss von einem qualifizierten Techniker ausgetauscht werden.
- Die externen Kontakte des Akkus nicht quetschen, durchstechen oder kurzschließen. Setzen Sie den Akku nicht Temperaturen über 60°C aus.
- Laden Sie den Akku nicht auf, wenn die Umgebungstemperatur über 45°C liegt.
- Recyceln bzw. entsorgen Sie den Akku ordnungsgemäß. Nicht verbrennen oder in Gewässern entsorgen.

FCC-Erklärung

Dieses Gerät entspricht Abschnitt 15 der FCC-Bestimmungen. Der Betrieb unterliegt den folgenden zwei Bedingungen: (1) Dieses Gerät darf keine schädlichen Störungen verursachen und (2) dieses Gerät muss alle Störungen aufnehmen können einschließlich solcher, die einen unerwünschten Betrieb des Geräts verursachen können.

Dieses Gerät wurde getestet und entspricht den Grenzwerten für ein digitales Gerät der Klasse B gemäß Abschnitt 15 der FCC-Bestimmungen. Diese Grenzwerte sind darauf ausgelegt, einen angemessenen Schutz gegen schädliche Störungen bei der Verwendung in Wohngebieten zu gewährleisten. Dieses Gerät erzeugt und arbeitet mit Hochfrequenzenergie, kann diese abstrahlen und kann, wenn es nicht gemäß den Anweisungen konfiguriert und verwendet wird, schädliche Störungen des Funkverkehrs verursachen. Es kann jedoch nicht garantiert werden, dass bei einer bestimmten Konfiguration keine Störungen auftreten. Wenn dieses Gerät schädliche Störungen des Radio- oder Fernsehempfangs verursacht, was sich durch Ein- und Ausschalten des Geräts feststellen lässt, sollte der Benutzer versuchen, die Störung durch eine oder mehrere der folgenden Maßnahmen zu beheben:

- die Empfangsantenne neu ausrichten oder anders positionieren
- den Abstand zwischen Gerät und Empfänger erhöhen
- das Gerät an die Steckdose eines anderen Stromkreises als den des Empfängers anschließen weitere Hilfe erhalten Sie von Ihrem Händler oder einem erfahrenen Radio-/Fernsehtechniker

Das Gerät enthält keine vom Benutzer zu wartenden Teile. Reparaturen sollten nur von einem autorisierten Bushnell-Reparaturzentrum durchgeführt werden. Nicht autorisierte Reparaturen oder Änderungen können zu dauerhaften Schäden am Gerät, zum Erlöschen der Garantie und dem Verlust Ihrer Berechtigung zum Betrieb des Geräts gemäß Abschnitt 15 der Bestimmungen führen.

Spezifikationen und Design können ohne vorherige Ankündigung oder Verpflichtung seitens des Herstellers geändert werden.

Entsorgung von elektronischen und elektrischen Geräten

(Anwendbar in der EU und anderen europäischen Ländern mit Mülltrennungs- und Verwertungssystemen)

Dieses Gerät enthält elektrische und/oder elektronische Teile und darf deshalb nicht über den normalen Hausmüll entsorgt werden. Stattdessen ist es bei den entsprechenden Recyclingsammelstellen der Gemeinden abzugeben. Für Sie ist das kostenlos. Wenn das Gerät austauschbare (aufladbare) Batterien/Akkus enthält, müssen diese ebenfalls entfernt werden, und, falls nötig, entsprechend den einschlägigen Regeln entsorgt werden (vergleichen Sie die entsprechenden Kommentare in den Anleitungen für dieses Gerät). Weitere Informationen zum Thema erhalten Sie bei Ihrer Gemeindeverwaltung, Ihrem örtlichen Müllentsorger oder dem Geschäft, in dem Sie dieses Gerät gekauft haben.



FCC ID: 2ASQI-36240
IC: 24886-36240



KCC ID: R-R-x6S-36240



214-240066

CMIIT ID: 24J9988G7087



99433/SDPPI/2024

13902

©2024 Bushnell Outdoor Products

Bushnell,™, ®, ist ein Warenzeichen der Bushnell Outdoor Products
www.bushnellgolf.com

US Pat. #: <https://bushnellgolf.com/patents>

INTRODUZIONE

Congratulazioni per l'acquisto del nuovo telemetro GPS Phantom 3 di Bushnell Golf. Fai parte del 98,6% dei giocatori del Tour che affidano le loro partite a Bushnell Golf. Phantom 3 è l'ultima evoluzione nella nostra gloriosa storia nel fornire ai giocatori le distanze più precise sui campi da golf. Scopri la facilità e la comodità di conoscere le distanze sul campo da golf fornite direttamente dal GPS. Fornisce una visualizzazione ampia e di facile lettura delle distanze rispetto alla parte anteriore, posteriore e centrale del green, un supporto magnetico BITE integrato e la funzionalità GreenView per il posizionamento manuale della bandiera. Attraverso la nostra tecnologia brevettata Slope, i golfisti otterranno distanze più precise sul campo per realizzare colpi più accurati in partita.

Ti diamo il benvenuto nella famiglia Bushnell Golf!

GUIDA AI PULSANTI E AL DISPLAY

1. ACCENSIONE/INDIETRO/BLOCCO
2. BANDIERA - Indica che la bandierina è stata spostata in GreenView
3. BLUETOOTH - Indica che l'unità è connessa tramite Bluetooth
4. INDICATORE DELLA DURATA DELLA BATTERIA
5. DISTANZA CENTRO - Distanza dal centro del green (o della bandierina, se è stata spostata)
6. DISTANZA ANTERIORE - Distanza dalla parte anteriore del green.
7. DISTANZA POSTERIORE - Distanza dalla parte posteriore del green
8. BUCA - Numero della buca corrente
9. PAR - Par per la buca corrente
10. SCORE - Il punteggio totale corrente dell'utente per il round
11. INDICATORE SLOPE - Illustra lo stato di calibrazione per la funzione Slope
12. BUCA PRECEDENTE
13. PULSANTE HOME/PREFERITO: Questo pulsante non prevede alcuna funzione per impostazione predefinita (per definire la funzione preferita: Impostazioni > Impostazioni golf > Pulsante Home)
14. BUCA SUCCESSIVA
15. PORTA USB-C - Collegamento all'unità di carica
16. MAGNETE BITE
17. CUSTODIA PER CINTURA CON MOSCHETTONE



SCHERMATA HOME

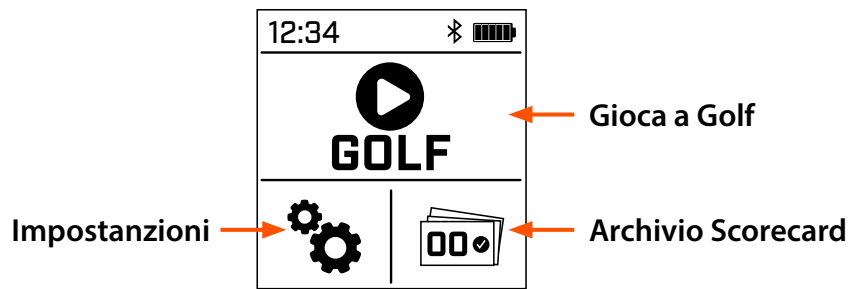

MENU IMPOSTAZIONI

IMPOSTAZIONI GOLF:

- » SLOPE: On/Off
- » MODALITÀ SCORE: Off, Base, Avanzato
 - Base: Solo colpi.
 - Avanzato: Colpi, putt, fairway hit e approccio.
- » AVVISO INSERIMENTO SCORE: On/Off
- » IMPOSTAZIONI UNITÀ: Iarde/Metri
- » PULSANTE HOME: Scegliere le scorciatoie preferite dalla schermata Davanti/Centro/Dietro.

BLUETOOTH: On/Off

IMPOSTAZIONI ORA:

- » FORMATO ORA: 12 ore o 24 ore, gg/mm/aa o mm/gg/aa
 - Impostazione ora: Auto* o Manuale
 - *Scegliendo Auto, si avvia automaticamente una partita per consentire all'unità di connettersi al GPS e impostare automaticamente l'ora.
 - Impostazione data

RETROILLUMINAZIONE: Off, 10 secondi, 15 secondi, 30 secondi oppure Sempre On.

LINGUA: English, Espanol, Francais, Deutsch, Italiano, Portugues, Svenska, Dansk, Indonesia, 中文, 한국어, 日本語.

BATTERIA: Livello di carica della batteria.

INFORMAZIONI: N. SKU del prodotto, numero di serie dell'unità e versione del software.

RIPRISTINO: Il ripristino ripristinerà l'unità alle impostazioni di fabbrica.

GIOCA A GOLF

ACCENSIONE/SPEGNIMENTO:

Per accendere/spegnere Phantom 3, tenere premuto il pulsante laterale finché sullo schermo non viene visualizzato Bushnell Golf.

SELEZIONE AUTOMATICA DEL CAMPO E DELLA BUCA:

- » Struttura con un campo da golf: Quando il giocatore seleziona Gioca a Golf, l'unità acquisisce un segnale GPS. Se il giocatore si trova in una struttura con un solo campo da golf, l'unità selezionerà automaticamente quel campo e inizierà dalla buca 1, a meno che il giocatore non si trovi su un Tee Box diverso all'inizio della partita. In seguito, l'unità procederà verso la buca da cui il giocatore ha iniziato la partita.
- » Struttura con due o più campi da golf: Se il giocatore si trova in una struttura in cui sono presenti più campi, una volta acquisito il segnale GPS, gli verrà richiesto di selezionare il proprio campo. L'unità inizierà automaticamente dalla buca 1, a meno che il giocatore non si trovi su un Tee Box diverso all'inizio della partita. In seguito, l'unità procederà verso la buca da cui il giocatore ha iniziato la partita.
- » Selezione del campo sbagliato: Se il GPS seleziona il campo sbagliato, selezionare manualmente il campo corretto in Impostazioni/Selezione campo.

*Se il nome del campo è lungo, toccare la freccia verso il basso accanto al nome per visualizzare il nome completo del campo.



Acquisizione del segnale GPS

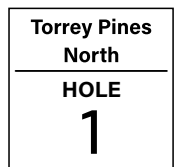

Designazione campo e buca

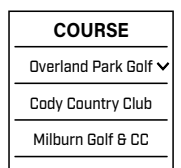

Elenco di selezione del campo

SCHEMATA GIOCA A GOLF

1. BANDIERA - Indica che la bandierina è stata spostata in GreenView
2. BLUETOOTH - Indica che l'unità è connessa tramite Bluetooth
3. INDICATORE DELLA DURATA DELLA BATTERIA
4. DISTANZA CENTRO - Distanza dal centro del green (o della bandierina, se è stata spostata)
5. DISTANZA ANTERIORE - Distanza dalla parte anteriore del green
6. DISTANZA POSTERIORE - Distanza dalla parte posteriore del green
7. BUCA - Numero della buca corrente
*Fare clic su Buca per andare alla Scorecard
8. PAR - Par per la buca corrente
9. SCORE - Il punteggio totale corrente dell'utente per il round
*Fare clic su Score per accedere alla schermata Inserimento Score
10. INDICATORE SLOPE - Illustra lo stato di calibrazione per la funzione Slope

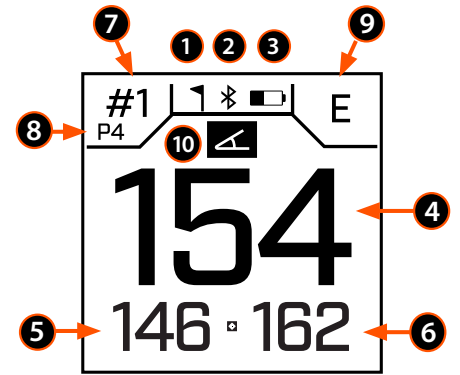

SCHEMATA GIOCA A GOLF: NAVIGAZIONE SWIPE

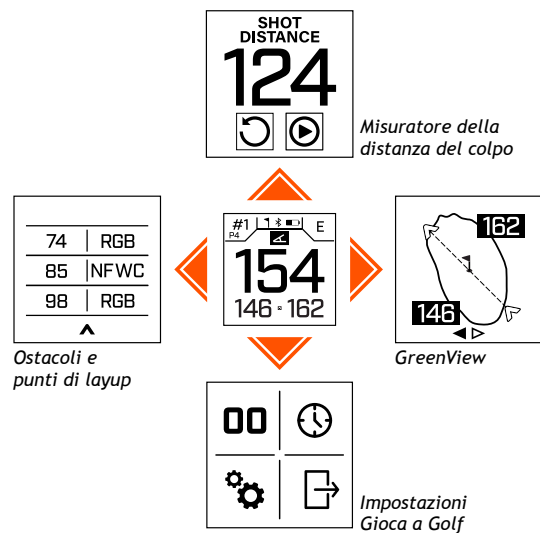

GREENVIEW

La schermata GreenView di Phantom 3 consente di spostare la bandierina sul green per un posizionamento più accurato. Dalla schermata GreenView, toccare il green per spostare la bandierina nella posizione corretta per ottenere la distanza precisa dalla buca.

Se in modalità GreenView non vengono inserite informazioni entro 15 secondi, verrà visualizzata nuovamente la schermata Distanza.

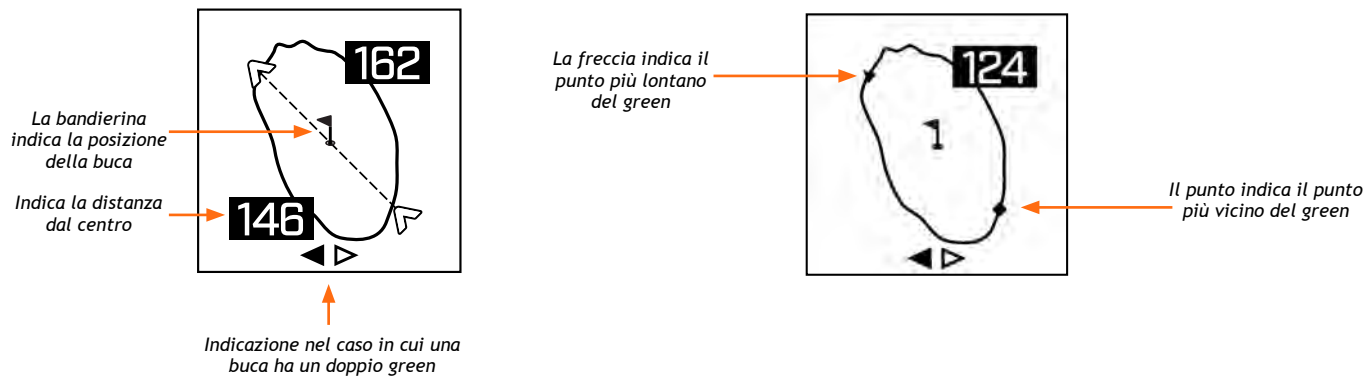

DOPPIO GREEN

Nei casi in cui la buca presenta un doppio green, < e > appariranno sotto il green nella schermata GreenView. Se viene selezionato il green errato, utilizzare le frecce nella parte inferiore dell'unità per scegliere il green corretto. Premere il pulsante laterale per tornare alla schermata Davanti/Centro/Dietro.

TECNOLOGIA SLOPE MODE

La tecnologia Slope Mode consente al golfista di attivare o disattivare facilmente la funzione Slope brevettata da Bushnell. Questa tecnologia consente al golfista di utilizzare efficacemente la funzione Slope per ottenere distanze compensate lungo il campo quando serve, e di avere un dispositivo conforme con la USGA consentito nei tornei quando è richiesto.

 Indica che l'unità è calibrata e visualizza le distanze compensate dalla pendenza..

 Indica che l'unità non è calibrata e sta visualizzando distanze non compensate in pendenza.

- » Per visualizzare la distanza in linea retta in modalità pendenza, toccare la distanza centrale. L'unità visualizzerà la distanza in linea retta per 3 secondi, quindi tornerà alle distanze compensate in pendenza.
- » Icona di pendenza lampeggiante: continua a ricevere le distanze compensate dalla pendenza, ma è necessario aggiornare la calibrazione per ottenere distanze più accurate.
- » Calibrare l'unità portandola sul Tee o sul Green.

DISTANZA COLPO

Nella schermata Distanza Colpo, toccare Reset per salvare la posizione corrente e iniziare a misurare la distanza del colpo da quella posizione. Toccare Pausa per bloccare la distanza del colpo, toccare di nuovo per riprendere la misurazione della distanza del colpo. In questo modo si continuerà a misurare la distanza del colpo dall'ultima posizione del punto di ripristino (Reset).

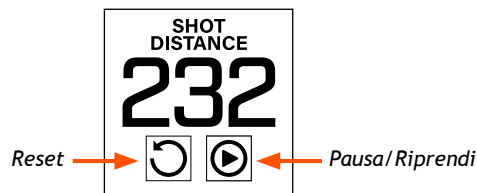

SCORECARD

È possibile visualizzare le Scorecard relative a round passati (vedere la pagina successiva) o alla partita in corso. Per accedere alla Scorecard, toccare in alto a sinistra nella schermata Davanti/Centro/Dietro, dove vengono visualizzati la buca e il par. Per visualizzare il riepilogo della Scorecard durante un round, scorrere verso l'alto nella schermata della Scorecard. Toccare uno qualsiasi dei quattro campi nel riepilogo della Scorecard per compilare i dati per ciascuna buca nella Scorecard. Per scorrere ciascun campo nella Scorecard, toccare le frecce sinistra e destra nella parte inferiore dell'unità o scorrere verso sinistra o destra. Nella Scorecard del round in corso, il giocatore può modificare un punteggio toccando una buca e ha la possibilità di eliminare un punteggio tenendo premuto il punteggio finché non viene visualizzato il "cestino".

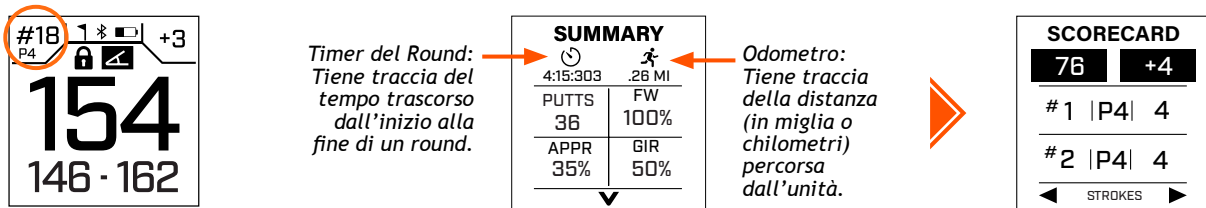

SCHERMATA DI BLOCCO

Per bloccare lo schermo durante una partita, tenere premuto il pulsante di accensione dalla schermata Davanti/Centro/Dietro finché non viene visualizzata l'icona di blocco. Ripetere la procedura per sbloccare.

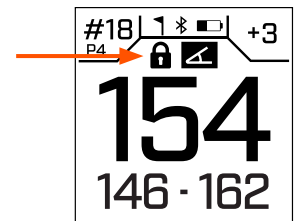
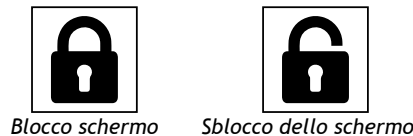

INSERIMENTO SCORE

Per accedere a Inserimento Score, toccare l'angolo in alto a destra della schermata Davanti/Centro/Dietro, dove viene visualizzato il punteggio. Nella memoria del dispositivo verranno conservati gli Score degli ultimi dieci round, ma possono essere salvati sincronizzando il dispositivo con l'app Bushnell Golf Mobile. La connessione all'app fornisce un'interfaccia migliorata per visualizzare e modificare l'archivio delle Scorecard.

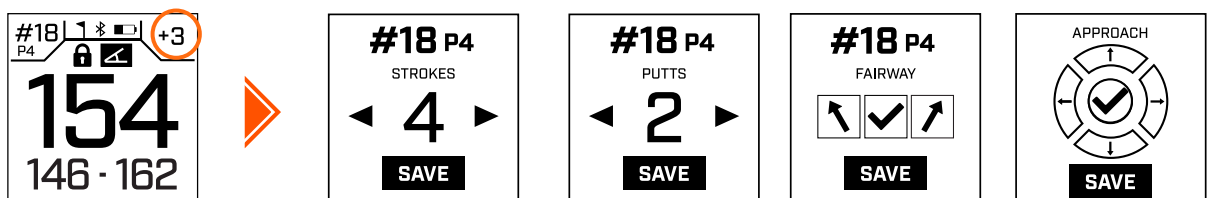

AVVISO INSERIMENTO SCORE

Avviso Inserimento Score può essere attivato dal menu Impostazioni Golf (vedere pagina 4). Quando Avviso Inserimento Score è abilitato, la schermata di Inserimento Score apparirà in automatico quando l'unità avanza automaticamente di una buca. La schermata di Inserimento Score rimarrà attiva fino a quando non si inserisce il punteggio o si esce premendo il pulsante laterale.

ARCHIVIO SCORECARD

L'unità conserva fino a dieci Score dei round. Quando l'unità viene sincronizzata con l'app Bushnell Golf Mobile, l'archivio dei round viene caricato e salvato sull'account del giocatore. Ciò è indicato nell'unità da (✓). Se i round non sono stati caricati, si visualizzerà (✗). Per eliminare un round, tenere premuto finché non viene visualizzato il cestino. *NOTA: Gli Score possono essere modificati solo durante una partita. Utilizzare l'app per gestire gli Score a partita ultimata.

HISTORICAL	
TORREY PINES NORTH 78 [+8]	05/31 2024 ✓
TORREY PINES NORTH 76 [+4]	06/05 2024 ✗
TORREY PINES NORTH 94 [+22]	

Colpi e Score
relativo al Par

AGGIORNAMENTO DEI CAMPI PER PHANTOM 3

Phantom 3 è precaricato con i dati di oltre 38.000 campi situati in tutto il mondo. È subito pronto all'uso, senza bisogno di scaricare software o pagare abbonamenti.

- » Per aggiornare un singolo file del campo: Connettere il dispositivo all'app Bushnell Golf Mobile tramite Bluetooth.
- » Aggiornamento manuale del campo: Selezionare Phantom 3 dall'elenco dei propri dispositivi. Selezionare Aggiornamento Campo. Seguire le istruzioni sull'app Bushnell Golf Mobile per cercare il campo di interesse e aggiornare il proprio dispositivo. Per aggiornare più campi. Visitare Bushnell Golf Update Manager all'indirizzo <https://appsupport.bushnellgolf.com> in Google Chrome e seguire le istruzioni.
- » •Aggiornamento automatico del campo: Assicurarsi che il dispositivo sia connesso all'app Bushnell Golf Mobile e che l'app sia in esecuzione. Quando si avvia una partita sul dispositivo, il dispositivo comunicherà automaticamente con l'app per scaricare il file del campo più recente, se disponibile.

CONNESSIONE DI PHANTOM 3 AL DISPOSITIVO MOBILE E ALL'APP BUSHNELL GOLF

Per connettere Phantom 3 allo smartphone e all'app Bushnell Golf Mobile:

- » Scaricare l'app Bushnell Golf Mobile all'indirizzo <https://app.bushnellgolf.com/install> oppure eseguire la scansione del codice QR qui sotto.
- » Ai nuovi utenti dell'app, dopo la registrazione verrà richiesta la configurazione di un dispositivo. Selezionare Phantom 3. Se è già stato registrato un account, selezionare "Visualizza tutto" dalla sezione "I miei dispositivi", fare clic su "Aggiungi dispositivo" e selezionare Phantom 3.
- » Seguire le istruzioni visualizzate sullo schermo per associare e collegare Phantom 3.

Nota: Dopo l'associazione, una volta accesa la connessione Bluetooth, lo stato on/off sarà l'ultima condizione impostata.

Eseguire la scansione del codice per scaricare l'app Bushnell Golf e registrare il Phantom 3 GPS.



app.bushnellgolf.com/install

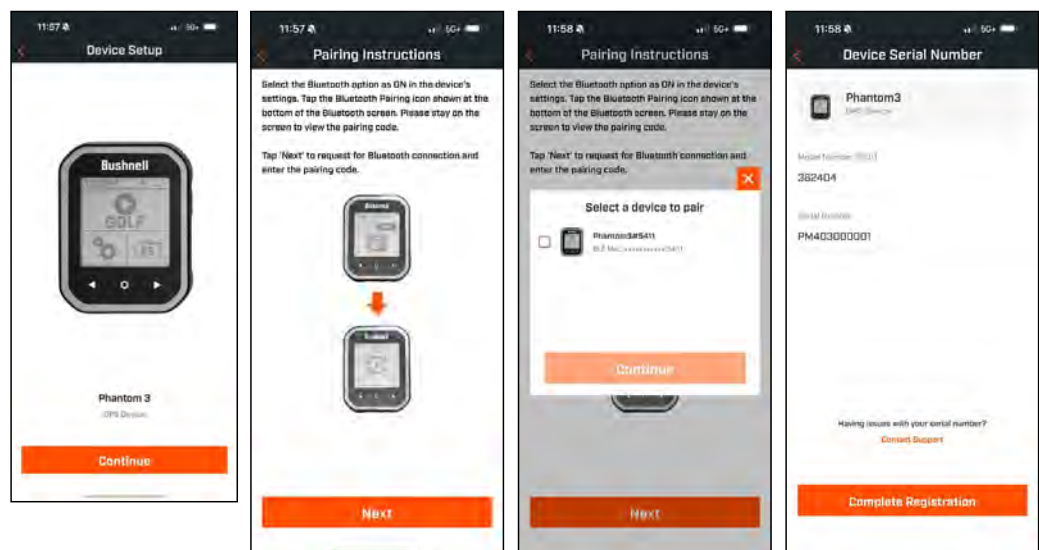

UTILIZZO DELL'APP BUSHNELL GOLF MOBILE

Phantom 3 non necessita di essere connesso all'app Bushnell Golf Mobile per funzionare. L'utilizzo dell'app semplifica la regolazione delle impostazioni e consente al giocatore di salvare le partite, le statistiche e le informazioni sul campo, così come aggiornare i file del campo e il software di Phantom 3. Gli screenshot qui sotto mostrano alcune delle funzionalità.

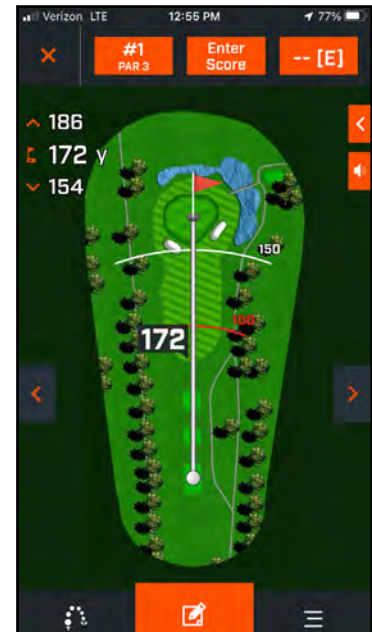
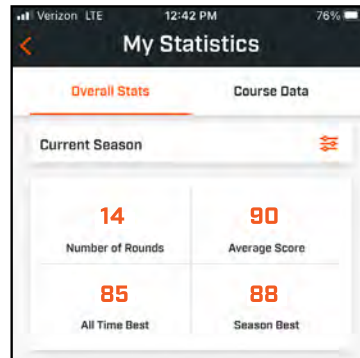
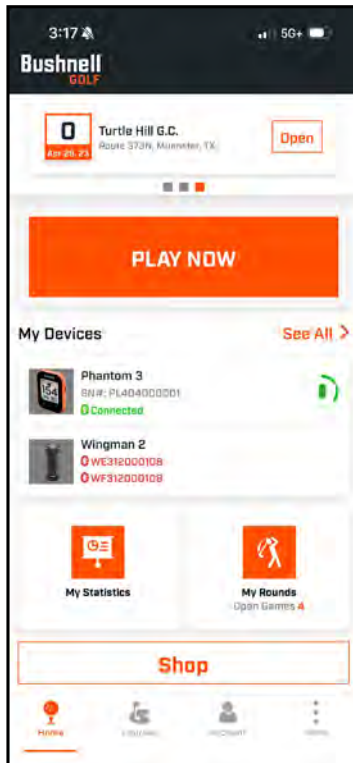
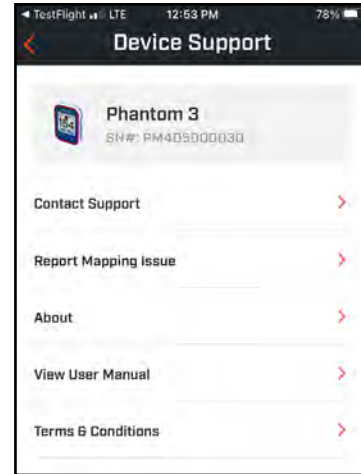
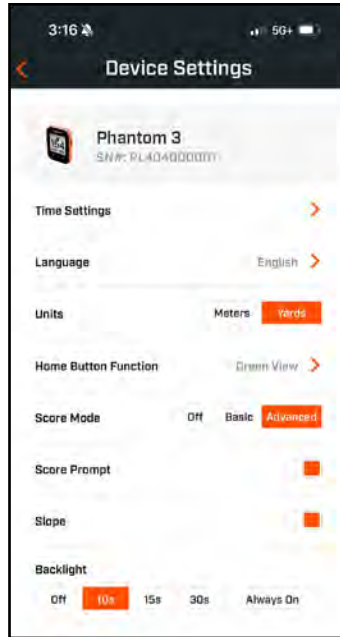

Schermo HoleView

AGGIORNAMENTO DEL SOFTWARE

Per aggiornare il software di Phantom 3, fare clic su Aggiornamento Dispositivo nella schermata Funzione Dispositivo nell'app Bushnell Golf Mobile.

PULIZIA E CURA GENERALE

- » Per rimuovere sporco o impronte, pulire con il panno in microfibra in dotazione strofinando con movimenti circolari.
- » Il Phantom 3 è resistente all'acqua ma non deve essere esposto a forti piogge o altri flussi d'acqua diretti e non resiste all'immersione in acqua o altri liquidi.

RISOLUZIONE DEI PROBLEMI

Non smontare mai il telemetro GPS. Danni irreparabili possono derivare da tentativi di manutenzione non autorizzati e dall'annullamento della garanzia.

Se l'unità non si accende, il display non si illumina:

- » Potrebbe essere necessario ricaricare la batteria. Ricaricare l'unità con il cavo in dotazione per caricare completamente la batteria.

Se l'unità si spegne:

- » Potrebbe essere necessario ricaricare la batteria. Ricaricare l'unità con il cavo in dotazione per caricare completamente la batteria.

GLOSSARIO OSTACOLI:

###L	Al punto di lay-up (es. 75L= 75 yd dal punto di lay-up, 100L = 100 iarde dal punto di lay-up)	Clif	Alla scarpata	LWst	All'area di scarti a sinistra
###M	Al marcatore (es. 250M = A 250 marcatore)	CLWs	Passa all'area di scarti a sinistra	LWtr	All'acqua a sinistra
#Bnk	A # Bunker (es. T1Bk = Al 1° Bunker)	CLWt	Passa a ostacolo d'acqua a sinistra	Path	Al sentiero
#CBK	Al # Bunker centrale (es. 2CBk = Al 2° bunker centrale)	CPth	Passa al sentiero	PotB	Al bunker a vaso
#Fwy	Al # Fairway	CRBk	Passa al bunker a sinistra	RBnk	Al bunker a destra
#GBk	Al # bunker d'erba	CRHz	Passa a ostacolo a destra	Rdge	Al crinale
#LBk	Al # bunker a sinistra	Crst	Alla vetta	RDch	Al fosso a destra
#RBK	Al # bunker a destra	CRWt	Passa a ostacolo d'acqua a destra	RFwy	Al fairway a destra
#Wtr	A # ostacolo d'acqua	CWst	Passa all'area di scarti	RGBk	Al bunker d'erba a destra
Bnkr	Al Bunker	CWtr	Passa a ostacolo d'acqua	RHzd	All'ostacolo a destra
C#Bk	Passa al # Bunker (es. C1Bk = passa al 1° Bunker)	Dtch	Al fosso	Road	Alla strada
C#LB	Passa al # bunker a sinistra (es. C2LB = passa al 2° bunker a sinistra)	ERFy	Alla fine del fairway	RWst	All'area di scarti a destra
C#LB	Passa al # bunker a destra (es. C3RB = passa al 3° bunker a destra)	ELFy	Alla fine del fairway a sinistra	RWtr	All'acqua a destra
C#Wt	Passa a # ostacolo d'acqua (es. C2Wt = Passa a 2° ostacolo d'acqua)	ELoF	Alla fine del fairway inferiore	ThFy	Attraverso il fairway
CBnk	Al bunker centrale	ERFy	Alla fine del fairway a destra	ThRF	Attraverso il fairway a destra
CCBK	Passa al bunker centrale	ERFy	Alla fine dell'area di scarti	Wter	All'ostacolo d'acqua
CDch	Al fosso centrale	GBnk	Al bunker d'erba	WstA	All'area di scarti
CFwy	A fairway centrale	Gorg	Al burrone	WstB	Al bunker di materiali
Frwy	Al Fairway	Hzrd	All'ostacolo	WstE	Fine dell'area di scarti
CFyB	Passa al bunker sul fairway	LBnk	Al bunker a sinistra	CGrg	Passa al burrone
CHzd	Passa a ostacolo	LDth	Al fosso a sinistra	RvB	Al letto del fiume
CLBk	Passa al bunker a sinistra	LFwy	Al fairway a sinistra	Wall	Al muro
CLHz	Passa a ostacolo a sinistra	LGBk	Al bunker d'erba a sinistra		
		LndA	Alla zona di atterraggio		

SPECIFICHE TECNICHE

Dimensioni	3 x 2,3 x 0,7 in
Peso	3 oz.
Schermo	Monochrome LCD
Alimentazione	Rechargeable Lithium Polymer Battery
Elementi inclusi	Belt Clip, Carabiner, Microfiber Lens Cleaning Cloth, & USB-A to USB-C Charging Cable



ATTENZIONE: L'ACCESSORIO DI MONTAGGIO INCLUSO CON IL DISPOSITIVO CONTIENE UN MAGNETE AL NEODIMIO. I MAGNETI POTREBBERO INFLUIRE SUL FUNZIONAMENTO DI PACEMAKER E DEFIBRILLATORI IMPIANTATI. SE SI UTILIZZA QUESTO TIPO DI DISPOSITIVO, TENERSI A DEBITA DISTANZA DAL MAGNETE. AVVERTIRE LE PERSONE CHE INDOSSANO QUESTO TIPO DI DISPOSITIVI DI NON AVVICINARSI TROPPO AI MAGNETI.

- A causa di un utilizzo non attento, le dita o la pelle potrebbero incastrarsi sotto il magnete.
- Se esposto a temperature superiori a 80° C (175° F), il magnete potrebbe perdere parte della forza aderente in modo permanente.
- I magneti producono un forte campo magnetico di ampia portata. Potrebbero causare danni a TV e computer, dischi rigidi, carte di credito e bancomat, apparecchi per l'archiviazione di dati, orologi meccanici, apparecchi acustici e altoparlanti. Tenere l'unità distante da dispositivi e oggetti che potrebbero essere danneggiati da forti campi magnetici.

Per consultare il manuale di utilizzo, i dettagli operativi, domande sull'utilizzo del prodotto e informazioni su garanzia e riparazioni, visita: info@yumaxgolf.com



ATTENZIONE: L'elemento di aggancio del dispositivo contiene un magnete al neodimio. I magneti possono compromettere il funzionamento di pacemaker e defibrillatori impiantati. Chi usa questi dispositivi deve tenersi a distanza sufficiente dal magnete. Informa chiunque porti questi dispositivi sul pericolo conseguente al tenersi eccessivamente in prossimità dei magneti.

- Il magnete può perdere la sua forza adesiva in maniera permanente se esposto a temperature superiori a 175°F (80°C)
- I magneti producono un campo magnetico intenso e ad ampio raggio. Possono danneggiare TV e portatili, dischi rigidi, bancomat e carte di credito, supporti di memorizzazione dati, orologi meccanici, apparecchi acustici e altoparlanti. Tieni l'unità lontana da dispositivi e oggetti che potrebbero essere danneggiati da campi magnetici di notevole intensità.

Certificazione FCC

Il dispositivo è conforme con la Sezione 15 della normativa FCC. L'utilizzo del prodotto è soggetto alle seguenti due condizioni: (1) Il dispositivo non deve causare interferenze nocive e (2) il dispositivo deve accettare interferenze, incluse quelle che potrebbero causare un funzionamento anomalo.

L'attrezzatura è stata testata ed è risultata conforme alle limitazioni per i dispositivi digitali di Classe B, ai sensi della Sezione 15 della normativa FCC. Queste limitazioni sono state stabilite per fornire ragionevole protezione da interferenze nocive in installazioni residenziali. La presente attrezzatura genera, utilizza ed emette energia a radiofrequenza e, se non viene installata e utilizzata nel rispetto delle istruzioni, può causare interferenze nocive alla comunicazione radio. Tuttavia, non esistono garanzie che non si possano verificare interferenze in particolari installazioni. Se l'attrezzatura causa interferenze nocive alla ricezione del segnale di radio e televisioni, che possono essere determinate con l'accensione e lo spegnimento, l'interferenza può essere corretta con le seguenti indicazioni:

- Riorientare o riposizionare l'antenna di ricezione.
- Aumentare la distanza tra il dispositivo e il ricevitore.
- Collegare il dispositivo a una presa di un circuito diverso da quello a cui è collegato il ricevitore.
- Richiedere assistenza al rivenditore o a un tecnico radio/TV esperto.

Nel dispositivo non sono presenti parti riparabili dall'utente. Le riparazioni devono essere effettuate esclusivamente presso un Centro riparazioni autorizzato da Bushnell. Eventuali riparazioni o modifiche non autorizzate potrebbero causare danni permanenti all'attrezzatura, invalidando la garanzia e annullando l'autorizzazione all'uso del dispositivo da parte dell'utente, secondo le norme stabilite nella Sezione 15.

Le specifiche tecniche e l'aspetto del dispositivo sono soggetti a modifiche senza obblighi o avvisi da parte del produttore.



ATTENZIONE: non tentare di aprire il dispositivo Phantom 3. Tale apparecchio contiene una batteria agli ioni di litio ricaricabile. Se la batteria viene sostituita con una di tipologia non idonea ci si espone al rischio di esplosione.

- Non tentare di aprire, smembrare o ispezionare la batteria interna. La batteria deve essere sostituita da un tecnico qualificato.
- Non schiacciare, perforare o mettere in corto circuito i contatti esterni della batteria. Non esporre a temperature superiori ai 60°C (140°F).
- Non caricare la batteria se la temperatura dell'ambiente è superiore ai 45°C (113°F).
- Riciclare o smaltire la batteria in maniera appropriata. Non smaltire nel fuoco o in acqua.

Smaltimento di apparecchiature elettriche ed elettroniche

(Applicabile nell'UE e in altri paesi europei con sistemi di raccolta differenziata)

Questo dispositivo contiene parti elettriche e/o elettroniche e non può perciò essere smaltito come normale rifiuto domestico, ma deve essere smaltito nei relativi punti di raccolta previsti dalle comunità, ove si provvederà al riciclaggio. Questa operazione non prevede spese. Se il dispositivo contiene batterie sostituibili (ricaricabili), queste dovranno essere preventivamente rimosse e, se necessario, a loro volta essere smaltite sulla base delle normative di riferimento (vedi anche i relativi commenti nelle istruzioni di questa unità). Per ulteriori informazioni al riguardo rivolgersi presso l'amministrazione locale, la società incaricata del servizio di raccolta rifiuti locale o nel negozio in cui è stato acquistato il dispositivo.



FCC ID: 2ASQI-36240
IC: 24886-36240



KCC ID: R-R-x6S-36240



214-240066

CMIIT ID: 24J9988G7087



99433/SDPPI/2024
13902

©2024 Bushnell Outdoor Products
Bushnell,™, ®, denotano marchi commerciali di Bushnell Outdoor Products
www.bushnellgolf.com

US Pat. #: <https://bushnellgolf.com/patents>

INTRODUÇÃO

Parabéns por ter adquirido o Telémetro GPS Phantom 3 da Bushnell Golf. Juntou-se aos 98,6% dos Jogadores de Torneios que confiam os seus jogos à Bushnell Golf. O Phantom 3 é a evolução mais recente na nossa ilustre história de fornecermos aos golfistas as distâncias mais exatas no golfe. Desfrute de facilidade e da comodidade de obter distâncias GPS em todo o campo. Inclui distâncias à frente, ao centro e ao fundo grandes e de leitura fácil, um suporte magnético BITE integrado e GreenView com colocação amovível de pinos. A utilização da nossa tecnologia patenteada Slope assegura que os golfistas obtêm as distâncias mais exatas em todo o campo e que dão as tacadas adequadas ao seu jogo.

Bem-vindo à Família Bushnell Golf!

GUIA DE BOTÕES E ECRÃS

1. BOTÃO LIGAR/VOLTAR/BLOQUEAR
2. BANDEIRA - Indica que o pino foi movimentado no GreenView
3. BLUETOOTH - Indica se a unidade se encontra ligada através do Bluetooth
4. INDICADOR DO NÍVEL DA BATERIA
5. DISTÂNCIA AO CENTRO - Distância até ao centro do green (ou até ao pino, se o tiver movimentado)
6. DISTÂNCIA À FRENTE - Distância até à frente do green.
7. DISTÂNCIA AO FUNDO - Distância até ao fundo do green
8. BURACO - Número do buraco atual
9. PAR - Par do buraco atual
10. RESULTADO - Resultado total do utilizador na partida atual
11. INDICADOR DE DECLIVE - Ilustra as ferramentas de calibração para a funcionalidade de declive
12. BURACO ANTERIOR
13. BOTÃO INICIAL / FAVORITO: Não contém funções predefinidas
(Para definir favoritos: Definições > Definições de Golfe > Botão Inicial)
14. BURACO SEGUINTE
15. PORTA USB-C - Ligue para carregar a unidade
16. ÍMAN BITE
17. PRESILHA PARA CINTO / ESTOJO DE MOSQUETÃO



O ECRÃ INICIAL

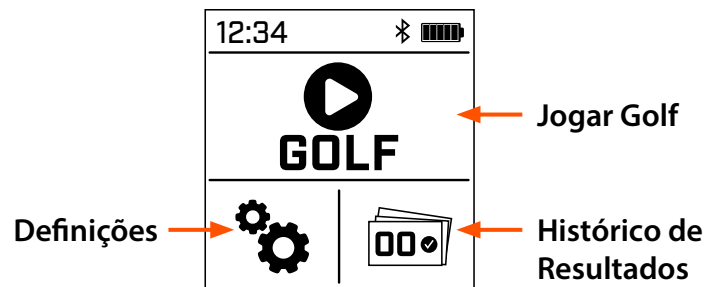

MENU DE DEFINIÇÕES

DEFINIÇÕES DE GOLFE:

- » DECLIVE: Ligar/ Desligar
- » MODO DE RESULTADO: Desligado, Básico, Avançado
 - Básico: Só tacadas.
 - Avançado: Tacadas, putts, acertos e abordagem ao fairway.
- » VISUALIZAR RESULTADOS: Ligar/ Desligar
- » DEFINIÇÕES DE UNIDADES: Jardas / Metros
- » BOTÃO INICIAL: Escolha os seus atalhos favoritos no ecrã Frente/Centro/Fundo.

BLUETOOTH: Ligar/ Desligar

DEFINIÇÕES DE HORA:

- » Formato da hora: 12 ou 24 horas, dd/mm/aa ou mm/dd/aa
 - Definição da Hora: Auto* ou Manual
- *Se optar por Auto será automaticamente iniciado um jogo para permitir que a unidade se ligue ao GPS e que defina automaticamente a hora.*
- Definição da Data

RETROILUMINAÇÃO: Desligada, 10 segundos, 15 segundos, 30 segundos ou Sempre Ligada.

CONTRASTE: Ajusta o contraste claro/escuro da tela.

IDIOMA: English, Español, Français, Deutsch, Italiano, Português, Svenska, Dansk, Indonesia, 中文, 한국어, 日本語.

BATERIA: Nível da carga da bateria.

SOBRE: Nº SKU do Produto, Número de Série da Unidade e Versão do Software.

REINICIAR: Se optar por reiniciar, a unidade voltará às definições instaladas em fábrica.

PRONTO PARA JOGAR GOLFE

LIGAR / DESLIGAR:

Para LIGAR / DESLIGAR o Phantom 3, pressione demoradamente o botão lateral até que apareça Bushnell Golf no ecrã.

SELEÇÃO AUTOMÁTICA DE CAMPO E BURACO:

- » Funcionalidade Um Campo: Quando o jogador seleciona Jogar Golfe, a unidade adquire um sinal GPS. Se o jogador estiver em instalações com um campo, a unidade selecionará automaticamente esse campo e iniciará o percurso no 1º Buraco, a não ser se o jogador estiver numa Tee Box diferente quando iniciar o jogo. A seguir, a unidade navegará até ao buraco onde o jogador iniciou o jogo.
- » Funcionalidade Dois ou + Campos: Se o jogador estiver em instalações onde existam vários campos disponíveis, será pedido ao jogador para selecionar o seu campo assim que o sinal GPS for detetado. A unidade iniciará automaticamente no Buraco 1, a não ser que o jogador esteja num Tee Box diferente quando o jogo iniciar. A seguir, a unidade navegará até ao buraco onde o jogador iniciou o jogo.
- » Selecionado Campo Errado: Se o GPS selecionar um campo incorreto, navegue até Definições / Selecionar Campo para selecionar manualmente o campo correto.

**Se o nome do campo for longo, para facilidade de visualização toque na seta para baixo ao lado do nome e veja o nome completo do campo.*



A adquirir Sinal de GPS

Torrey Pines
North
HOLE
1

Designação do Campo e Buraco

COURSE
Overland Park Golf ✓
Cody Country Club
Milburn Golf & CC

Lista para Seleção de Campo

PRONTO PARA JOGAR GOLFE

1. BANDEIRA - Indica que o pino foi movimentado no GreenView
2. BLUETOOTH - Indica se a unidade se encontra ligada através do Bluetooth
3. INDICADOR DO NÍVEL DA BATERIA
4. DISTÂNCIA AO CENTRO - Distância até ao centro do green (ou até ao pino, se o tiver movimentado)
5. DISTÂNCIA À FRENTE - Distância até à frente do green
6. DISTÂNCIA AO FUNDO - Distância até ao fundo do green
7. BURACO - Número do buraco atual
*Clique em Buraco para ir para os Resultados
8. PAR - Par do buraco atual
9. RESULTADO - Resultado total do utilizador na partida atual
*Clique em Resultados para entrar na Introdução de Resultados
10. INDICADOR DE DECLIVE - Ilustra as ferramentas de calibração para a funcionalidade de declive

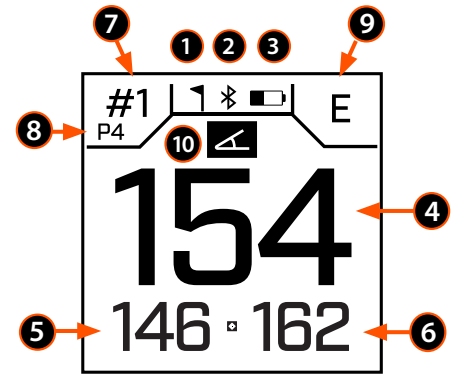

ECRÃ JOGAR GOLFE

- NAVEGAÇÃO POR DESLIZE

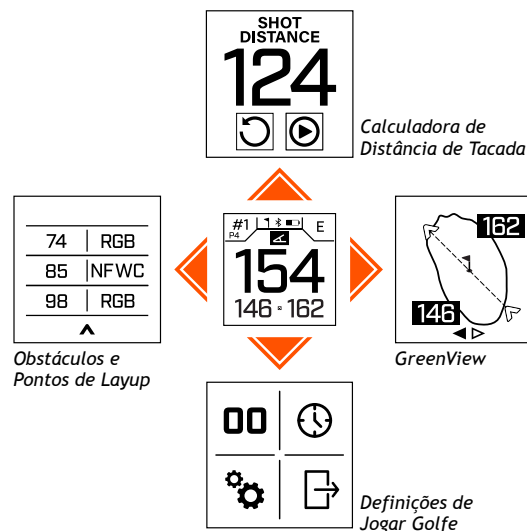

GREENVIEW

O Ecrã GreenView do Phantom 3 permitir-lhe-á movimentar o pino no green para obter uma colocação mais exata do pino. Quando estiver no GreenView, toque no green para movimentar o pinto até à sua posição atual e obter uma distância exata para o pino, comparativamente à distância ao centro.

Se não forem introduzidas informações no prazo de 15 segundos enquanto estiver no GreenView, o ecrã voltará para o Ecrã de Distâncias.

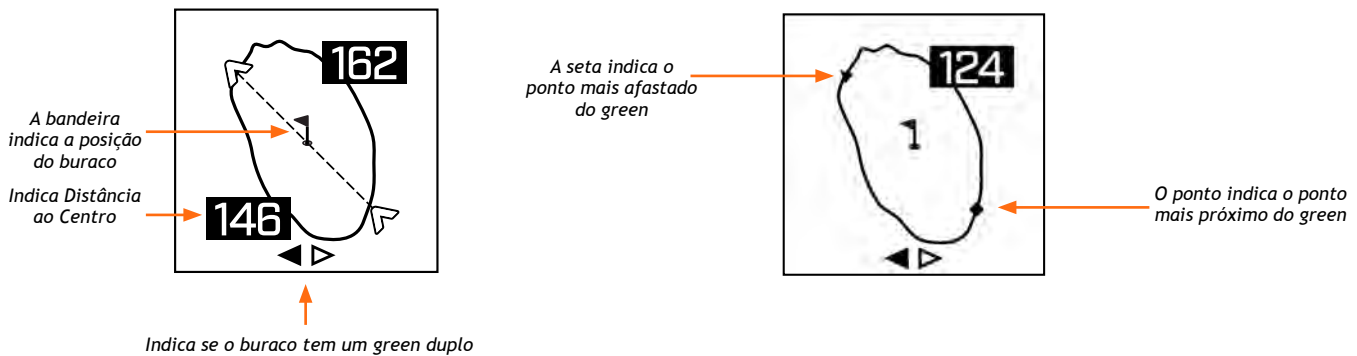

GREEN DUPLO

Nos casos em que o buraco tiver dois greens, no GreenView aparecerão os sinais < e > por baixo do green. Se tiver sido selecionado o green incorreto, use as setas na parte inferior da unidade para escolher o green correto. Pressione o botão lateral para voltar ao ecrã Frente/Centro/Fundo.

TECNOLOGIA SLOPE MODE

A tecnologia Slope Switch (Interruptor Slope) permite ao golfista ligar e desligar facilmente a função Slope, patenteada pela Bushnell. Esta tecnologia permite ao golfista utilizar o Slope de forma prática para obter distâncias compensadas ao longo do campo quando pretende, e ter um dispositivo compatível com os torneios da USGA quando for necessário.

 Indica que a unidade está calibrada e exibindo distâncias compensadas de inclinação.

 Indica que a unidade não está calibrada e está exibindo distâncias sem compensação de inclinação.

- » Para exibir a distância em linha reta no modo Slope, toque na distância central. A unidade exibirá a distância em linha reta por 3 segundos e depois retornará para distâncias compensadas por inclinação.
- » Ícone de inclinação piscando - Ainda recebendo distâncias compensadas de inclinação, mas precisa atualizar a calibração para distâncias mais precisas.
- » Calibre a unidade levando-a a uma área do tee ou campo.

DISTÂNCIA DA TACADA

Em Distância da Tacada, toque em Reinicializar para guardar a localização atual e começar a medir a distância da tacada a partir dessa localização. Toque em Pausa para interromper a distância da tacada e toque novamente para retomar a medição da distância da tacada. Isto continuará a medir a Distância da Tacada a partir da última posição do ponto de Reinicialização.

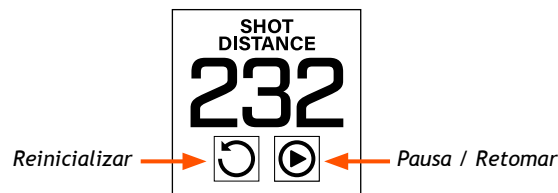

RESULTADOS

Os Resultados podem ser visualizados para partidas já realizadas (ver página seguinte) ou para o jogo atual. Para aceder aos Resultados, toque no canto superior esquerdo do ecrã Frente/Centro/Fundo, onde são mostrados o buraco e o par. Para ver o Resumo de Resultados enquanto estiver numa partida, deslize a partir dos Resultados. Toque em qualquer um dos quatro campos no Resumo de Resultados para preencher os dados referentes a cada buraco. Para percorrer todos os campos no Resumo de Resultados, toque nas setas para a esquerda e para a direita na parte inferior da unidade ou deslize para a esquerda e para a direita. Se estiver nos Resultados de uma partida ativa, o jogador pode tocar num buraco para editar um resultado e pode optar por eliminar um resultado, pressionando demoradamente o resultado até aparecer o “balde do lixo”.

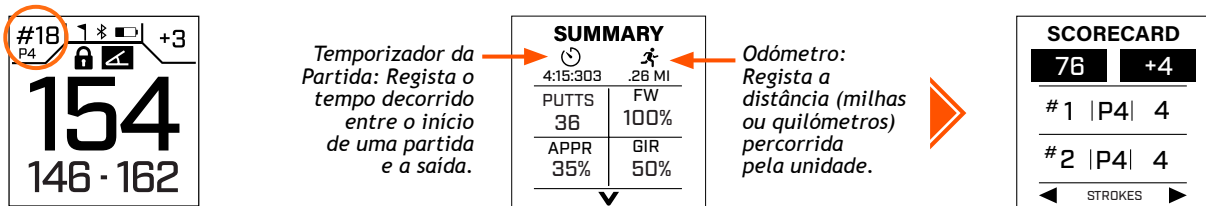

BLOQUEAR ECRÃ

Para bloquear o ecrã enquanto estiver a jogar uma partida, pressione demoradamente o botão de Ligar no ecrã Frente/Centro/Fundo até que apareça o ícone de Bloquear. Repita o processo para Desbloquear.

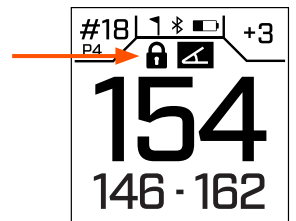
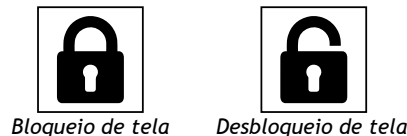

INTRODUÇÃO DE RESULTADOS

Para aceder à introdução de resultados, toque em cima à direita no ecrã Frente/Centro/Fundo, onde o resultado é mostrado. O Resultado para as últimas dez partidas será mantido na memória do dispositivo mas pode ser sincronizado com a Aplicação Móvel Bushnell Golf e guardado. A ligação à aplicação proporciona um interface melhorado para visualizar e editar o Histórico de Resultados.

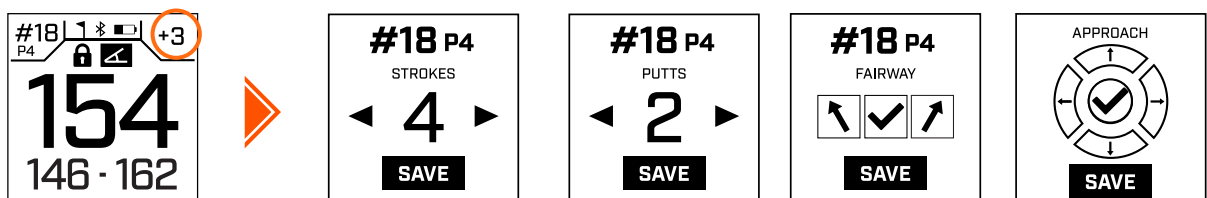

VISUALIZAÇÃO DO RESULTADO

A Visualização do Resultado pode ser ativada a partir do Menu de Definições de Golfe (ver página 4). Quando a Visualização do Resultado estiver ativada, a introdução de resultados aparecerá automaticamente quando a unidade avançar automaticamente de buraco. A Introdução de Resultados permanecerá no ecrã até que o resultado seja introduzido ou até que acione o botão lateral para sair.

HISTÓRICO DE RESULTADOS

A unidade conserva os resultados de um máximo de dez partidas. Quando a unidade é sincronizada com a Aplicação Móvel Bushnell Golf, o histórico de partidas é carregado e guardado na conta do jogador. Isto será indicado na unidade pelos (✓). Se não tiverem sido carregadas partidas, será apresentado um (✗). Para eliminar uma partida, pressione demoradamente até aparecer o balde do lixo. *NOTA: Os resultados só podem ser editados se estiver num jogo. Use a aplicação para gerir resultados de um jogo concluído.

HISTORICAL	
TORREY PINES NORTH 78 [+6]	05/31 2024 ✓
TORREY PINES NORTH 76 [+4]	06/05 2024 ✗
TORREY PINES NORTH 94 [+22]	

Tacadas e Resultados Comparados com o Par

ATUALIZAÇÕES DE CAMPOS PARA O PHANTOM 3

O seu Phantom 3 vem pré-carregado com dados relativos a mais de 38 000 campos em todo o mundo. Está pronto a ser usado, sem que seja necessário transferir software ou pagar quaisquer custos de adesão.

- » Para Atualizar um ficheiro de um campo específico: Ligue o Dispositivo à Aplicação Móvel Bushnell Golf por Bluetooth.
- » Atualização Manual de Campo: Selecione o Phantom 3 na sua Lista de dispositivos. Selecione Atualizar Campo Siga as instruções da Aplicação Móvel Bushnell Golf para encontrar o seu campo e atualizar o seu dispositivo. Para Atualizar vários campos. Visite o Gestor de Atualizações de Golfe Bushnell em <https://appsupport.bushnellgolf.com> com o Google Chrome e siga as instruções.
- » Atualização Automática de Campo: Confirme que o dispositivo está ligado a uma Aplicação Móvel Bushnell Golf e que a aplicação está em execução. Quando começar um jogo no dispositivo, o dispositivo comunicará automaticamente com a aplicação para transferir o ficheiro mais recente do campo, se estiver disponível.

COMO LIGAR O SEU PHANTOM 3 AO SEU DISPOSITIVO MÓVEL E À APLICAÇÃO BUSHNELL GOLF

Para ligar o seu Phantom 3 ao seu telemóvel e à aplicação móvel Bushnell Golf:

- » Transfira a aplicação móvel Bushnell Golf a partir de <https://app.bushnellgolf.com/install> ou leia o código QR em baixo.
- » Se for a primeira vez que usa a aplicação, terá de configurar um dispositivo a seguir à inscrição: selecione o Phantom 3. Se já utilizou a aplicação, selecione “Ver Todos” na “Secção dos Meus Dispositivos”, clique em “Adicionar Dispositivo” e selecione o Phantom 3.
- » Siga as instruções no ecrã da aplicação para emparelhar e ligar o seu Phantom 3.

Nota: Depois de emparelhado, quando ligar o dispositivo, o estado de ligado/desligado do Bluetooth será o último estado definido.

Digitalize o código para baixar o aplicativo Bushnell Golf e registrar seu Phantom 3 Golf GPS.



app.bushnellgolf.com/install

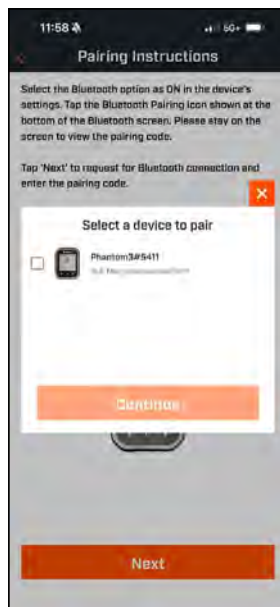

UTILIZAÇÃO DA APLICAÇÃO MÓVEL BUSHNELL GOLF

O Phantom 3 da Bushnell não precisa de estar ligado à Aplicação Móvel Bushnell Golf para funcionar. A utilização da aplicação facilita o ajuste das definições, e o jogador pode guardar jogos, estatísticas e informações sobre os campos, atualizar ficheiros de campos e o software do Phantom 3. Veja algumas das funcionalidades nos ecrãs seguintes.

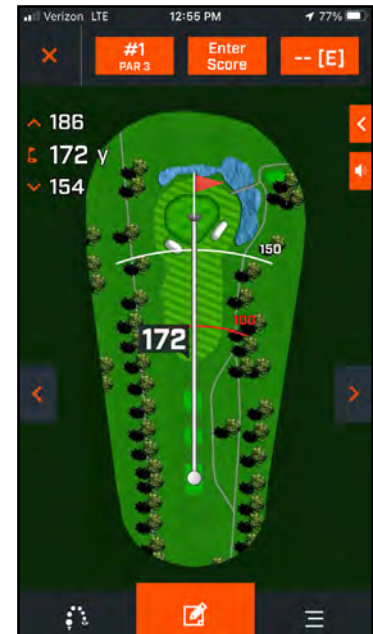
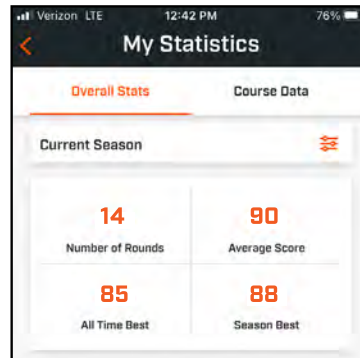
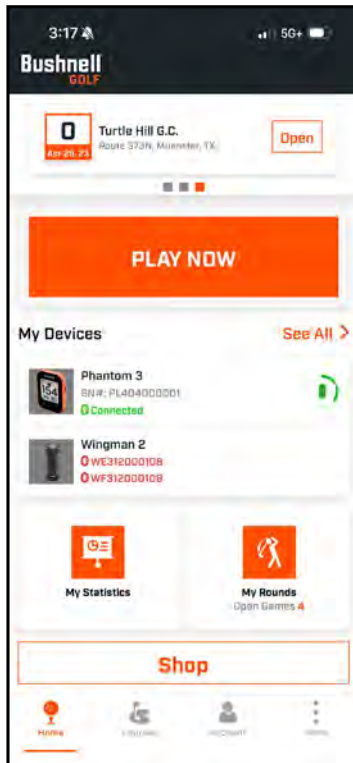
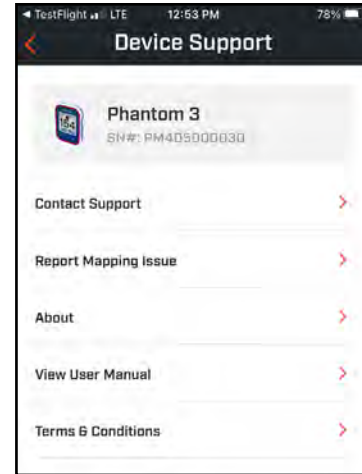
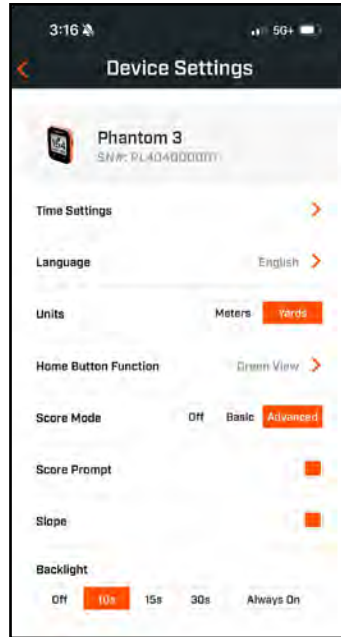

ATUALIZAÇÃO DO SOFTWARE

Para atualizar o software do Phantom 3, clique em Atualizar Dispositivo no ecrã Funções do Dispositivo da aplicação móvel Bushnell Golf.

LIMPEZA E CUIDADOS GERAIS

- » Para remover sujeira ou impressões digitais, limpe com o pano de microfibra fornecido esfregando em movimentos circulares.
- » O Phantom 3 é resistente à água, mas não deve ser exposto a chuvas fortes ou outros fluxos diretos de água e não resiste à submersão em água ou outros líquidos.

SOLUÇÃO DE PROBLEMAS

Nunca desmonte seu telêmetro GPS. Danos irreparáveis podem resultar de tentativas de manutenção não autorizadas e anulação da garantia.

Se a unidade não ligar, o display não acenderá:

- » A bateria pode precisar ser recarregada. Recarregue a unidade com o cabo fornecido para carregar totalmente a bateria.

Se a unidade desligar:

- » A bateria pode precisar ser recarregada. Recarregue a unidade com o cabo fornecido para carregar totalmente a bateria.

GLOSSÁRIO DE RISCOS:

###L	Para ponto lay up (isto é, 75L = 75yd até o ponto lay up, 100L = 100 jardas até o ponto lay up)	Pen	Para penhasco	RE P	ara área de resíduos à esquerda
###M	Para marcador (ou seja, 250M = para 250 marcador)	CRE	Carregar área de resíduos à esquerda	AE	Para água à esquerda
#Bnk	Para # bunker (ou seja, T1Bk = para o 1o bunker)	CAE	Carregar área de água à esquerda	Caminho	Para caminho
#BkC	Para # bunker central (ou seja, 2BkC = para o 2º bunker central)	CCm	Carregar caminho	PotB	Para pot bunker
#Fwy	Para # Fairway	CBkD	Carregar bunker à direita	BnkD	Para bunker à direita
#GBk	Para # Grass Bunker	CRD	Carregar risco à direita	Rdge	Para ridge
#BkE	Para # bunker esquerdo	C	Para cume	VD	Para vala à direita
#BkD	Para # bunker direito	CAD	Carregar área de água à direita	FwyD	Para fairway à direita
#A	Para # risco de água	CR	Carregar área de resíduos	GBkD	Para grass bunker à direita
Bnkr	Para bunker	CRA	Carregar risco de água	RD	Para risco à direita
C#Bk	Carregar para # bunker (ou seja, C1Bk = carregar 1o bunker)	V	Para vala	Estrada	Para estrada
C#BE	Carregar para # bunker esquerdo (ou seja, C2BE = carregar 2º bunker esquerdo)	FFwy	Para final do fairway	RD	Para área de resíduos à direita
C#BD	Carregar para # bunker direito (ou seja, C3BD = carregar 3º bunker direito)	FFyE	Para final do fairway à esquerda	AD	Para água à direita
C#A	Carregar # perigo de água (ou seja, C2A = carregar 2º perigo de água)	FFI	Para final do fairway inferior	AFy	Através do fairway
BnkC	Para bunker central	FFyD	Para final do fairway à direita	AFD	Através do fairway à direita
CCBK	Carregar bunker central	FR	Para final da área de resíduos	RA	Para risco de água
CV	Para centro da vala	GBnk	Para grass bunker	AR	Para área de resíduos
FwyC	Para fairway central	Gorg	Para gorge	BR	Para bunker de resíduos
Frwy	Para fairway	Rsc	Para risco	FR	Fim da área de resíduos
CBFy	Carregar bunker fairway	BnkE	Para bunker à esquerda	CGrg	Carry gorge
CR	Carregar risco	VE	Para vala à esquerda	LR	Para leito do rio
CBKE	Carregar bunker à esquerda	FwyE	Para fairway à esquerda	Parede	Para parede
CRE	Carregar risco à esquerda	GBKE	Para grass bunker à esquerda		
		AAtsg	Para área de aterrissagem		

ESPECIFICAÇÕES TÉCNICAS

Dimensões	3 x 2,3 x 0,7 in
Peso	3 oz.
Visor	LCD monocromático
Fonte de alimentação	Bateria recarregável de polímero de lítio
Itens incluídos	Clipe para cinto, mosquetão, pano de limpeza de lentes de microfibra e cabo de carregamento USB-A para USB-C

AVISO: O ACESSÓRIO DE MONTAGEM INCLUSO COM O DISPOSITIVO CONTÉM UM ÍMÃ DE NEODÍMIO. OS ÍMÃS PODEM AFETAR O FUNCIONAMENTO DE MARCAPASSOS E DESFIBRILADORES CARDÍACOS IMPLANTADOS. SE VOCÊ USAR ESSES DISPOSITIVOS, MANTENHA DISTÂNCIA SUFICIENTE DO ÍMÃ. AVISE OUTRAS PESSOAS QUE USAM ESSES DISPOSITIVOS PARA NÃO FICAREM MUITO PERTO DE ÍMÃS.

- O manuseio descuidado pode causar emperramento dos dedos ou da pele sob o ímã.
- O ímã pode perder parte de sua força adesiva permanentemente se exposto a temperaturas superiores a 175°F (80°C).
- Os ímãs produzem um campo magnético forte e de longo alcance. Eles podem danificar TVs e laptops, discos rígidos de computadores, cartões de crédito e débito, mídias de armazenamento de dados, relógios mecânicos, aparelhos auditivos e alto-falantes. Mantenha a unidade afastada de dispositivos e objetos que possam ser danificados por campos magnéticos fortes.

Para obter um manual do usuário completo, detalhes operacionais, perguntas sobre o uso do produto e informações sobre garantia/reparo, visite: info@yumaxgolf.com

AVISO: O recurso MORDIDA magnética incluído no dispositivo contém um ímã de neodímio. Ímãs podem afetar o funcionamento de marca-passos e desfibriladores cardíacos implantados. Se você usa esses dispositivos, mantenha distância suficiente do ímã. Avise outras pessoas que usam esses dispositivos para não se aproximarem demais de ímãs.

- Um ímã pode perder permanentemente parte de sua força adesiva se exposto a temperaturas acima de 80°C.
- Ímãs produzem campos magnéticos fortes e de longo alcance. Eles podem danificar TVs, notebooks, discos rígidos de computadores, cartões de crédito e caixas eletrônicas, mídia de armazenamento de dados, relógios mecânicos, aparelhos auditivos e alto-falantes. Mantenha a unidade longe de dispositivos e objetos que possam ser danificados por campos magnéticos fortes.

Declaração FCC

Este dispositivo cumpre a Secção 15 dos Regulamentos da FCC. A sua utilização está sujeita às duas condições seguintes: (1) Este dispositivo não pode causar interferências prejudiciais, e (2) este dispositivo deve aceitar quaisquer interferências recebidas, nomeadamente as interferências que possam provocar um funcionamento indesejável.

Este equipamento foi testado e concluiu-se que cumpre os limites de um dispositivo digital da Classe B, conforme a Secção 15 do Regulamento da FCC. Estes limites foram concebidos para proporcionar uma proteção razoável contra as interferências prejudiciais numa instalação residencial. Este equipamento gera, usa, e pode irradiar energia de radiofrequência e, se não for instalado e usado de acordo com as instruções, pode causar interferências prejudiciais às comunicações rádio. Porém, não é garantido que não ocorram interferências em determinadas instalações. Se este equipamento causar interferências nocivas à recepção do sinal de rádio ou de televisão, que podem ser determinadas ligando ou desligando o equipamento, o utilizador é encorajado a tentar corrigir as interferências através de uma ou mais das medidas seguintes:

- Reorientar ou transferir a antena recetora.
- Aumentar a distância entre o equipamento e o recetor.
- Ligar o equipamento a uma tomada de um circuito diferente daquele a que o recetor estiver ligado.
- Consultar o revendedor ou um técnico especializado em rádio/TV para apoio.

O dispositivo não contém quaisquer peças que possam ser reparadas pelo utilizador. As reparações só devem ser efetuadas num centro de Reparações Bushnell Autorizado. As reparações ou modificações não autorizadas podem originar danos permanentes ao equipamento, e anularão a garantia e a autoridade do utilizador para operar o dispositivo ao abrigo dos regulamentos da Parte 15.

As características e desenho estão sujeitos a alteração sem aviso prévio nem obrigação de informação por parte do fabricante.

AVISO: Não tente abrir o Ion Edge. O Ion Edge contém uma bateria recarregável de íons de lítio. Existe um risco de explosão se a bateria for substituída por um tipo incorreto.

- Não tente abrir, desmontar ou fazer algum serviço na bateria interna. A bateria deve ser substituída por um técnico qualificado.
- Não esmague, fure ou provoque um curto-circuito nos contatos externos da bateria. Não exponha a bateria a temperaturas acima de 140 °F (60 °C).
- Não carregue a bateria se a temperatura ambiente estiver acima de 113 °F (45 °C)
- Recicle ou descarte corretamente a bateria. Não descarte em fogo ou água.

Smaltimento di apparecchi elettrici ed elettronici

(applicabile nell'UE e in altri Paesi europei con sistemi di raccolta separati)

Questo apparecchio contiene componenti elettriche e/o elettroniche e, pertanto, non deve essere smaltito come un normale rifiuto domestico. Al contrario, dovrà essere smaltito presso i punti di raccolta per il riciclaggio messi a disposizione dell'utente dalla comunità di appartenenza a titolo gratuito. Se l'apparecchio contiene batterie intercambiabili (ricaricabili), anche queste dovranno essere prima rimosse e, se necessario, smaltite a loro volta in base alle normative in materia (consultare anche i rispettivi commenti nelle istruzioni dell'unità). Ulteriori informazioni in materia sono disponibili presso l'amministrazione della propria comunità di appartenenza, presso la società locale di raccolta dei rifiuti o nel punto vendita in cui è stato acquistato l'apparecchio.



FCC ID: 2ASQI-36240
IC: 24886-36240



KCC ID: R-R-x6S-36240

214-240066

CMIIT ID: 24J9988G7087



99433/SDPPI/2024
13902

©2024 Bushnell Outdoor Products
Bushnell,™, ®, denotam marcas registradas da Bushnell Outdoor Products
www.bushnellgolf.com

US Pat. #: <https://bushnellgolf.com/patents>

INTRODUKTION

Tillykke med dit køb af Phantom 3 GPS-afstandsmåleren fra Bushnell Golf. Du slutter dig til 98,6 % af Tour-spillere, der bruger Bushnell i deres golfspil. Phantom 3 er den seneste udvikling i vores berømte historie om at give golfspillere de mest nøjagtige distancer i golf. Nyd lethed og bekvemmeligheden ved at få GPS-leverede afstande rundt på banen. Den har store, letlæselige for-, center- og bagafstande, et integreret BITE magnetisk beslag og GreenView med bevægelig stiftplacering. Ved at bruge vores patenterede Slope-teknologi sikrer vi, at golfspillere får de mest nøjagtige afstande rundt på banen og laver det bedste slag til deres spil.

Velkommen til Bushnell Golf-familien!

VEJLEDNING TIL KNAPPER OG SKÆRM

1. STRØM-/TILBAGE-/LÅS-KNAPPERNE
2. FLAG - Angiver, at stiften er blevet flyttet i Greenview
3. BLUETOOTH - Indikerer, at enheden er forbundet via Bluetooth
4. BATTERILIVSINDIKATOR
5. CENTERAFSTAND - Afstand til midten af greenen (eller stiften, hvis den har flyttet sig)
6. FRONTAFSTAND - Afstand til fronten af greenen.
7. BAG-AFSTAND - Afstand til bagsiden af greenen
8. HUL - Nuværende hulnummer
9. PAR - Par for det aktuelle hul
10. SCORE - Brugerens aktuelle samlede score for runden
11. HÆLDNINGSINDIKATOR - Illustrerer kalibreringsstatus for hældningsfunktionen
12. FØRIGE HUL
13. STARTKNAP/FAVORIT: Standard er ingen funktion (For at definere favorit: Indstillinger > Golfindstillinger > Startknap)
14. NÆSTE HUL
15. USB-C PORT - Tilslut til opladningsenhed
16. STIFTMAGNET
17. BÆLTEKLIPS/KARABINHOLDER

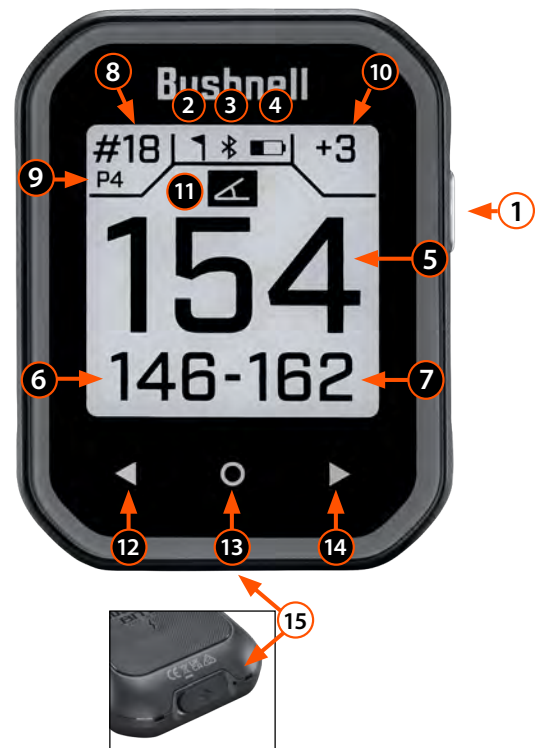

STARTSKÆRMEN

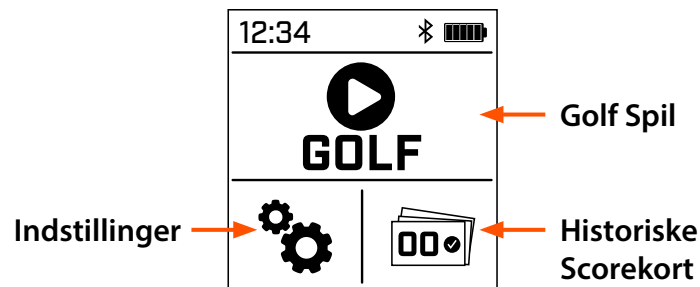

MENUEN INDSTILLINGER

GOLF-INDSTILLINGER:

- » HÆLDNING: Til/Fra
- » SCORE-TILSTAND: Fra, Basis, Avanceret
 - Basis: Kun slag.
 - Avanceret: Slag, putter, fairway hit og tilgang.
- » SCORE-PROMPT: Til/Fra
- » ENHEDSINDSTILLINGER: Yards/Meter
- » STARTKNAP: Vælg foretrukne genveje fra front-/center-/bagskærm.

BLUETOOTH: TIL/FRA

TIDSINDSTILLINGER:

- » TIDSFORMAT: 12-timers eller 24-timers, dd/mm/åå eller mm/dd/åå
 - Indstil tid: Automatisk* eller Manuelt
- Indstil dato

**Ved at vælge Automatisk, startes et spil automatisk, for at give enheden mulighed for at oprette forbindelse til GPS og automatisk indstille tid.*

BAGGRUNDSLYS: Fra, 10 sekunder, 15 sekunder, 30 sekunder eller Altid tændt.

KONTRAST: Juster skærmens lys/mørke kontrast.

SPROG: English, Espanol, Francais, Deutsch, Italiano, Portugues, Svenska, Dansk, Indonesia, 中文, 한국어, 日本語.

BATTERI: Batteriniveau.

OM: Produktets SKU-nummer, enhedsserienummer og softwareversion.

NULSTIL: Hvis du vælger at nulstille, nulstilles enheden til de fabriksinstallerede indstillinger.

KLAR TIL AT SPILLE GOLF

SLÅ TIL/FRA:

For at slå Phantom 3 Til/Fra skal du trykke og holde sideknappen nede, indtil Bushnell Golf vises på skærmen.

AUTOMATISK BANE- OG HULVALG:

- » Anlæg med 1 bane: Når spilleren har valgt Spil Golf, vil enheden modtage et GPS-signal. Hvis spilleren er på et anlæg med én bane, vil enheden automatisk vælge den bane og starte på hul 1, medmindre spilleren er på en anden tee-boks, når spillet starter. Derefter vil enheden navigere til det hul, hvor spilleren startede spillet.
- » Anlæg med 2+ baner: Hvis spilleren er på et anlæg, hvor flere baner er tilgængelige, vil spilleren blive bedt om at vælge deres bane, når GPS er erhvervet. Enheden starter automatisk på hul 1, medmindre spilleren er i en anden tee-boks, når spillet starter. Derefter vil enheden navigere til det hul, hvor spilleren startede spillet.
- » Forkert bane valgt: Hvis GPS'en vælger en forkert bane, skal du navigere til Indstillinger/Vælg bane, for manuelt at vælge den korrekte bane.

** Hvis banenavnet er langt, skal du trykke på den nedadgående pil ved siden af navnet for at se det fulde banenavn for nem visning.*



Indhentning af GPS-signal

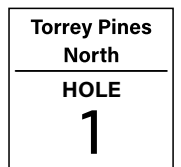

Bane- og hulbetegnelse



Liste til valg af bane

SKÆRMEN SPIL GOLF

1. FLAG - Angiver, at stiften er blevet flyttet i GreenView
2. BLUETOOTH - Indikerer, at enheden er forbundet via Bluetooth
3. BATTERILIVSINDIKATOR
4. CENTERAFSTAND - Afstand til midten af greenen (eller stiften, hvis den har flyttet sig)
5. FRONTAFSTAND - Afstand til fronten af greenen
6. BAGAFSTAND - Afstand til bagsiden af greenen
7. HUL - Nuværende hulnummer
* Klik på hul for at gå til scorekort
8. PAR - Par for det aktuelle hul
9. SCORE - Spillerens nuværende samlede score for runden
* Klik på Score for at gå til Indtast score
10. HÆLDNINGSINDIKATOR - Illustrerer kalibreringsstatus for hældningsfunktionen

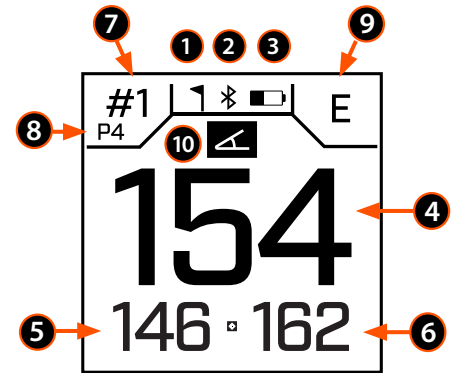

SKÆRMEN SPIL GOLF - NAVIGERING MED SWIPE

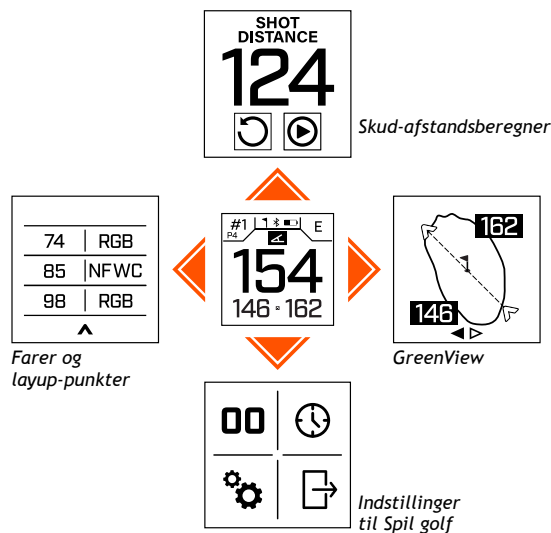

GREENVIEW

Phantom 3's GreenView-skærm giver dig mulighed for at flytte stiften på greenen for en mere nøjagtig stiftplacering. Når du er i GreenView, skal du trykke på den grønne for at flytte stiften til dens aktuelle position for at få en nøjagtig afstand til stiften kontra centerafstand.

Hvis der ikke indtastes information, mens du er i GreenView inden for 15 sekunder, vender skærmen tilbage til afstandsskærmen.

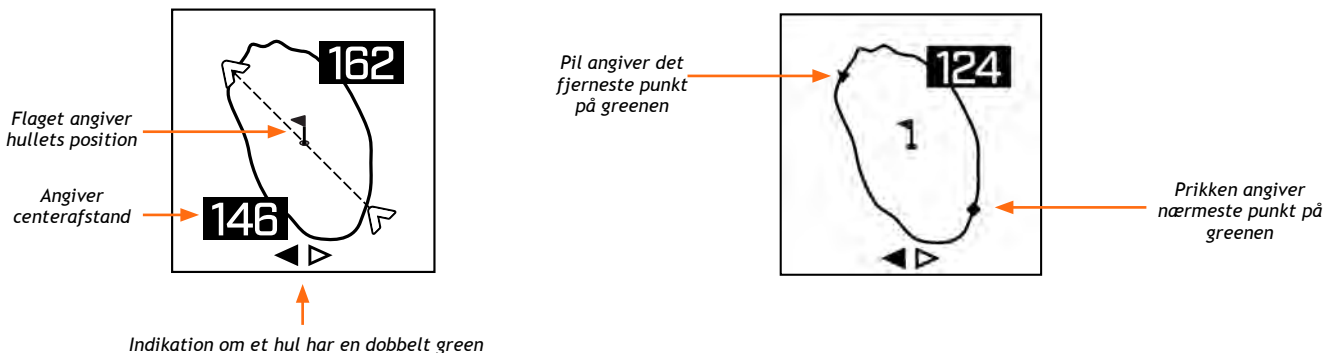

DOBBELT GREEN

I tilfælde, hvor et hul har to greens, vises < og > under greenen i GreenView. Hvis den forkerte green er valgt, skal du bruge pilene i bunden af enheden til at vælge den korrekte green. Tryk på sideknappen for at vende tilbage til front/center/bagskærmen.

SLOPE MODE-TEKNOLOGI

Slope Mode-teknologi gør det nemt for golfspilleren at slå Bushnells patenterede Slope-funktion til og fra. Denne teknologi gør det muligt for golfspilleren bekvemt at bruge Slope til at få kompenserede afstande forskellige steder på banen, når de ønsker det, og have en USGA-konform enhed, der er lovlig til turneringsspil, når de har brug for det.

 - Angiver, at enheden er kalibreret og viser distance kompenseret for skråning.

 - Angiver, at enheden ikke er kalibreret og viser distance uden kompensation for skråning.

- » For at få vist den lige linjeafstand i hældningstilstand skal du trykke på centerafstanden. Enheden viser den lige linjeafstand i 3 sekunder og vender derefter tilbage til hældningskompenserede afstande.
- » Blinkende skårningsikon - Modtager stadig skårningsdistance men skal opdatere kalibrering for mere præcis distance.
- » Kalibrer enhed ved at tage den til en Tee box eller greenen.

SKUDAFSTAND

I Skudafstand skal du trykke på Nulstil for at gemme den aktuelle placering og begynde at måle skudafstanden fra denne placering. Tryk på Pause for at fryse skudafstanden, tryk igen for at genoptage skudafstandsmåling. Hvis du gør dette, fortsætter du med at måle skudafstanden fra den sidste position på nulstillingspunktet.

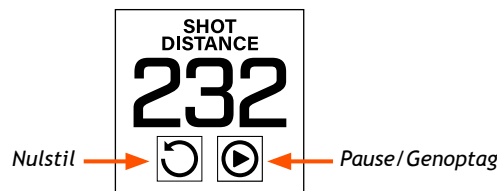

SCOREKORT

Et scorekort kan ses fra historiske runder (se næste side) eller det aktuelle spil. For at få adgang til scorekortet skal du trykke på øverst til venstre på Front-/Center-/Bagskærmen, hvor hullet og par vises. For at se scorekortoversigten, mens du er i en runde, skal du stryge op fra scorekortet. Tryk på et af de fire felter på scorekortoversigten for at udfylde dataene for hvert hul på scorekortet. For at bladre gennem hvert felt i scorekortet skal du trykke på venstre og højre pile i bunden af enheden eller stryge til venstre eller højre. På et scorekort for en aktiv runde, kan spilleren redigere en score ved at trykke på et hul og har mulighed for at slette en score ved at trykke og holde scoren nede, indtil " papirkurven" vises.

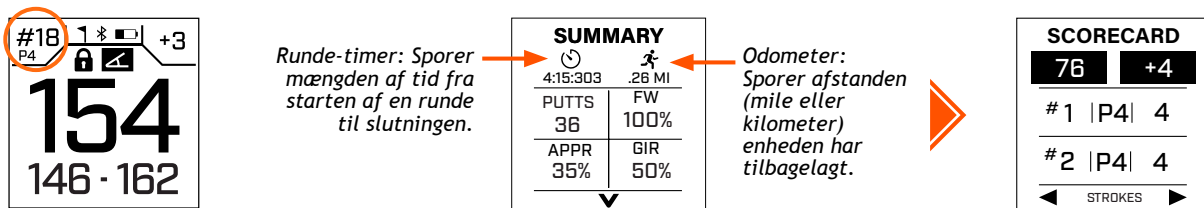

SKÆRMLÅS

For at låse skærmen, mens du spiller en runde, skal du trykke og holde tænd/sluk-knappen nede fra front/center/bagskærmen, indtil låseikonet vises. Gentag processen for at låse op.



Skærm lås



Skærmlås op

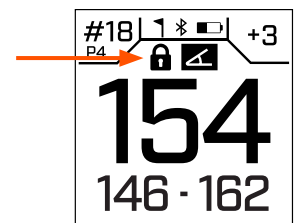

INDTASTNING AF SCORE

For at få adgang til indtastning af scores skal du trykke på øverst til højre på skærmen Front/Center/Bag, hvor scoren vises. Resultatet for de sidste ti runder vil blive gemt i enhedens hukommelse, men kan synkroniseres med Bushnell Golf Mobile App og gemmes. Tilslutning til appen giver en forbedret grænseflade til at se og redigere historiske scorekort.

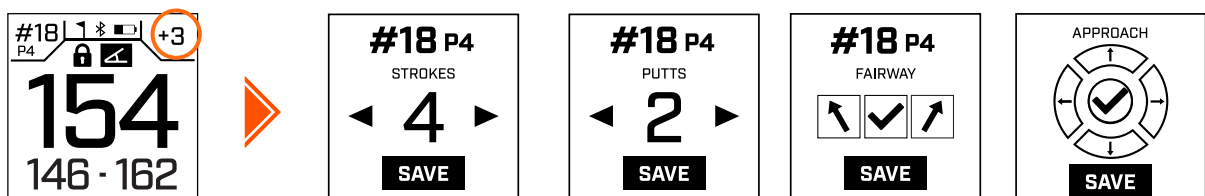

SCORE-PROMPT

Score-prompt kan aktiveres fra menuen Golf-indstillinger (se side 4). Når Score-prompt er aktiveret, vil scoreindtastning automatisk blive vist, når enhedens auto-hul rykker frem. Indtastning af score vil forblive på skærmen, indtil scoren indtastes eller forlades ved at trykke på sideknappen.

HISTORISKE SCOREKORT

Enheden beholder op til ti runders score. Når enheden er synkroniseret med Bushnell Golf Mobile App, uploades de historiske runder og gemmes på spillerens konto. Dette er angivet i enheden med (✓). Hvis runder ikke er blevet uploadet vil en (✗) vises. For at slette en runde skal du trykke og holde nede, indtil papirkurven vises. * **BEMÆRK: Resultater kan kun redigeres, mens du er i et spil. Brug appen til at administrere resultaterne på det afsluttede spil.**

HISTORICAL	
TORREY PINES NORTH 78 [+6]	05/31 2024 ✓
TORREY PINES NORTH 76 [+4]	06/05 2024 ✗
TORREY PINES NORTH 94 [+22]	

Slag og Score
relativt til par

BANEOPDATERINGER TIL PHANTOM 3

Din Phantom 3 er forudindlæst med data til over 38.000 baner, der er placeret over hele verden. Den er klar til brug lige fra kassen, uden behov for at downloade software eller betale medlemsgebyrer.

- » For at opdatere en enkelt banefil: Tilslut enheden til Bushnell Golf Mobile App via Bluetooth.
- » Manuel baneopdatering: Vælg Phantom 3 fra din enhedsliste. Vælg Baneopdatering. Følg instruktionerne på Bushnell Golf Mobile App, for at søge efter din bane og opdatere din enhed. For at opdatere flere baner, bedes du besøge Bushnell Golf Update Manager på <https://appsupport.bushnellgolf.com> i Google Chrome og følg instruktionerne.
- » Automatisk baneopdatering: Sørg for, at enheden er forbundet til Bushnell Golf Mobile App, og at appen kører. Når du starter et spil på enheden, vil enheden automatisk kommunikere med appen for at downloade den seneste banefil, hvis en sådan er tilgængelig.

FORBINDELSE AF DIN PHANTOM 3 TIL DIN MOBILE ENHED OG BUSHNELL GOLF APP

For at forbinde din Phantom 3 til din telefon og Bushnell Golf Mobile App:

- » Download Bushnell Golf Mobile App på <https://app.bushnellgolf.com/install> eller scan QR-koden herunder.
- » Hvis du er ny i appen, vil du blive bedt om at konfigurere en enhed efter registreringen, vælg Phantom 3. Hvis du er en tilbagevendende bruger til appen, skal du vælge "Se alle" fra sektionen "Mine enheder", klik på "Tilføj enhed", og vælg Phantom 3.
- » Følg instruktionerne på skærmen i appen for at parre og tilslutte din Phantom 3.

Bemærk: Efter parring vil Bluetooth tænd/sluk-tilstanden være den sidst indstillede tilstand, når den er tændt.

Scan koden for at
downloade Bushnell
Golf-appen og registrer
din Phantom 3 GPS.



app.bushnellgolf.com/install

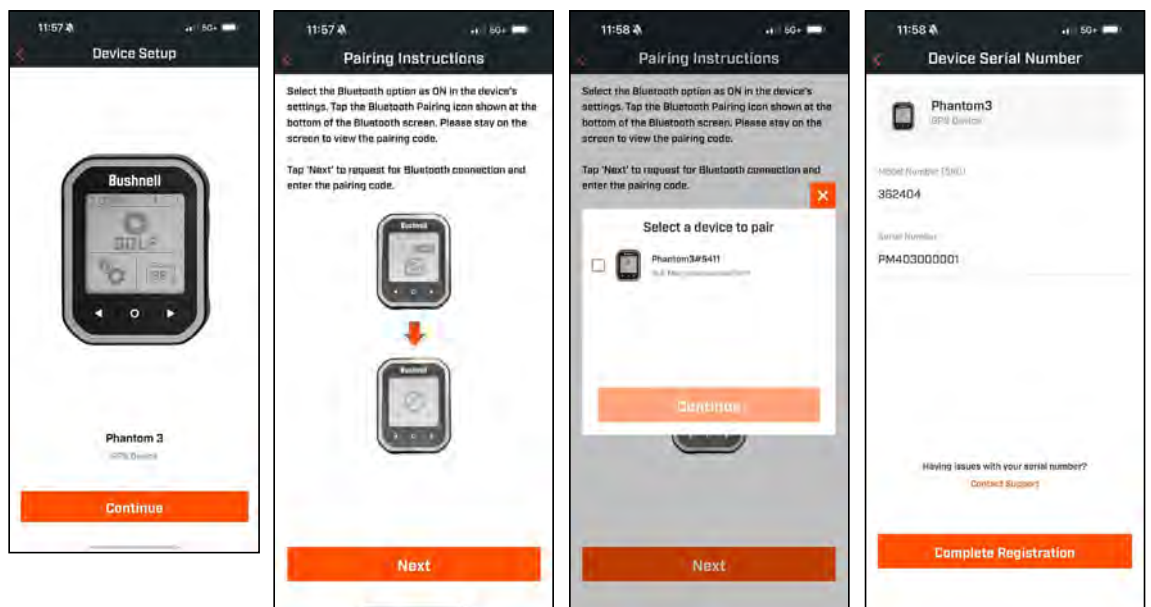

BRUG AF BUSHNELL GOLF MOBILE APP

Bushnell Phantom 3 behøver ikke at være forbundet til Bushnell Golf Mobile App for at fungere. Brug af appen gør det nemmere at justere indstillinger, og spilleren kan gemme spil, statistik og information om baner, opdatere banefiler og Phantom 3-software. Se skærbillederne nedenfor for nogle af funktionerne.

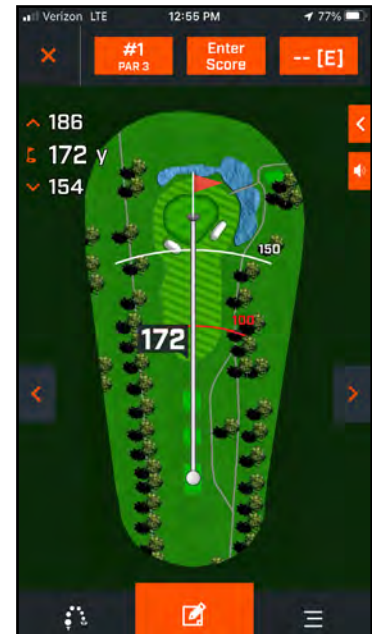
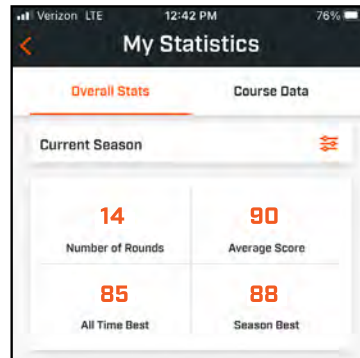
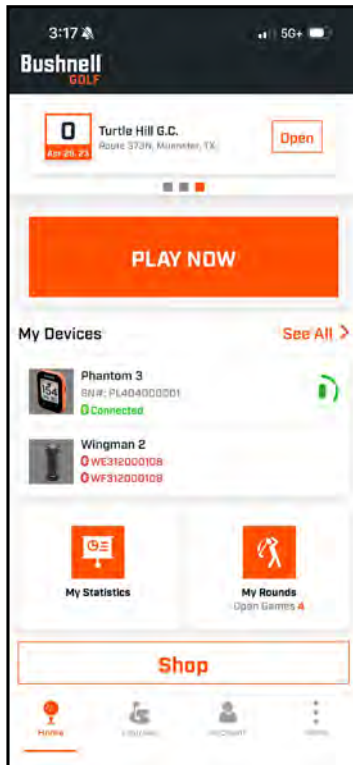
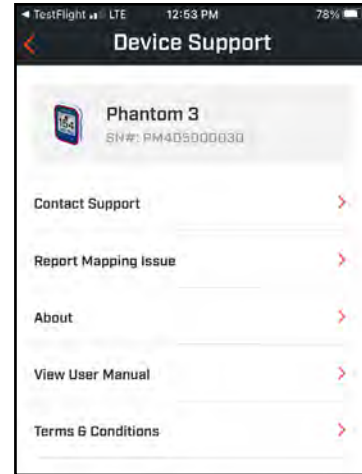
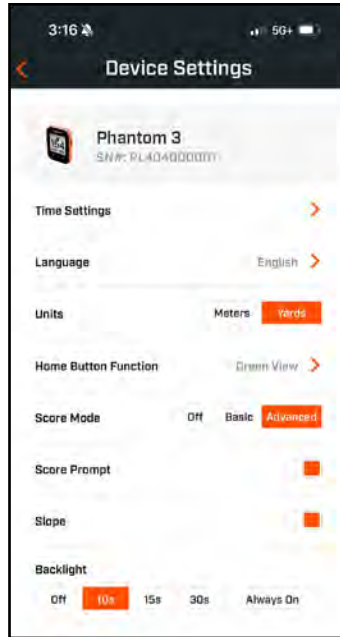

HoleView-skærm

OPDATERING AF SOFTWARE

For at opdatere Phantom 3-softwaren skal du klikke på Enhedsopdatering på skærmen Enhedsfunktion i Bushnell Golf Mobile App.

RENGØRING OG GENEREL PLEJE

- » For at fjerne snavs eller fingeraftryk skal du rengøre med den medfølgende mikrofiberklud og gnide i en cirkulær bevægelse.
- » Phantom 3 er vandafvisende, men bør ikke udsættes for kraftig regn eller andre direkte vandstrømme og vil tåle ikke nedsænkning i vand eller andre væsker.

FEJLFINDING

Skil aldrig din GPS afstandsmåler ad. Uoprettelig skade kan opstå som følge af uautoriserede serviceforsøg og annullering af garantien.

Hvis enheden ikke tændes, lyser displayet ikke:

- » Kontroller og genoplad batteriet om nødvendigt. Brug det medfølgende USB-kabel.

Si l'unité s'éteint :

- » Kontroller og genoplad batteriet om nødvendigt. Brug det medfølgende USB-kabel.

FORHINDRINGSORDLISTE:

##L	Til Layup-point (dvs. 75L = Til 75yd Layup-point, 100L = Til 100 yard Layup-point)	Clif	Til Klippe	LWst	Til Venstre Affaldsområde
##M	Til Markør (dvs. 250M = Til 250 Markør)	CLWs	Carry Venstre Affaldsområde	LWtr	Til Venstre Vand
#Bnk	Til # Bunker (dvs. T1Bk = Til 1. Bunker)	CLWt	Carry Venstre Vandforhindring	Path	Til Sti
#CBK	Til # Center Bunker (dvs. 2CBk = Til 2. Center Bunker)	CPth	Carry Sti	PotB	Til Pot Bunker
#Fwy	Til # Fairway	CRBk	Carry Højre Bunker	RBnk	Til Højre Bunker
#GBk	Til # Græs Bunker	CRHz	Carry Højre Forhindring	Rdge	Til Højderyg
#LBk	Til # Venstre Bunker	Crst	Til Top	RDch	Til Højre Grøft
#RBk	Til # Højre Bunker	CRWt	Carry Højre Vandforhindring	RFwy	Til Højre Fairway
#Wtr	Til # Vandforhindring	CWst	Carry Affaldsområde	RGBk	Til Højre Græs Bunker
Bnkr	Til Bunker	CWtr	Carry Vandforhindring	RHzd	Til Højre Forhindring
C#Bk	Carry til # Bunker (dvs. C1Bk = Carry 1. Bunker)	Dtch	Til Grøft	Road	Til Vej
C#LB	Carry til # Venstre Bunker (dvs. C2LB = Carry 2. Venstre Bunker)	EFwy	Til Enden af Fairway	RWst	Til Højre Affaldsområde
C#RB	Carry til # Højre Bunker (dvs. C3RB = Carry 3. Højre Bunker)	ELFy	Til Enden af Venstre Fairway	RWtr	Til Højre Vand
C#Wt	Carry # Vandforhindring (dvs. C2Wt = Carry 2. Vandforhindring)	ELoF	Til Enden af Nedre Fairway	ThFy	Gennem Fairway
CBnk	Til Center Bunker	ERFy	Til Enden af Højre Fairway	ThRF	Gennem Højre Fairway
CCBK	Carry Center Bunker	EWst	Til Enden af Affaldsområde	Wter	Til Vandforhindring
CDch	Til Center Grøft	GBnk	Til Græs Bunker	WstA	Til Affaldsområde
CFwy	Til Center Fairway	Gorg	Til Kløft	WstB	Til Affaldsbunker
Frwy	Til Fairway	Hzrd	Til Forhindring	WstE	Affaldsområde Slut
CFyB	Carry Fairway Bunker	LBnk	Til Venstre Bunker	CGrg	Carry Kløft
CHzd	Carry Forhindring	LDth	Til Venstre Grøft	RvrB	Til Flodseng
CLBk	Carry Venstre Bunker	LFwy	Til Venstre Fairway	Wall	Til Væg
CLHz	Carry Venstre Forhindring	LGBk	Til Venstre Græs Bunker		
		LndA	Til Landingsområde		

TEKNISKE SPECIFIKATIONER

Dimensioner	3 x 2,3 x 0,7 in
Vægt	3 oz.
Display	Monokrom LCD
Strømforsyning	Genopladeligt Lithium Polymer batteri
Genstande inkluderet	Bælteclips, karabinhage, mikrofibrilinsekud og USB-A til USB-C opladningskabel

⚠ ADVARSEL: MONTERINGSTILBEHØR, DER FØLGER MED ENHEDEN, INDEHOLDER EN NEODYM-MAGNET. MAGNETER KAN PÅVIRKE FUNKTIONEN AF PACEMAKERE OG IMPLANTEREDE HJERTEDEFIBRILLATORER. HVIS DU BRUGER DISSE ENHEDER, SKAL DU HOLDE TILSTRÆKKELIG AFSTAND FRA MAGNETEN. ADVAR ANDRE, DER BÆRER DISSE ENHEDER, FRA AT KOMME FOR TÆT PÅ MAGNETER.

- Usikker håndtering kan forårsage fastklemning af fingre eller hud under magneten.
- Magnetten kan miste en del af sin klæbende kraft permanent, hvis den udsættes for temperaturer over 175° F (80° C).
- Magneter producerer et vidtrækkende og stærkt magnetfelt. De kan beskadige fjernsyn og bærbare computere, computerhårddiske, kredit- og betalingskort, datalagringsmedier, mekaniske ure, høreapparater og højtalere. Hold enheden væk fra enheder og genstande, der kan blive beskadiget af stærke magnetfelter.

Hvis du ønsker en komplet brugervejledning, oplysninger om brug, har spørgsmål om produktets brug eller ønsker oplysninger om garanti/reparation, kan du besøge: info@yumaxgolf.com

⚠ ADVARSEL: BITE-magneten, der følger med enheden, indeholder en neodymmagnet. Magneter kan påvirke funktionen af pacemakere og implanterede hjerte defibrillatorer. Hvis du bruger disse enheder, skal du holde tilstrækkelig afstand fra magneten. Advar andre, der bærer disse enheder, imod at komme for tæt på magneter.

- Magneten kan permanent miste en del af sin kraft, hvis den udsættes for temperaturer over 175°F (80°C).
- Magneter producerer et vidtrækkende, stærkt magnetfelt. De kan beskadige tv'er, bærbare computere, computerhårddiske, kredit- og hævekort, datalagringsmedier, mekaniske ure, høreapparater og højtalere. Hold enheden væk fra enheder og genstande, der kan tage skade af stærke magnetfelter.

FCC-erklæring

Denne enhed overholder del 15 i FCC-reglerne. Betingelser er underlagt følgende to betingelser: (1) Denne enhed må ikke forårsage skadelig interferens, og (2) denne enhed skal acceptere enhver modtaget interferens herunder interferens, der kan forårsage uønsket drift.

Dette udstyr er blevet testet og fundet i overensstemmelse med grænserne for en digital enhed i klasse B i henhold til del 15 i FCC-reglerne. Disse grænser er designet til at give rimelig beskyttelse mod skadelig interferens i en boliginstallation. Dette udstyr genererer, bruger og kan udstråle radiofrekvensenergi og kan, hvis det ikke installeres og bruges i overensstemmelse med instruktionerne, forårsage skadelig interferens i radiokommunikation. Der er dog ingen garanti for, at der ikke opstår interferens i en bestemt installation. Hvis dette udstyr forårsager skadelig interferens i radio- eller tv-modtagelse, hvilket kan bestemmes ved at slukke og tænde for udstyret, opfordres brugeren til at forsøge at rette interferensen ved hjælp af en eller flere af følgende foranstaltninger:

- Skift retning eller flyt modtageantennen.
- Øg afstanden mellem udstyret og modtageren.
- Tilslut udstyret til en stikkontakt på et andet kredsløb end det, som modtageren er tilsluttet.
- Kontakt forhandleren eller en erfaren radio-/tv-tekniker for at få hjælp.

Enheden indeholder ingen dele, der kan serviceres af brugeren. Reparationer bør kun foretages af et autoriseret Bushnell-reparationscenter. Uautoriserede reparationer eller ændringer kan resultere i permanent skade på udstyret og annullerer garantien og din tilladelse til at betjene enheden i henhold til del 15-reglerne.

Specifikationer og design kan ændres uden varsel eller forpligtelse fra producentens side.

⚠ ADVARSEL: Forsøg ikke at åbne Ion Edge. Ion Edge indeholder et genopladeligt litium-ion-batteri. Der er eksplosionsfare, hvis batteriet erstattes med en forkert type.

- Forsøg ikke at åbne, adskille eller servicere det interne batteri. Batteriet skal udskiftes af en kvalificeret tekniker.
- Undlad at ødelægge, perforere eller kortslutte batteriets eksterne kontakter. Udsæt ikke batteriet for temperaturer over 140°F (60°C).
- Oplad ikke batteriet, hvis omgivelsestemperaturen er over 113°F (45°C).
- Kildesortér eller bortskaf batteriet korrekt. Bortskaf ikke i ild eller vand.

Avyttring av elektrisk och elektronisk utrustning

(Gäller i EU och andra europeiska länder med separata insamlingsystem)

Den här utrustningen innehåller elektriska och/eller elektroniska komponenter och får därmed inte kasseras på samma sätt som vanligt hushållsavfall. Istället ska den lämnas in på någon av de återvinningscentraler som tillhandahålls av kommunen. Detta är gratis för dig. Om utrustningen innehåller (uppladdningsbara) batterier måste dessa dessutom avlägsnas före återvinning och därefter själva kasseras i enlighet med gällande lagstiftning (se även kommentarerna i den här bruksanvisningen). Ytterligare information om det här ämnet är tillgänglig från din kommun, ditt lokala avfallsföretag eller butiken där utrustningen köptes.



FCC ID: 2ASQI-36240
IC: 24886-36240



KCC ID: R-R-x6S-36240

214-240066

CMIIT ID: 24J9988G7087



99433/SDPPI/2024
13902

©2024 Bushnell Outdoor Products
Bushnell,™,®, angiver varemærker tilhørende Bushnell Outdoor Products
www.bushnellgolf.com

US Pat. #: <https://bushnellgolf.com/patents>

INLEDNING

Grattis till din nya Phantom 3 GPS-avståndsmätare från Bushnell Golf. Du är nu en av de 98,6 % av alla Tour-spelare som förlitar sig på Bushnell Golf. Phantom 3 är den senaste produkten i vår långa historia av att erbjuda noggranna avståndsmätningar för golfare. Med Phantom 3 kan du enkelt och bekvämt göra GPS-baserade avståndsmätningar på hela banan. Den visar stora, lättlästa avstånd till framkant, mitten och bakre del av greenen, har ett inbyggt BITE-magnetfäste och en greenvy med flyttbar flagga. Vår patenterade Slope-teknik säkerställer att de avståndsberäkningar som ges på golfbanan blir så noggranna som möjligt, så att dina golfslag blir så perfekta som möjligt.

Välkommen till Bushnell Golf-familjen!

GUIDE TILL KNAPPAR OCH SKÄRM

1. STRÖM/TILLBAKA/LÅSKNAPPEN
2. FLAGGA - visar att flaggan har flyttats på greenvyn
3. BLUETOOTH - visar att enheten är ansluten via Bluetooth
4. BATTERITIDSINDIKATOR
5. AVSTÅND TILL MITTEN - avstånd till mitten av greenen (eller flaggan om den har flyttats)
6. AVSTÅND TILL FRAMKANTEN - avstånd till greenens främre kant
7. AVSTÅND TILL BAKKANTEN - avstånd till greenens bakre kant
8. HÅL - aktuellt hålnummer
9. PAR - par för hålet
10. RESULTAT - spelarens aktuella slagantal för hela rundan
11. LUTNINGSINDIKATOR - visar kalibreringsstatus för lutningsfunktionen
12. FÖREGÅENDE HÅL
13. HEMKNAPP/FAVORIT: har ingen funktion som standard (Definiera favorit: Inställningar > Golfinställningar > Hemknapp)
14. NÄSTA HÅL
15. USB-C-PORT - anslut för att ladda enheten
16. BITE-MAGNET
17. BÄLTESKLÄMMA/KARBINHAKSHÅLLARE



STARTSKÄRMEN

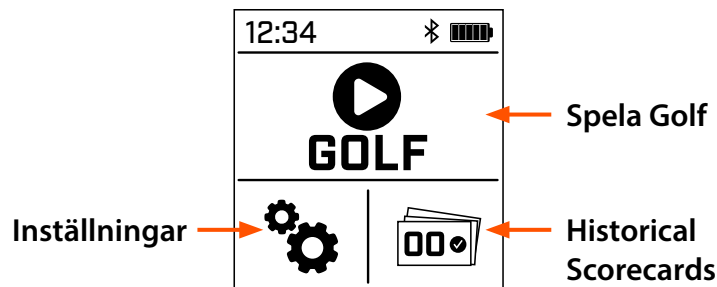

INSTÄLLNINGSMENY

GOLFINSTÄLLNINGAR:

- » LUTNING: på/av
- » RESULTATLÄGE: av, grundläggande, avancerat
 - Grundläggande: enbart slag.
 - Avancerat: slag, puttar, fairwayslag + riktning.

RESULTATBEGÄRAN: på/av

ENHETSINSTÄLLNING: yards/meter

HEMKNAPP: välj favoritgenvägar från skärmen framkant/mitten/bakkant.

BLUETOOTH: på/av

TIDSINSTÄLLNINGAR:

- » TIDSFORMAT: 12 eller 24 timmar, dd/mm/åå eller mm/dd/åå
 - Tidsinställning: automatisk* eller manuell
 - *Om du väljer automatisk startas en runda automatiskt så att enheten kan ansluta till GPS och ställa in tiden.*
 - Ange datum

BAKGRUNDSBELYSNING: av, 10 sekunder, 15 sekunder, 30 sekunder eller alltid på.

KONTRAST: Justera skärmens ljus/mörk kontrast.

SPRÅK: English, Espanol, Francais, Deutsch, Italiano, Portugues, Svenska, Dansk, Indonesia, 中文, 한국어, 日本語.

BATTERI: batterinivå.

OM: produktens SKU-nummer, enhetens serienummer och programvaruversion.

ÅTERSTÄLL: om du väljer att återställa kommer enheten att återställas till fabriksinställningarna.

REDO ATT SPELA GOLF

SLÅ PÅ/AV:

Slå PÅ/AV Phantom 3 genom att trycka på sidoknappen och hålla den intryckt tills Bushnell Golf visas på skärmen.

AUTOMATISKT BAN- OCH HÅLVAL:

- » Anläggning med en bana: så snart användaren väljer Spela golf kommer enheten att lokalisera en GPS-signal. Om anläggningen där användaren befinner sig bara har en bana kommer enheten automatiskt att välja denna bana och börja på hål 1 om spelaren inte befinner sig vid någon annan utslagsplats när rundan startas. Om så är fallet kommer enheten att börja på det hål där rundan startades.
- » Anläggning med två eller flera banor: om användaren befinner sig på en anläggning som har flera banor kommer enheten att be om ett banval när GPS-signalen har upprättats. Enheten kommer automatiskt att börja på hål 1 om spelaren inte befinner sig vid någon annan utslagsplats när rundan startas. Om så är fallet kommer enheten att börja på det hål där rundan startades.
- » Fel bana vald: om GPS:en väljer fel bana, gå till Inställningar/Banval för att välja rätt bana manuellt.

**Om banan har ett långt namn kan du trycka på nedåtpilen bredvid namnet för att visa det i sin helhet.*

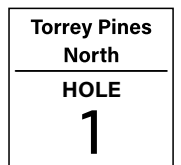
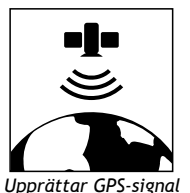

Kurs- och
bantilldelning



Banvalslista

SPELA GOLF-SKÄRMEN

1. FLAGGA - visar att flaggan har flyttats på greenvyn
2. BLUETOOTH - visar att enheten är ansluten via Bluetooth
3. BATTERITIDSINDIKATOR
4. AVSTÅND TILL MITTEN - avstånd till mitten av greenen (eller flaggan om den har flyttats)
5. AVSTÅND TILL FRAMKANTEN - avstånd till greenens främre kant
6. AVSTÅND TILL BAKKANTEN - avstånd till greenens bakre kant
7. HÅL - aktuellt hålnummer
*Klicka på Hål för att öppna scorekortet
8. PAR - par för hålet
9. RESULTAT - spelarens aktuella slagantal för hela rundan
*Klicka på Resultat för att öppna resultatmatningen
10. LUTNINGSINDIKATOR - visar kalibreringsstatus för lutningsfunktionen

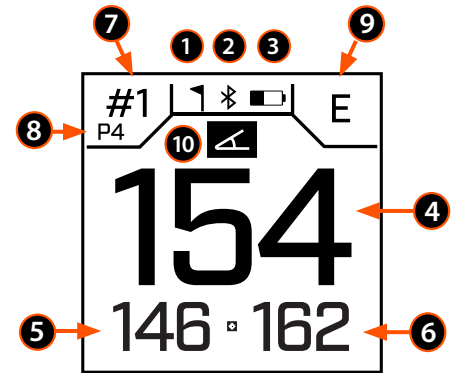

SPELA GOLF-SKÄRMEN

- NAVIGERA MED SVEPNINGAR

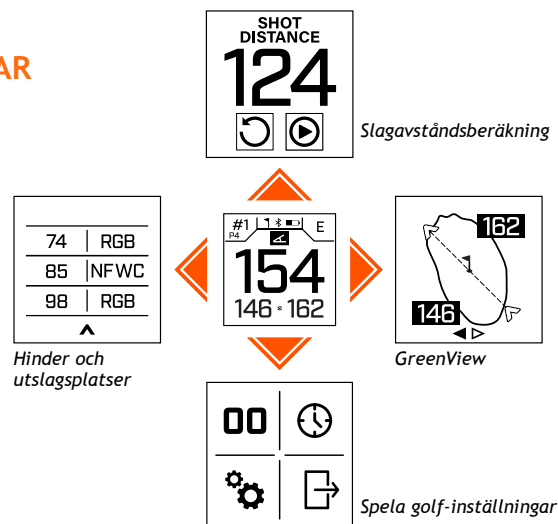

GREENVY

Greenvy-skärmen på Phantom 3 ger dig möjlighet att flytta flaggan på greenen så att placeringen blir mer exakt. Öppna greenvy-skärmen och tryck på greenen för att flytta flaggan till sin rätta position så att det uppmätta avståndet till flaggan blir korrekt, snarare än att bara spegla avståndet till mitten av greenen.

Om ingen information anges på greenvy-skärmen inom 15 sekunder kommer enheten att återgå till avståndsskärmen.

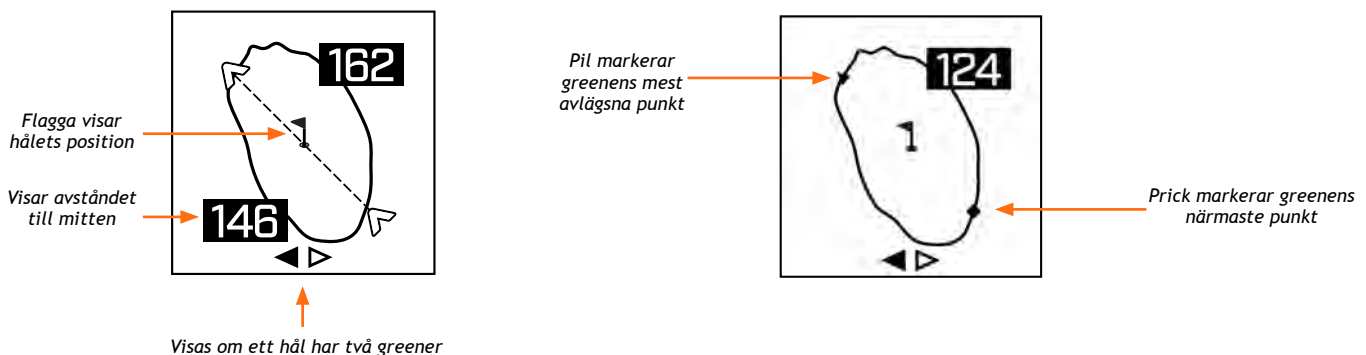



DUBBEL GREEN

Om ett hål har två greener visas < och > under greenen på greenvyn. Om fel green har valts kan du använda pilarna längst ner på enheten för att välja den rätta greenen. Tryck på sidoknappen för att återgå till skärmen framkant/mitten/bakkant.

SLOPE-REGLAGET

Slope-reglaget gör det enkelt för golfaren att slå av eller på Bushnells patenterade Slope-funktion. Reglaget gör det enkelt för användaren att utnyttja Slope för att när som helst få kompenserade avstånd runt om på banan och ändå ha en enhet som uppfyller USGA-kraven och kan användas under tävling om så önskas.

 Indikerar att enheten är kalibrerad och visar lutningskompenserade avstånd.

 Indikerar att enheten inte är kalibrerad och visar avstånd som inte är lutningskompenserade.

- » För att visa raklinjeavståndet i lutningsläge, tryck på mittavståndet. Enheten visar det raka avståndet i 3 sekunder och återgår sedan till lutningskompenserade avstånd.
- » Blinkande lutningsikon - Tar fortfarande emot lutningskompenserade avstånd men behöver uppdatera kalibreringen för mer exakta avstånd.
- » Kalibrera enheten genom att ta den till ett tee-område eller en green.

SLAGAVSTÅND

Öppna Slagavstånd och tryck på nollställ för att spara den aktuella positionen och börja mäta slagavståndet från den här platsen. Tryck på pausa för att frysa slagavståndet och tryck en gång till för att återuppta avståndsmätningen. Detta innebär att mätningen fortsätter från den senaste nollställningspunkten.



SCOREKORT

Du kan visa scorekort från tidigare rundor (se nästa sida) eller den pågående rundan. Öppna scorekortet genom att trycka högst upp till vänster på skärmen framkant/mitten/bakkant, där hålet och dess par visas. Svep uppåt från scorekortet för att visa scorekortöversikten under en pågående runda. Tryck på något av de fyra fälten i scorekortsöversikten för att mata in information om hålet. Bläddra mellan scorekortets fält genom att trycka på vänster- och högerpilen längst mer på enheten eller svepa åt vänster eller höger. På scorekortet för en aktiv runda kan spelaren ändra ett resultat genom att trycka på ett hål. Radera resultat genom att trycka på scorekortet tills soptunnan visas.



Rundtimer:
visar tiden från
rundans början
tills tidpunkten
då den lämnas.

SUMMARY	
4:15:303	.26 MI
PUTTS 36	FW 100%
APPR 35%	GIR 50%

Distansmätare:
visar hur långt
(i miles eller
kilometer) som
enheten har
förflyttats.

SCORECARD	
76	+4
#1 P4	4
#2 P4	4
STROKES	

SKÄRMLÅS

För att låsa skärmen under pågående runda, tryck på strömknappen på skärmen framkant/mitten/bakkant tills låsikonen visas. Upprepa för att låsa upp.



Skärmlås



Lås upp skärmen

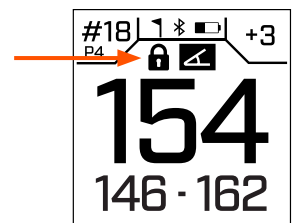

RESULTATINMATNING

Öppna resultatmatningen genom att trycka högst upp till höger på skärmen framkant/mitten/bakkant, där resultatet visas. Resultaten från de tio senaste rundorna kommer att sparas i enhetens minne, men kan också synkroniseras till Bushnell Golf-appen och sparas där. Genom att ansluta till appen får du tillgång till ett bättre gränssnitt där du kan visa och redigera äldre scorekort.

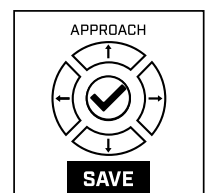
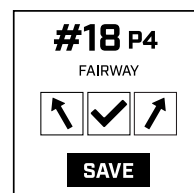
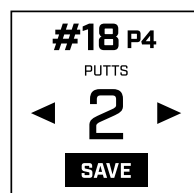
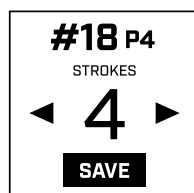
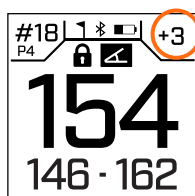

RESULTATBEGÄRAN

Resultatbegäran kan aktiveras från golfinställningsmenyn. När resultatbegäran är aktivt kommer resultatmatningen att visas automatiskt när enheten går vidare till nästa hål. Resultatmatningen kommer att visas på skärmen tills ett resultat har matats in. Den kan stängas med ett tryck på sidoknappen.

ÄLDRE SCOREKORT

Enheten sparar resultaten från upp till tio rundor. När enheten synkroniseras med Bushnell Golf-appen kommer äldre rundor att laddas upp och sparas på spelarens konto. På enheten markeras detta med (✓). För rundor som inte har laddats upp visas istället (✗). För att radera en runda, tryck tills soptunnan visas. **OBS! Resultat kan bara ändras under en pågående runda. Använd appen för att hantera resultat för avslutade rundor.*

HISTORICAL	
TORREY PINES NORTH 78 [+6]	05/31 2024 ✓
TORREY PINES NORTH 76 [+4]	06/05 2024 ✗
TORREY PINES NORTH 94 [+22]	

Slag och resultat
jämfört med par

BANUPPDATERINGAR FÖR PHANTOM 3

Phantom 3 innehåller information om över 38 000 banor i hela världen. Enheten kan användas omedelbart efter upppackning - ingen programvara behöver laddas ner och det finns inga medlemsavgifter att betala.

- » För att uppdatera en enstaka banfil: anslut enheten till Bushnell Golf-appen via Bluetooth.
- » Manuell banuppdatering: välj Phantom 3 i enhetslistan. Välj banuppdatering. Följ anvisningarna i Bushnell Golf-appen för att söka efter banan och uppdatera enheten. För att uppdatera flera banor: besök Bushnell Golfs uppdateringscenter på <https://appsupport.bushnellgolf.com> i Google Chrome och följ anvisningarna.
- » Automatisk banuppdatering: se till att enheten är ansluten till Bushnell Golf-appen och att appen är aktiv. När du startar en runda på enheten kommer den automatiskt att kommunicera med appen och ladda ner den senaste banfilen, om en sådan är tillgänglig.

ANSLUT PHANTOM 3 TILL EN MOBIL ENHET OCH BUSHNELL GOLF-APPEN

Så här ansluter du Phantom 3 till en mobiltelefon och Bushnell Golf-appen:

- » Ladda ner Bushnell Golf-appen från <https://app.bushnellgolf.com/install> eller skanna QR-koden nedan.
- » Om det är första gången du använder appen kommer du att bli ombedd att installera en enhet när du har registrerat dig. Välj Phantom 3. Om du har använt appen tidigare, välj "Visa alla" i avsnittet "Mina enheter", klicka på "Lägg till enhet" och välj Phantom 3.
- » Följ anvisningarna i appen för att parkoppla och ansluta din Phantom 3.

Obs! När parkopplingen är klar kommer Bluetoothläget av/på att ställas in på det senast använda läget.

Skanna koden för att
ladda ner Bushnell Golf-
appen och registrera din
Phantom 3 GPS.



app.bushnellgolf.com/install

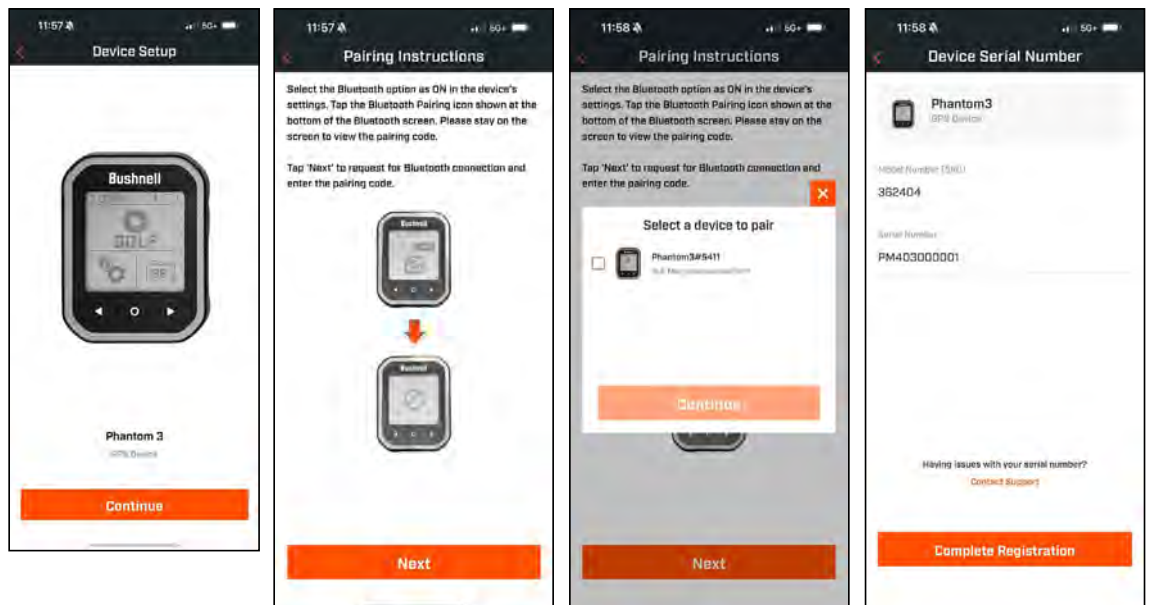

ANVÄND BUSHNELL GOLF-APPEN

Phantom 3 behöver inte vara ansluten till Bushnell Golf-appen för att fungera. Appen gör det enklare att justera inställningar och ger möjlighet att spara rundor, statistik och baninformation, samt att uppdatera banfiler och programvaran för Phantom 3. Skärmbilderna nedan visar några av funktionerna.

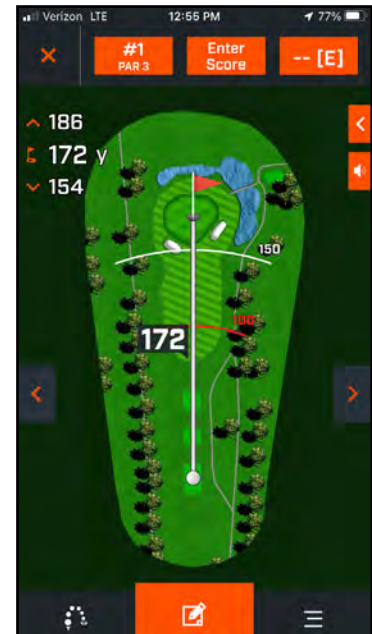
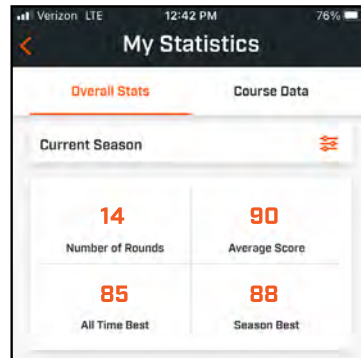
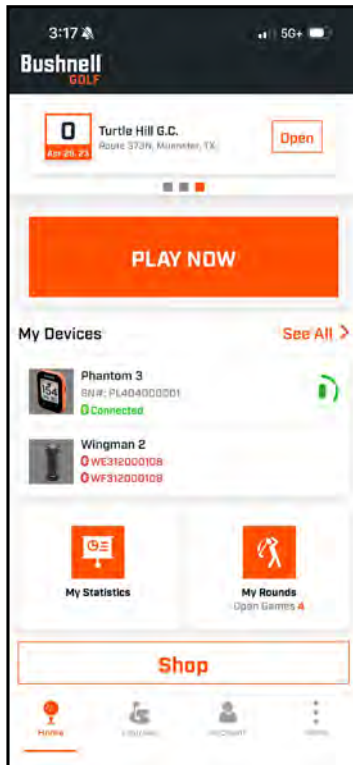
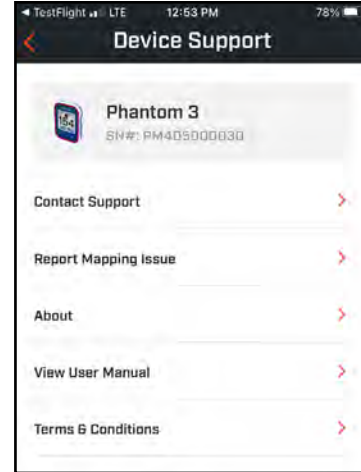
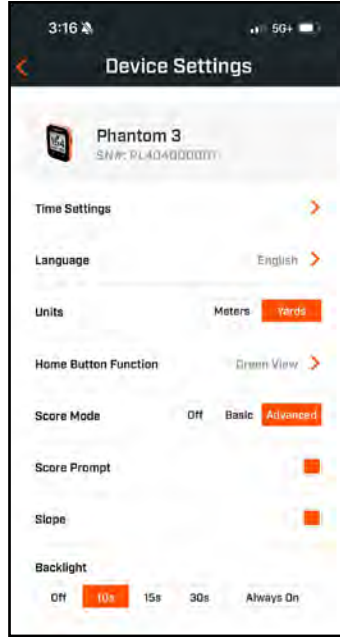

HoleView-skärm

UPPDATERA PROGRAMVARAN

Uppdatera programvaran på Phantom 3 genom att klicka på enhetsuppdatering på skärmen enhetsfunktioner i Bushnell Golf-appen.

RENGØRING OG GENEREL PLEJE

- » For at fjerne snavs eller fingeraftryk skal du rengøre med den medfølgende mikrofiberklud ved at gnide i en cirkulær bevægelse.
- » Afstandsmåleren er vandafvisende, men bør ikke udsættes for kraftig regn eller andre direkte vandstrømme og tåler ikke nedsænkning i vand eller andre væsker.

FEJLFINDING

Skil aldrig din laserafstandsmåler ad. Uoprettelig skade kan skyldes uautoriserede serviceforsøg, hvilket annullerer garantien.

Hvis enheden ikke tændes, lyser displayet ikke:

- » Kontroller og genoplad batteriet om nødvendigt. Brug det medfølgende USB-kabel.

Si l'unité s'éteint :

- » Kontroller og genoplad batteriet om nødvendigt. Brug det medfølgende USB-kabel.

HINDERORDLISTA:

##L	Till utslagsplats (t.ex. 75L = till utslagsplats vid 75yards, 100L = till utslagsplats vid 100 yards)	Clif	Till klippa	LWst	Till naturligt sandområde, vänster \
##M	Till markör (t.ex. 250M = till 250-markör)	CLWs	Slaglängd, naturligt sandområde till vänster	LWtr	Till vänster vatten
#Bnk	Till bunker # (t.ex. T1Bk = till bunker 1)	CLWt	Slaglängd, vänster vattenhinder	Path	Till gångväg
#CBK	Till mitten av bunker # (t.ex. 2CBk = till mittenbunker 2)	CPth	Slaglängd, gångväg	PotB	Till muggbunker
#Fwy	Till fairway #	CRBk	Slaglängd, höger bunker	RBnk	Till höger bunker
#GBk	Till gräs-bunker #	CRHz	Slaglängd, höger hinder	Rdge	Till ås
#LBk	Till vänster bunker #	Crst	Till krön	RDch	Till höger dike
#RBk	Till höger bunker #	CRWt	Slaglängd, höger vattenhinder	RFwy	Till höger fairway
#Wtr	Till vattenhinder #	CWst	Slaglängd, naturligt sandområde	RGBk	Till höger gräs-bunker
Bnkr	Till bunker	CWtr	Slaglängd, vattenhinder	RHzd	Till höger hinder
C#Bk	Slaglängd till bunker # (t.ex. C1Bk = slaglängd till bunker 1)	Dtch	Till dike	Road	Till väg
C#LB	Slaglängd till vänster bunker # (t.ex. C2LB = slaglängd till vänster bunker 2)	EFwy	Till slutet av fairway	RWst	Till naturligt sandområde, höger
C#RB	Slaglängd till höger bunker # (t.ex. C3RB = slaglängd till höger bunker 3)	ELFy	Till slutet av vänster fairway	RWtr	Till höger vatten
C#Wt	Slaglängd till vattenhinder # (t.ex. C2Wt = slaglängd till vattenhinder #)	ELoF	Till slutet av nedre fairway	ThFy	Genom fairway
CBnk	Till mittenbunker	ERFy	Till slutet av höger fairway	ThRF	Genom höger fairway
CCBK	Slaglängd, mittenbunker	EWst	Till slutet av naturligt sandområde	Wter	Till vattenhinder
CDch	Till mitten av dike	GBnk	Till gräs-bunker	WstA	Till naturligt sandområde
CFwy	Till mitten av fairway	Gorg	Till ravin	WstB	Till naturlig bunker
Frwy	Till fairway	Hzrd	Till hinder	WstE	Slut på naturligt sandområde
CFyB	Slaglängd, fairwaybunker	LBnk	Till vänster bunker	CGrg	Slaglängd, ravin
CHzd	Slaglängd, hinder	LDth	Till vänster dike	RvrB	Till flodbädd
CLBk	Slaglängd, vänster bunker	LFwy	Till vänster fairway	Wall	Till mur/vägg
CLHz	Slaglängd, vänster hinder	LGBk	Till vänster gräs-bunker		
		LndA	Till landningsområde		

TEKNISKA SPECIFIKATIONER

Mått	3 x 2,3 x 0,7 in
Vikt	3 oz.
Skärm	Monokrom LCD
Strömkälla	Uppladdningsbart litiumpolymerbatteri
Medföljande tillbehör	Bältesklämma, karbinhake, mikrofiberlinsrengöringsduk och USB-A till USB-C-laddningsskabel.

⚠️ VARNING: FÄSTTILLBEHÖRET SOM MEDFÖLJER ENHETEN INNEHÅLLER EN NEODYMIUMMAGNET. MAGNETEN KAN PÅVERKA FUNKTIONEN HOS PACEMAKERS OCH IMPLANTERADE DEFIBRILLATORER. OM DU ANVÄNDER EN ENHET AV DEN HÄR TYPEN BEHÖVER DU HÅLLA TILLRÄCKLIGT AVSTÅND TILL MAGNETEN. VARNA ANDRA PERSONER SOM ANVÄNDER DEN HÄR TYPEN AV ENHETER FRÅN ATT KOMMA FÖR NÄRA MAGNETEN.

- Felaktig hantering kan leda till att fingrar eller hud kläms fast under magneten.
- Magneterna kan förlora delar av sin fästförmåga för gott om den utsätts för temperaturer över 80° C.
- Magneter skapar starka magnetfält med stor räckvidd. Dessa kan skada tv-apparater och bärbara datorer, hårddiskar till datorer, kredit- och betalkort, datalagringsenheter, mekaniska armbandsur, hörapparater och högtalare. Låt inte enheten komma i närheten av andra enheter eller objekt som kan skadas av starka magnetfält.

Du hittar en komplett användarmanual, driftinformation, frågor om produktanvändning och information om garanti/reparationer på: info@pargolf.se

⚠️ VARNING: BITE-magnetfunktionen som medföljer enheten innehåller en neodymmagnet. Magneter kan påverka funktionen hos pacemakrar och implanterade hjärtdefibrillatorer. Om du använder dessa enheter, håll ett tillräckligt avstånd från magneten. Varna andra som bär dessa enheter, från att komma för nära magneter.

- Magneterna kan permanent förlora en del av sin vidhäftande kraft om den utsätts för temperaturer över 80°C (175°F).
- Magneter producerar ett långtgående, starkt magnetfält. De kan skada TV-apparater, bärbara datorer, hårddiskar, kredit- och bankomat kort, datalagringsmedier, mekaniska klockor, hörapparater och högtalare. Håll enheten borta från enheter och föremål som kan skadas av starka magnetfält.

FCC-försäkran

Den här enheten uppfyller kraven i del 15 av FCC-reglerna. Användningen omfattas av följande två villkor: (1) Den här enheten får inte orsaka skadliga störningar och (2) den här enheten måste godta mottagna störningar, inklusive störningar som kan orsaka oönskad funktion.

Utrustningen har testats och uppfyller gränserna för Klass B digital utrustning i enlighet med del 15 av FCC-reglerna. Gränserna är framtagna för att ge rimligt skydd mot skadliga störningar i boendemiljöer. Utrustningen genererar, använder och kan utstråla radiofrekvensenergi och, om den inte installeras och används i enlighet med instruktionerna kan den orsaka skadlig störning av radiokommunikationer. Det kan dock inte garanteras att inga störningar kommer att uppstå i en enskild installation. Om utrustningen orsakar skadlig störning vid mottagning av radio- eller tv-signaler, vilket kan fastställas genom att stänga av och slå på utrustningen, rekommenderas användaren att försöka förhindra störningar genom att vidta en eller flera av följande åtgärder:

- Rikta om eller flytta mottagningsantennen.
- Öka avståndet mellan utrustningen och mottagaren.
- Anslut utrustningen till ett eluttag på en annan krets än den som mottagaren är ansluten till.
- Be återförsäljaren eller en erfaren radio-/tv-tekniker om hjälp.

Enheter innehåller inga delar som kan repareras av användaren. Reparationer får enbart utföras av en Bushnell-auktoriserad reparatör. Obehörig reparation eller modifikation kan medföra permanent skada på utrustningen och leda till att garantin och din behörighet att använda enheten upphör enligt bestämmelserna i del 15.

Specifikationer och design kan ändras utan förvarning och utan förpliktelser för tillverkaren.

⚠️ VARNING: Försök inte öppna Phantom 3. Enheten innehåller ett uppladdningsbart litiumjonbatteri. Det finns risk för explosion om batteriet ersätts med ett batteri av fel typ.

- Försök inte öppna, demontera eller utföra service på det inbyggda batteriet. Batteriet måste bytas av en behörig tekniker.
- De externa kontakterna på batteriet får inte krossas, punkteras eller kortslutas. Utsätt inte för temperaturer över 60°C.
- Ladda inte batteriet i temperaturer över 45°C
- Återvinn eller kassera batteriet korrekt. Kassera inte genom förbränning eller i vatten.

Descarte de Equipamentos Elétricos e Eletrônicos

(aplicável nos EUA e em outros países europeus com sistemas de coleta separada)

Este equipamento contém peças elétricas e/ou eletrônicas e, portanto, não deve ser descartado como um objeto de casa normal. Ao invés disso, ele deve ser descartado nos pontos de coleta respectivos para reciclagem fornecidos pela comunidade. Para você, esse serviço é gratuito. Se o equipamento contiver baterias substituíveis (recarregáveis), elas também devem ser removidas anteriormente e, se necessário, devem ser descartadas de acordo com as regulamentações relevantes (consulte também os comentários respectivos nas instruções desta unidade). Mais informações sobre o assunto podem ser encontradas na administração de sua comunidade, na empresa de coleta de lixo do seu local ou na loja em que você comprou este equipamento.



FCC ID: 2ASQI-36240
IC: 24886-36240



KCC ID: R-R-x6S-36240

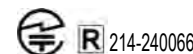

CMIIT ID: 24J9988G7087



99433/SDPPI/2024
13902

©2024 Bushnell Outdoor Products
Bushnell,™,®, betecknar varumärken som tillhör Bushnell Outdoor Products
www.bushnellgolf.com

US Pat. #: <https://bushnellgolf.com/patents>

介绍

感谢您购买Bushnell Golf的Phantom 3 GPS测距仪。98.6%的巡回赛运动员在比赛中信任并使用Bushnell Golf, 现在您也加入了他们的队伍。Phantom 3是我们为高尔夫球手提供最精确距离的高尔夫球距离的辉煌历史中最新的革新产品。在球场上, 您可以轻松方便地获得GPS提供的距离。它具有大尺寸、易于读取的前、中、后距离, 集成的BITE磁性支架和可移动杆位的GreenView。使用我们的专利坡度技术, 可确保高尔夫球手在球场周围获得最准确的距离, 并根据自己的情况做出适当的击球。

欢迎加入Bushnell Golf家族!

按钮和显示屏指南

1. 电源/返回/锁定按钮
2. 旗帜 - 表示旗杆已在Greenview中移动
3. 蓝牙 - 表示设备已通过蓝牙连接
4. 电池寿命指示器
5. 中距离 - 与果岭中心的距离 (如果旗杆移动了, 则为与旗杆的距离)
6. 前距离 - 距离果岭前端的距离。
7. 后距离 - 距离果岭后部的距离
8. 球洞 - 当前球洞编号
9. 标准杆 - 当前球洞的杆数
10. 得分 - 用户当前一轮的总得分
11. 坡度指示器 - 显示坡度功能的校准状态
12. 上一个球洞
13. 主页按钮/收藏夹: 默认为无功能
(要定义收藏夹: 设置 > 高尔夫设置 > 主页按钮)
14. 下一个球洞
15. USB-C接口 - 连接至充电装置
16. BITE磁铁
17. 皮带扣/卡宾包

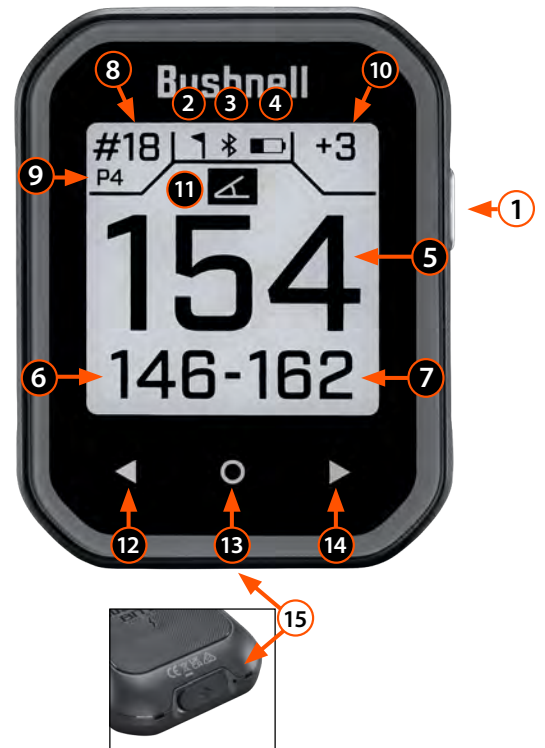

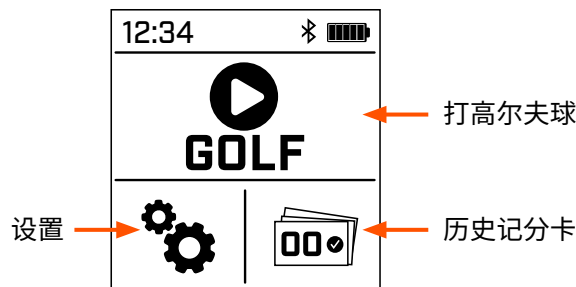

设置菜单

高尔夫设置:

- » 坡度: 开/关
- » 计分模式: 关, 基础, 高级
 - 基础: 仅限击球
 - 高级: 击球、推杆、球道击球和上杆。
- » 计分提示: 开/关
- » 单位设置: 码/米
- » 主页按钮: 从前屏/中屏/后屏选择最喜欢的快捷方式。

蓝牙: 开/关

时间设置: 码/米

时间格式: 12小时或24小时, dd/mm/yy 或 mm/dd/yy

- 设置时间: 自动* 或手动
- *选择自动, 会自动启动游戏, 让设备连接GPS并自动设置时间。
- 设置日期

背光: 关, 10秒, 15秒, 30秒, 或者常亮。

对比度: 调整屏幕的明/暗对比度。

语言: English, Espanol, Francais, Deutsch, Italiano, Portugues, Svenska, Dansk, Indonesia, 中文, 한국어, 日本語。

电池: 电池电量。

关于: 产品SKU #, 设备序列号, 和软件版本。

重置: 选择重置后, 设备将重置为出厂设置。

准备打高尔夫

开机/关机:

要打开/关闭Phantom 3, 请按住侧面按钮, 直到屏幕上出现Bushnell Golf。

自动球场和球洞选择:

- » 一个球场设施: 选择“打高尔夫球”后, 设备将获取GPS信号。如果球手所在的设施只有一个球场, 设备将自动选择该球场并从1号球洞开始, 除非球手在比赛开始时位于不同的发球台上。然后, 设备将导航到球手开始比赛的球洞。
- » 两个以上球场设施: 如果球手所在的设施有多个球场, GPS获取后会提示球手选择球场。设备将自动从1号球洞开始, 除非球手在比赛开始时选择了不同的发球台。然后, 设备将导航到球手开始比赛的球洞。
- » 选择了错误的球场: 如果GPS选择了错误的球场, 请导航至设置/球场选择, 手动选择正确的球场。

*如果球场名称较长, 请点击名称旁边的向下箭头, 查看完整的课程名称以方便查看。



正在获取GPS信号

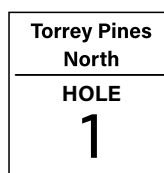

球场和球洞名称



球场选择列表

打高尔夫屏幕

1. 旗帜 - 表示旗杆已在Greenview中移动
2. 蓝牙 - 指示设备是否通过蓝牙连接
3. 电池寿命指示器
4. 中距离 - 与果岭中心的距离 (如果旗杆移动了, 则为与旗杆的距离)
5. 前距离 - 距离果岭前端的距离
6. 后距离 - 距离果岭后部的距离
7. 球洞 - 当前球洞编号
*点击球洞可以前往计分板
8. 标准杆 - 当前球洞的杆数
9. 得分 - 用户当前一轮的总得分
*点击得分可以前往得分录入
10. 坡度指示器 - 显示坡度功能的校准状态

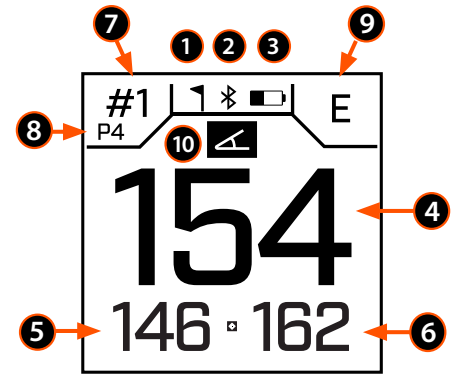

打高尔夫屏幕 - 滑动导航

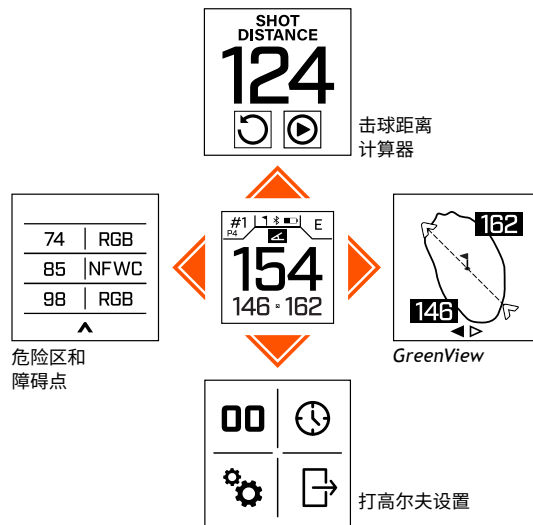

GREENVIEW

通过Phantom 3的GreenView屏幕,您可以移动果岭上的旗杆,从而更准确地定位旗杆。进入GreenView后,点击果岭将旗杆移动到当前位置以获得精确的旗杆距离和中距离。

如果在GreenView中停留15秒但没有输入任何信息,屏幕将返回到距离屏幕。

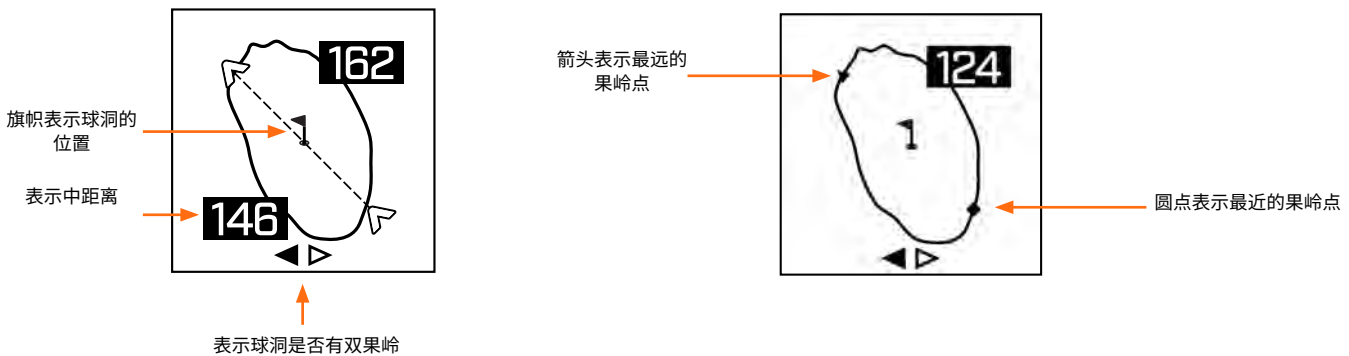



双果岭

如果一个球洞有两个果岭,GreenView中果岭下方会显示< and >。如果选择了错误的果岭,请使用设备底部的箭头选择正确的果岭。按侧面按钮返回前/中/后屏幕。

斜坡模式技术

坡度开关技术使高尔夫球员轻松开启或关闭Bushnell的坡度功能,该功能已获得专利。这将方便高尔夫球员在需要时使用坡度功能以获得球场周围的补偿距离,并且这台设备符合美国高尔夫球协会的规则,需要时可以在锦标赛过程中使用。

 表示设备已校准过,显示的是斜坡补偿距离。

 表示设备尚未校准,显示的是非斜坡补偿距离。

- » 要在坡度模式下显示直线距离,请点击中心距离。设备将显示直线距离 3 秒,然后返回坡度补偿距离。
- » 闪烁斜坡图标 - 仍在接收坡补偿距离,但需要更新校准以提高距离准确度。
- » 将设备送到发球台或果岭进行校准。

击球距离

在击球距离中,轻按重置可以保存当前位置并从该位置开始测量击球距离。轻按暂停可以冻结击球距离,再次轻按可恢复击球距离测量。这样做将从重置点的最后位置继续测量击球距离。



记分卡

记分卡可从历史回合(见下页)或当前比赛中查看。要访问记分卡,请点击前/中/后屏幕的左上方,即显示球洞和标准杆的位置。要在比赛中查看记分卡摘要,请从记分卡向上滑动。点击记分卡摘要中四个区域中的任意一个,即可在记分卡中填入每个球洞的数据。要循环浏览记分卡中的每个区域,轻按单位底部的左右箭头或向左或向右滑动。在正在进行的一轮记分卡中,球手可以通过轻按球洞来编辑分数,也可以通过长按分数来删除分数,直到出现“垃圾桶”为止。

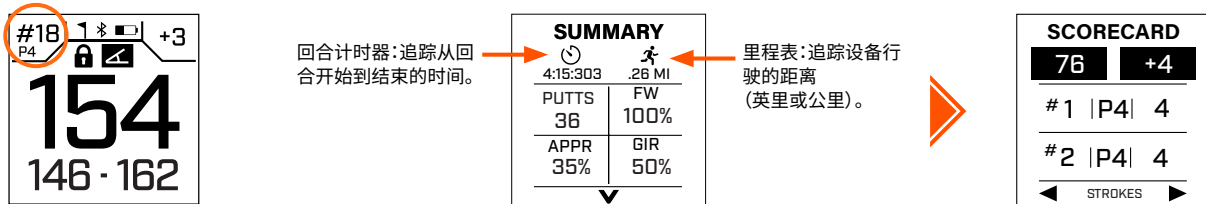

屏幕锁定

想要在进行比赛时锁定屏幕,请从前/中/后屏幕按住电源按钮,直到出现锁定图标。重复此过程即可解锁。



屏幕锁定



屏幕解锁

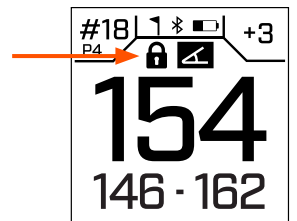

得分入口

想要访问得分入口,请点击前/中/后屏幕的右上方,即显示分数的地方。最近十轮的得分将保存在设备内存中,但可以同步到Bushnell Golf Mobile应用程序中保存。连接到应用程序后,可使用改进的界面查看和编辑历史记分卡。

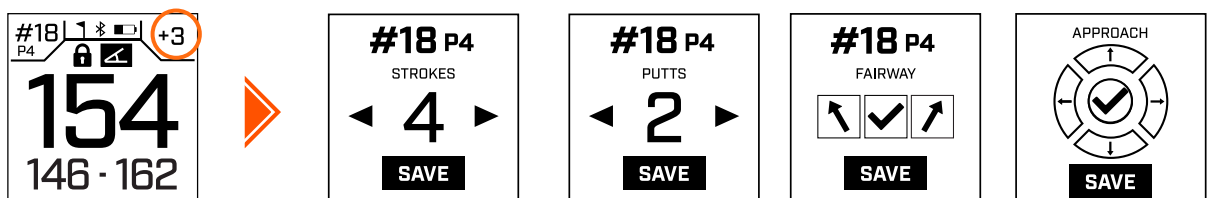

得分提示

得分提示可通过高尔夫设置菜单激活(见第4页)。启用得分提示后,自动进洞时设备将自动显示得分入口。得分入口将一直显示在屏幕上,直到输入得分或按侧边按钮退出。

历史记分卡

设备最多可保存十轮得分。当设备与Bushnell Golf Mobile应用程序同步时,历史回合将上传并保存到球手的账号中。这在设备上会以(✓)表示。如果记录尚未上传,则会显示(✗)。要删除回合,请长按直到出现垃圾桶。*注意:得分只能在比赛中编辑。使用应用程序管理已完成比赛的分数。

HISTORICAL		
TORREY PINES NORTH 78 [+6]	05/31 2024	✓
TORREY PINES NORTH 76 [+4]	06/05 2024	✗
TORREY PINES NORTH 94 [+22]		

杆数和得分与标准杆有关

PHANTOM 3的球场更新

您的Phantom 3预装了全球38,000多个球场的数据。开箱即可使用,无需下载软件或支付任何会员费。

- » 更新单个球场文件:通过蓝牙将设备连接到Bushnell Golf Mobile应用程序。
- » 手动球场更新:从设备列表中选择Phantom 3。选择球场更新。按照Bushnell Golf Mobile应用程序上的说明搜索球场并更新设备。想要更新多个球场。请访问Bushnell Golf Update Manager,在Google Chrome浏览器中输入网址<https://appsupport.bushnellgolf.com>,并按照说明操作。
- » 自动球场更新:确保设备连接到Bushnell Golf Mobile应用程序且正在运行。在设备上开始比赛时,如果有更新的话,设备将自动与应用程序通信并下载最新的球场文件。

将PHANTOM 3与您的移动设备和BUSHNELL GOLF应用程序连接

想要将Phantom 3连接到您的手机和Bushnell Golf Mobile应用程序:

- » 从 <https://app.bushnellgolf.com/install> 下载Bushnell Golf 移动应用程序或扫描下方二维码。
- » 如果您是新用户,注册后会要求您设置设备,请选择Phantom 3。如果您是老用户,请从“我的设备部分”选择“查看所有”,单击“添加设备”,然后选择Phantom 3。
- » 按照应用程序屏幕上的说明配对并连接Phantom 3。

注意:完成配对后,开机后的蓝牙开/关状态将是上次设置的状态。

扫描二维码可以下载
Bushnell Golf应用并注
册您的Phantom 3高尔
夫GPS。



app.bushnellgolf.com/install

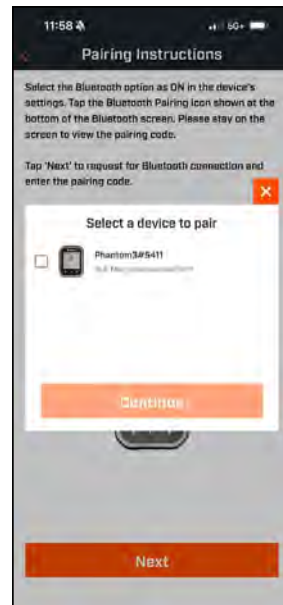
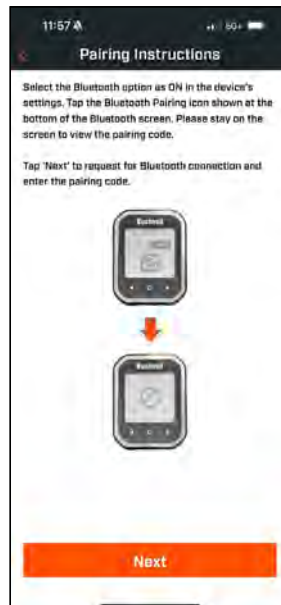

使用BUSHNELL GOLF MOBILE应用程序

Bushnell Phantom 3无需连接到Bushnell Golf Mobile应用程序即可操作。使用该应用程序可以更方便地调整设置，球手可以保存比赛、统计数据 and 球场信息，更新球场文件和 Phantom 3软件。有关部分功能，请查看下面的截图。

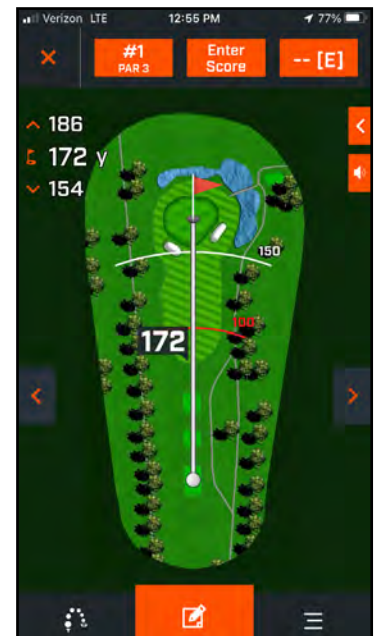
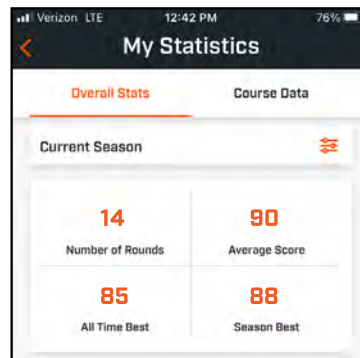
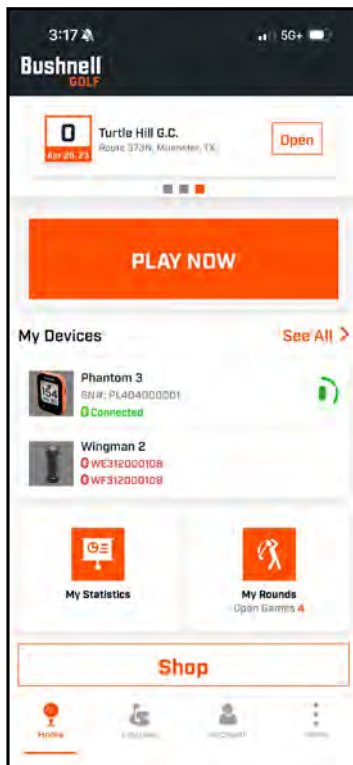
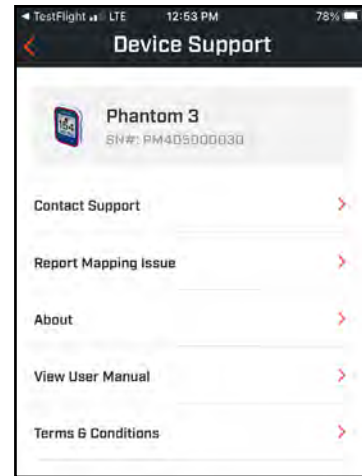
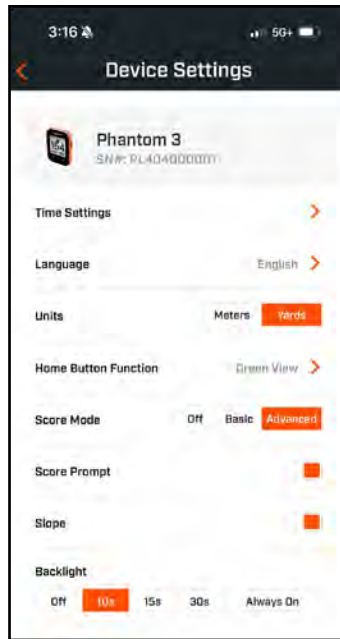

孔视图屏幕

更新软件

想要更新Phantom 3软件, 请点击Bushnell Golf Mobile应用程序中“设备功能”屏幕上的“设备更新”。

清洁和常规保养

- » 要去除污垢或指纹, 请使用提供的超细纤维布以圆周运动的方式擦拭。
- » Phantom 3 具有防水功能, 但不应暴露在大雨或其他直接水流中, 也不能浸泡在水或其他液体中。

故障排除

切勿拆卸 GPS 测距仪。未经授权的维修尝试可能会造成不可修复的损坏并使保修失效。

如果设备没有打开, 显示屏不会亮起:

- » 电池可能需要充电。使用提供的电缆为设备充电, 直至电池充满电。

如果设备断电:

- » 电池可能需要充电。使用提供的电缆为设备充电, 直至电池充满电。

障碍词汇表:

###L	位于打点分数 (例如: 75L = 到75yd打点分数, 100L = 到100码打点分数)	Clif	位于悬崖	LWst	位于左侧废弃区
###M	位于标志 (例如: 250M = 到250标志)	CLWts	飞越左侧水域	LWtr	位于左侧水域
#Bnk	位于 # 沙坑 (例如: T1Bk = 位于1号沙坑) \	CLWt	飞越左侧水障碍	Path	位于小径
#CBK	位于 # 中央沙坑 (例如: 2CBk = 位于2号中央沙坑)	CPth	飞越路径	PotB	位于壶状沙坑
#Fwy	位于 # 球道	CRBk	飞越右侧沙坑	RBnk	位于右侧沙坑
#GBk	位于 # 草地沙坑	CRHz	飞越右侧障碍	Rdge	位于山脊
#LBk	位于 # 左侧沙坑	Crst	位于山上	RDch	位于右侧沟
#RBK	位于 # 右侧沙坑	CRWt	飞越右侧水障碍	RFwy	位于右侧球道
#Wtr	位于 # 水障碍	CWst	飞越废弃区	RGBk	位于右侧草地沙坑
Bnkr	位于沙坑	CWtr	飞越水障碍	RHzd	位于右侧障碍
C#Bk	飞越位于# 沙坑 (例如: C1Bk = 飞越1号沙坑)	Dtch	位于沟	Road	位于路中间
C#LB	飞越位于# 左侧沙坑 (例如: C2LB = 飞越2号左侧沙坑)	EFwy	位于球道尽头	RWst	位于右侧的废物区
C#RB	飞越位于# 右侧沙坑 (例如: C3RB = 飞越3号右侧沙坑)	ELFy	位于左侧球道尽头	RWtr	位于右侧水域
C#Wt	飞越 # 水障碍 (例如: C2Wt = 飞越2号水障碍)	ELoF	位于下级球道尽头	ThFy	通过球道
CBnk	位于中央沙坑	ERFy	位于右侧球道尽头	ThRF	通过右侧球道
CCBK	飞越中央沙坑	EWst	位于废弃区尽头	Wter	位于水障碍
CDch	位于中央沟	GBnk	位于草地沙坑	WstA	位于废弃区
CFwy	位于中央球道	Gorg	位于峡谷	WstB	位于废弃区
Frwy	位于球道	Hzrd	位于障碍	WstE	废弃区尽头
CFyB	飞越球道沙坑	LBnk	位于左侧沙坑	CGrg	飞越峡谷
CHzd	飞越障碍	LDth	位于左侧沟	RvrB	位于河床
CLBk	飞越左侧沙坑	LFwy	位于左侧球道	Wall	位于墙壁
CLHz	飞越左侧障碍	LGBk	位于左侧草地沙坑		
		LndA	位于落地区		

技术规格

尺寸	3 x 2.3 x 0.7 英寸
重量	3盎司.
显示屏	单色液晶显示屏
电源	可充电锂聚合物电池
内含商品	皮带夹、登山扣、超细纤维镜头清洁布和 USB-A 至 USB-C 充电线

警告: 安装附件包括了自带钕磁石的设备。磁石可能影响心脏起搏器和植入心脏除颤器的功能。如果您正在使用这些设备, 请与磁石保持足够的距离。同时警告其他佩戴这些设备的人尽量不要靠近磁石。

- 不安全操作可能导致磁石下的手指或皮肤紊乱。
- 磁石如果暴露于高于175° F (80° C) 的环境可能会永久丧失部分吸附力。
- 磁石产生广泛的, 强力的磁场。有可能损伤电视、笔记本、电脑硬盘, 信用卡或借记卡, 数据存储媒体、机械表、助听器和扬声器等。让装置远离那些可能被强力磁场损伤的设备和物体。

如需完整的用户手册、操作资料、产品使用问题和保修/维修信息, 请访问: www.bushnellgolfkorea.co.kr

警告: 设备随附的咬合功能包含钕磁铁。磁铁可能会影响心脏起搏器和植入式心脏除颤器的正常工作。如果您使用这些设备, 请与磁铁保持足够距离。警告佩戴这些设备的其他人不要太靠近磁铁。

- 如果暴露在高于175 华氏度 (80 摄氏度) 的温度下, 磁铁可能会永久失去部分吸附力。
- 磁铁产生深远的强磁场。可能会损坏电视和笔记本电脑、计算机硬盘、信用卡和 ATM 卡、数据存储介质、机械手表、助听器和扬声器。本设备应远离可能被强磁场损坏的设备和物体。

美国联邦通讯委员会(FCC) 申明

本设备符合美国联邦通讯委员会 (FCC) 规定第 15 部分。操作受到以下2个情况的影响: (1) 本设备可能会造成有害干扰, 另外 (2) 本设备必须接收任何干扰, 包括可能会导致不希望有的操作干扰。

本设备已通过测试, 符合美国联邦通讯委员会 (FCC) 规定第 15 部分对 B 类数字设备的限制要求。这些限制要求旨在对居住环境给予合理的保障, 防止有害干扰。该设备会产生、使用并可能发射无线频率能量, 如果没有按照有关注意事项安装和使用, 可能会对无线通信造成有害干扰。但是, 并不保证在某些特定安装中, 不会发生这种干扰。如果该设备并未对无线电或电视信号接收造成有害干扰, 这可以通过关闭再打开设备来确定, 鼓励用户通过下述一种或多种方法进行解决干扰问题:

- 调整或重新放置接收天线。
- 增加设备和接收器之间的间隔距离。
- 将本设备连接至与接收器连接不在同一电路的插座。
- 咨询经销商或经验丰富的无线电/电视技术人员寻求帮助。

设备不包含任何用户可维修的零部件。维修必须由授权的Bushnell维修中心负责进行。按照美国联邦通讯委员会规定第 15 部分, 未授权的维修或改装可能导致装置永久的损伤, 且失去保修和您操作设备的权限。

规格和设计会适时变化恕不另行通知, 厂家也没有提前通知的义务。

警告: 请勿尝试打开“Phantom 3”。它包含一块可充电锂离子电池, 如果使用错误类型的电池进行更换, 则存在爆炸风险。

- 请勿尝试打开、拆卸或维修内部电池。必须由合格的技术人员进行更换。
- 请勿挤压、刺穿或短接电池的外部触点。请勿暴露在温度超过140 华氏度 (60 摄氏度) 的环境中。
- 如果环境温度超过 113 华氏度 (45 摄氏度), 请勿为电池充电。
- 请妥善回收或处理电池。切勿将其丢入火中或水中。

电气和电子设备的处置

(适用于具有单独收集系统的欧盟和其他欧洲国家)

此设备包含电气和/或电子零件, 因此不得作为普通生活垃圾处理。取而代之的是, 应将其放置在社区提供的相应回收点进行回收。对您来说, 这是免费的。如果设备包含可更换(可充电)电池, 则也必须先将其取出, 然后再根据相关规定进行处置(如果需要, 请按照本装置说明中的相应说明进行处置)。有关此主题的更多信息, 可从您的社区管理部门、当地的废物收集公司或购买此设备的商店中获得。



FCC ID: 2ASQI-36240
IC: 24886-36240



KCC ID: R-R-x6S-36240



214-240066

CMIIT ID: 24J9988G7087



99433/SDPPI/2024
13902

©2023 Bushnell Outdoor Products
Bushnell,™,®, 表示Bushnell户外产品的商标 • 中国制造

US Pat. #: <https://bushnellgolf.com/patents>

はじめに

この度は、Bushnell GolfのPhantom 3 GPS Rangefinderをお買い上げいただき、誠にありがとうございます。98.6%のツアープロがBushnell Golfにゲームを託しています。Phantom 3は、ゴルフにおいて最も正確な距離測定を可能にした輝かしい歴史の中で、最新の進化を遂げたモデルです。GPSが提供するコース周辺の距離を、簡単かつ便利にお楽しみください。大きく見やすいフロント、センター、バック距離、一体型BITE磁気マウント、ピンを動かすことができるGreenViewが特徴です。特許取得のスロープ技術を使用することで、コース内で最も正確な距離を把握し、ゲームに適したショットを打つことができます。

Bushnell Golfファミリーへようこそ

ボタン、表示ガイド

1. [POWER/BACK/LOCK] (電源/戻る/ロック) ボタン
2. [FLAG] (フラッグ): ピンがグリーンビュー内で移動したことを示します。
3. [BLUETOOTH] : 本機がBluetoothで接続されていることを示します。
4. 電池残量インジケータ
5. [CENTER DISTANCE] (センター距離): グリーンの中心までの距離 (動かした場合はピンまでの距離)
6. [FRONT DISTANCE] (フロント距離): グリーンの手前までの距離
7. [BACK DISTANCE] (バック距離): グリーンの奥までの距離
8. [HOLE] (ホール): 現在のホールの番号
9. [PAR] (パー): 現在のホールのパー
10. [SCORE] (スコア): ユーザーの現在のラウンドの合計スコア
11. [SLOPE INDICATOR] (スロープインジケータ): スロープ機能の較正状態を示します。
12. [PREVIOUS HOLE] (前のホール)
13. [HOME] (ホーム) ボタン / [FAVORITE] (お気に入り): デフォルトは機能なし (お気に入りを定義するには: 設定 > [Golf] (ゴルフ) 設定 > [Home] (ホーム) ボタン)
14. [NEXT HOLE] (次のホール)
15. USB-Cポート - 充電ユニットに接続
16. BITEマグネット
17. ベルトクリップ/カラビナケース

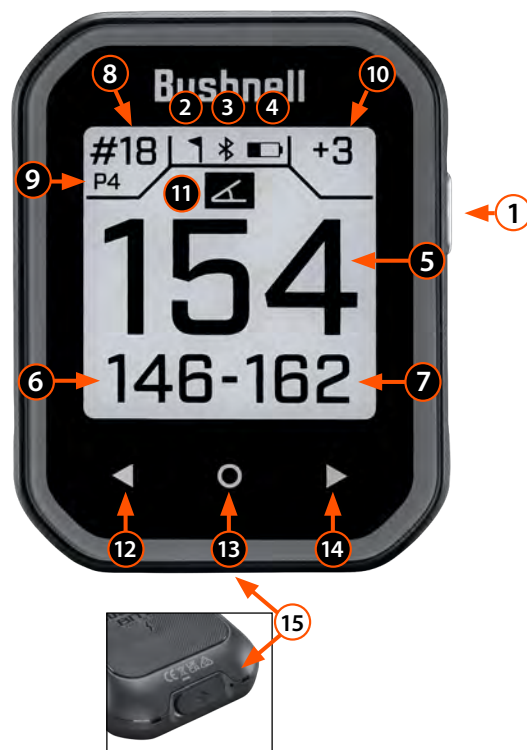

ホーム画面

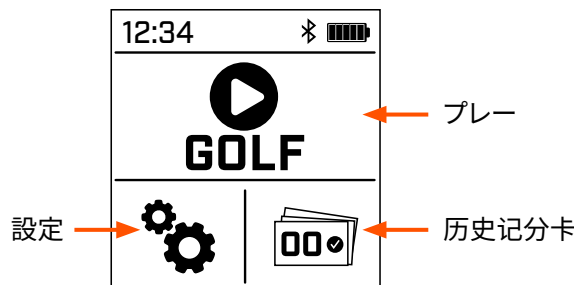

[SETTINGS] (設定)メニュー

[GOLF SETTINGS] (ゴルフ設定):

- » [SLOPE] (勾配): オン/オフ
- » [SCORE MODE] (スコアモード): Off (オフ)、Basic (基本)、Advanced (高度)
 - 基本: ストロークのみ。
 - 高度: ストローク、パット、フェアウェイヒット、アプローチ。
- » [SCORE PROMPT] (スコアプロンプト): オン/オフ
- » [UNITS SETTINGS] (単位設定): Yards (ヤード) / Meters (メートル)
- » ホームボタン: フロント/センター/バック画面からお気に入りのショートカットを選択します。

BLUETOOTH: オン/オフ

[TIME SETTINGS] (時刻の設定):

- » [TIME FORMAT] (時刻の形式): 12時間または24時間、dd/mm/yyまたはmm/dd/yy
 - [Set Time] (時刻設定): Auto (自動) *またはManual (手動)
 - *自動を選択すると、自動的にゲームが開始され、GPSとの接続と時間の自動設定が行われます。
 - [Set Date] (日付設定):

[BACKLIGHT] (バックライト): オフ、10秒、15秒、30秒、常時オン。

[CONTRAST] コントラスト: 画面の明暗のコントラストを調整します。

[LANGUAGE] (言語): English, Espanol, Francais, Deutsch, Italiano, Portugues, Svenska, Dansk, Indonesia, 中文, 한국어, 日本語。

[BATTERY] (電池): バッテリー残量。

[ABOUT] (概要): 製品SKU番号、ユニットシリアル番号、ソフトウェアバージョン。

[RESET] (リセット): リセットを選択すると、本機は工場出荷時の設定にリセットされます。

プレーの準備

電源オン/オフ:

Phantom 3の電源をオン/オフするには、画面にBushnell Golfと表示されるまでサイドボタンを押し続けます。

コースとホールの自動選択:

- » 1コースの施設: [Play Golf] (プレー)を選択すると、本機がGPS信号を取得します。コースが1つのみの施設にいる場合、プレーヤーがゲーム開始時に別のティーボックスにいる場合を除き、本機は自動的にそのコースを選択し、1番ホールからスタートします。その後、プレーヤーがゲームを始めたホールにナビゲートします。
- » コースが複数ある施設: 複数コースが利用可能な施設にいる場合、GPSが取得されると、プレーヤーはコースを選択するよう促されます。ゲーム開始時にプレーヤーが別のティーボックスにいる場合を除き、本機は自動的に1番ホールからスタートします。その後、プレーヤーがゲームを始めたホールにナビゲートします。
- » 誤ったコースが選択されている場合: GPSが誤ったコースを選択した場合は、[Settings] (設定) から [Course Select] (コース選択) を開き、正しいコースを手動で選択してください。

*コース名が長い場合は、見やすいようにコース名の横にある下向きの矢印をタップするとコース名が表示されます。

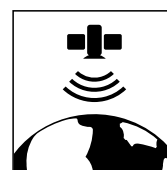

GPS信号の取得

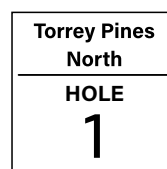

コースとホールの指定



コース選択リスト

[PLAY GOLF] (プレー)画面

1. [FLAG] (フラッグ): ピンがグリーンビュー内で移動したことを示します。
2. [BLUETOOTH]: 本機がBluetoothで接続されていることを示します。
3. 電池残量インジケータ
4. [CENTER DISTANCE] (センター距離): グリーンの中心までの距離(動かした場合はピンまでの距離)
5. [FRONT DISTANCE] (フロント距離): グリーンの手前までの距離
6. [BACK DISTANCE] (バック距離): グリーンの奥までの距離
7. [HOLE] (ホール): 現在のホールの番号
*ホールをクリックすると[Scorecard] (スコアカード)に移動
8. [PAR] (パー): 現在のホールのパー
9. [SCORE] (スコア): プレーヤーの現在のラウンドの合計スコア
*スコアをクリックすると[Score Entry] (スコア入力)に移動
10. [SLOPE INDICATOR] (スロープインジケータ): スロープ機能の較正状態を示します。

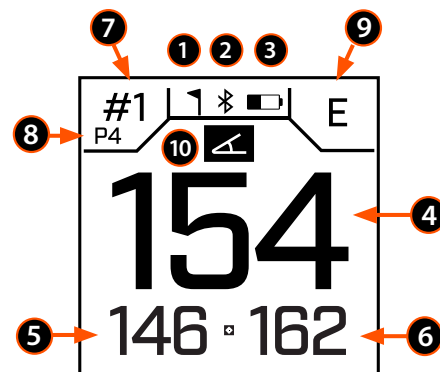

プレー画面 - スワイプナビゲーション

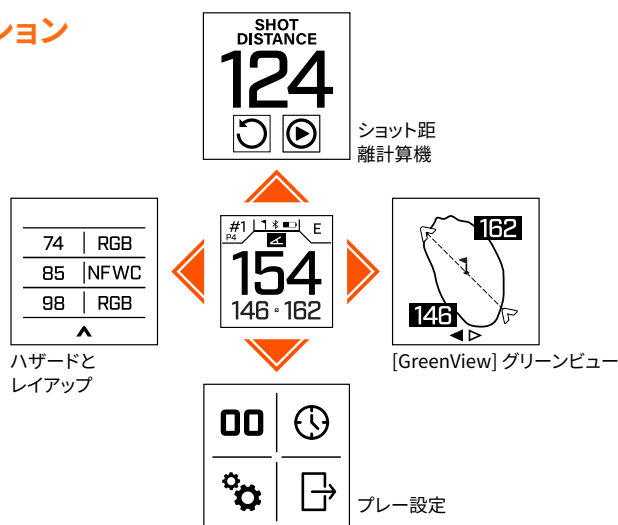

GREENVIEW (グリーンビュー)

Phantom3の[GreenView] (グリーンビュー) 画面では、グリーン上でピンを移動させることで、より正確にピンを配置できます。[GreenView] (グリーンビュー) では、グリーンをタップしてピンを現在位置に移動させると、センター距離ではなく、ピンまでの正確な距離を表示します。

[GreenView] (グリーンビュー) 中に15秒以内に情報が入力されない場合は、[Distance] (距離) 画面に戻ります。

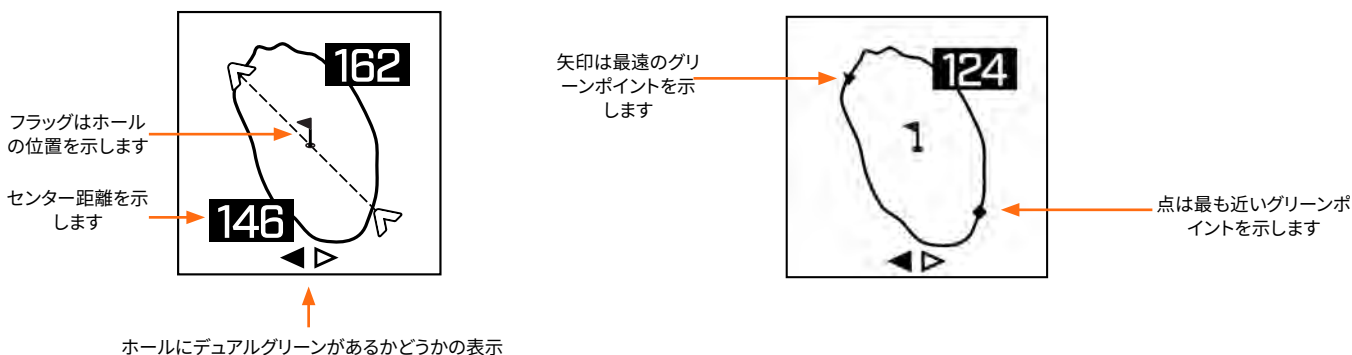

DUAL GREEN (デュアルグリーン)

グリーンが2つあるホールの場合、[GreenView] (グリーンビュー) では < と > がグリーンの下に表示されます。誤ったグリーンが選択されている場合は、本機下の矢印を使って正しいグリーンを選択してください。サイドボタンを押すと、フロント/センター/バック画面に戻ります。

スローモードテクノロジー

スロー テクノロジーにより、Bushnell の特許取得済みのスロー機能のオン/オフを簡単に切り替えることができます。この技術により、適宜スロー機能を利用してコース上の距離を手軽に補正し、必要に応じてUSGA準拠のデバイスとしてトーナメントでも使用することができます。

機器がキャリブレーションされ、傾斜補正された距離を表示していることを示します。

機器がキャリブレーションされておらず、傾斜補正されていない距離を表示しています。

- » 傾斜モードで直線距離を表示するには、中心距離をタップします。ユニットは直線距離を 3 秒間表示し、その後傾斜補正距離に戻ります。
- » 傾斜アイコンが点滅している - 傾斜補正された距離を引き続き受信していますが、より正確な距離を得るにはキャリブレーションを更新する必要があります。
- » 機器をティーイングエリアまたはグリーンに持っていくことでキャリブレーションします。

SHOT DISTANCE (ショット距離)

[Shot Distance] (ショット距離) では、[Reset] (リセット) をタップして現在の位置を保存し、その位置からショット距離の測定を開始します。[Pause] (一時停止) をタップするとショット距離がフリーズし、もう一度タップするとショット距離の計測が再開されます。こうすることで、リセットしたポイントの最後の位置からショット距離の測定を続けることができます。

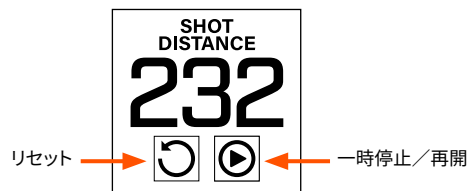

SCORECARD (スコアカード)

Scorecard (スコアカード) は、過去のラウンド (次ページ参照) または現在のゲームから表示できます。スコアカードにアクセスするには [Front/Center/Back] (フロント/センター/バック) 画面の左上、ホールとパーが表示されているところをタップします。ラウンド中にスコアカードのサマリーを見るには、スコアカードから上にスワイプしてください。[Scorecard Summary] (スコアカードサマリー) の4つのフィールドのいずれかをタップすると、スコアカードの各ホールのデータを入力できます。スコアカードの各フィールドを順に切り替えるには、本機下部にある左右の矢印をタップするか、左右にスワイプします。アクティブなラウンドのスコアカードでは、ホールをタップすることでスコアを編集できます。また、「ゴミ箱」が表示されるまでスコアを長押しすることでスコアを削除することができます。



ラウンドタイマー: ラウンド開始から終了までの時間を記録します。

SUMMARY	
4:15:303	.26 MI
PUTTS 36	FW 100%
APPR 35%	GIR 50%

オドメーター: 本機の移動距離 (マイル またはキロメートル) を記録します。

SCORECARD	
76	+4
#1 P4	4
#2 P4	4
STROKES	

画面ロック

ラウンド中に画面をロックするには、[Lock] (ロック) アイコンが表示されるまで [Front/Center/Back] (フロント/センター/バック) 画面から電源ボタンを長押しします。同じ手順でロックを解除します。



スクリーンロック



画面ロック解除

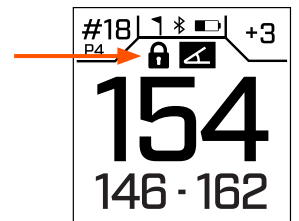

SCORE ENTRY (スコア入力)

スコア入力にアクセスするには [Front/Center/Back] (フロント/センター/バック) 画面の右上、スコアが表示されているところをタップします。過去10ラウンドのスコアはデバイスのメモリーに保存されますが、Bushnell Golf Mobileアプリと同期して保存することができます。アプリに接続すると、改良されたインターフェイスを使って過去のスコアカードを閲覧・編集することができます。

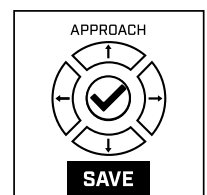
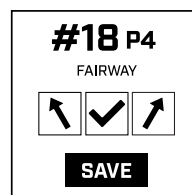
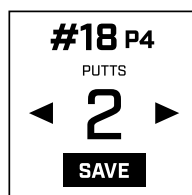
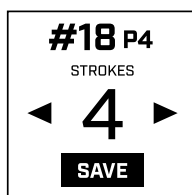
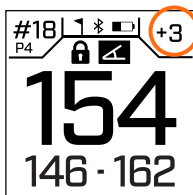

SCORE PROMPT (スコアプロンプト)

スコアプロンプトはゴルフ設定メニュー (4ページ参照) から有効にできます。スコアプロンプトを有効にすると、自動ホールが進むと自動的にスコア入力が表示されます。スコア入力は、スコアが入力されるか、サイドボタンを押して終了するまで画面に表示されません。

過去のスコアカード

最大10ラウンド分のスコアが記録されます。本機をBushnell Golf Mobileアプリと同期させると、過去のラウンドがアップロードされ、プレイヤーのアカウントに保存されます。本機では(✓)で表示されます。ラウンドがアップロードされていない場合は、(✗)が表示されます。ラウンドを削除するには、ゴミ箱が表示されるまで長押しします。*注意:スコアの編集はゲーム中のみ可能です。終了したゲームのスコアはアプリで管理します。

HISTORICAL	
TORREY PINES NORTH 78 [+6]	05/31 2024 ✓
TORREY PINES NORTH 76 [+4]	06/05 2024 ✗
TORREY PINES NORTH 94 [+22]	

パーに対するストロークとスコア

PHANTOM 3のコース更新

Phantom 3には、世界各地の38,000コース以上のデータがあらかじめ登録されています。ソフトウェアのダウンロードや会費は不要です。箱から出したら、すぐに使うことができます。

- » 1つのコースファイルを更新する場合:本機とBushnell GolfモバイルアプリをBluetoothで接続します。
- » 手動コース更新:デバイスリストからPhantom 3を選択します。 [Course Update] (コース更新) を選択します。Bushnell Golf Mobileアプリの指示に従って、コースを検索し、デバイスを更新してください。複数のコースを更新する場合は、Google Chromeで<https://appsupport.bushnellgolf.com>、続いてBushnell Golfアップデートマネージャーにアクセスし、指示に従ってください。
- » 自動コース更新:デバイスがBushnell Golf Mobile Appに接続され、アプリが起動していることを確認します。デバイスでゲームを開始すると、デバイスは自動的にアプリと通信し、最新のコースファイルがあればダウンロードします。

PHANTOM 3をモバイル端末とBUSHNELL GOLF MOBILEアプリに接続する

Phantom 3をスマートフォンとBushnell Golf Mobileアプリに接続する方法:

- » Bushnell Golf Mobileアプリを<https://app.bushnellgolf.com/install>からダウンロードするか、下記のQRコードをスキャンしてください。
- » 初めてご利用になる方は、登録後にデバイスの設定を求められますので、Phantom 3を選択してください。アプリを再びお使いになる方は、[My Devices Section] (自分のデバイス) から[See All] (すべて表示) を選択し、[Add Device] (デバイスを追加) をクリックして、Phantom 3を選択してください。
- » アプリの画面上的指示に従って、Phantom 3をペアリングして接続します。

注意:ペアリング後、電源を入れると、Bluetoothのオン/オフ状態は最後に設定した状態になります。

コードをスキャンして、Bushnell Golfアプリをダウンロードし、Phantom 3 GPSを登録してください。



app.bushnellgolf.com/install

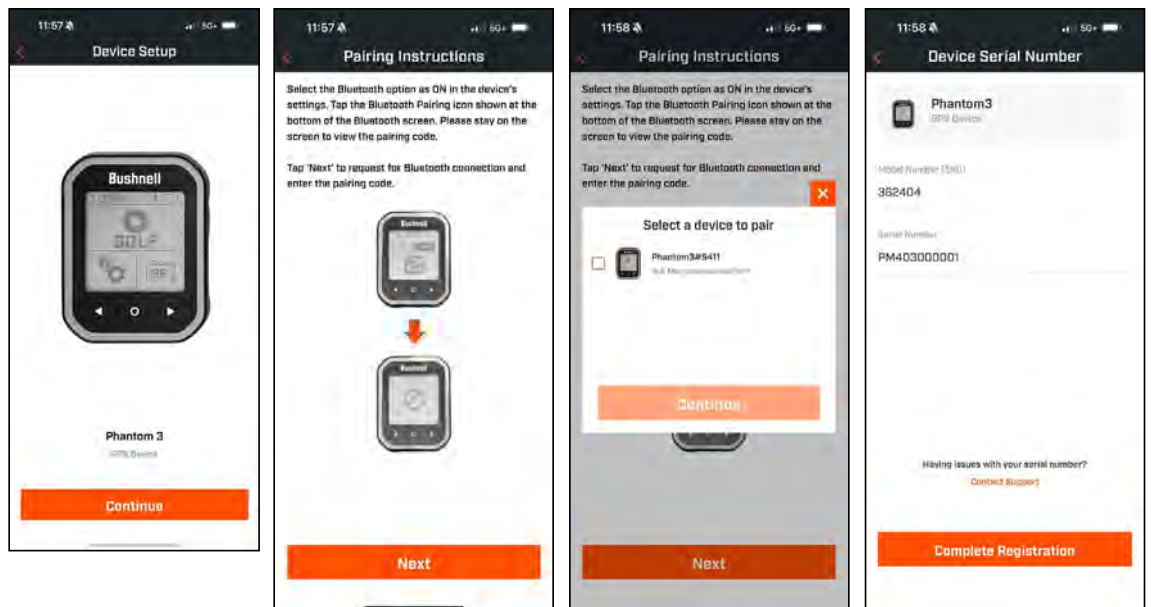

BUSHNELL GOLFモバイルアプリの使用

Bushnell Phantom 3は、Bushnell Golfモバイルアプリと接続しなくても操作可能です。アプリを使用することで設定が調節しやすくなり、プレイヤーはゲーム、スタツツ、コース情報を保存し、コースファイル、Phantom 3ソフトウェアをアップデートすることができます。機能の一部は、以下のスクリーンショットをご覧ください。

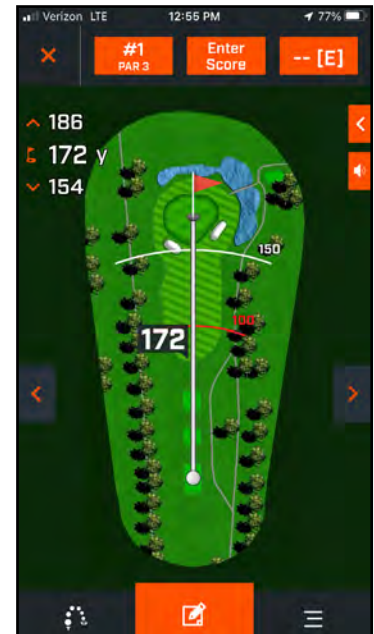
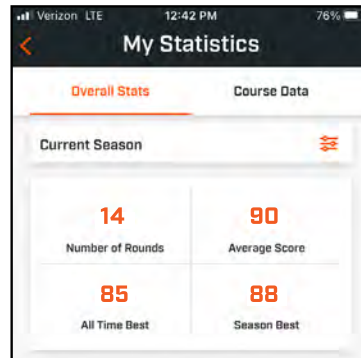
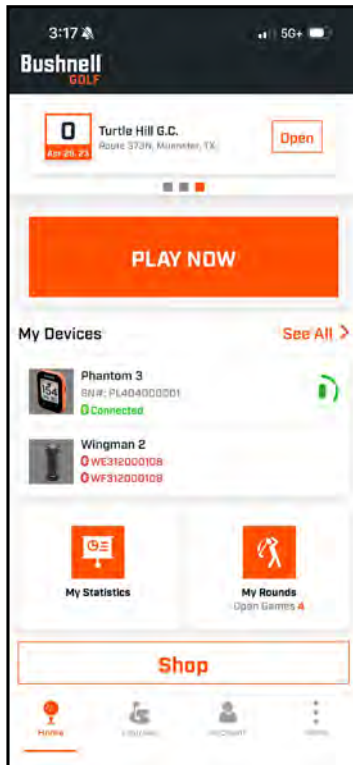
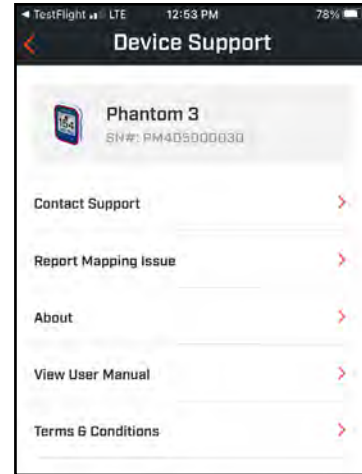
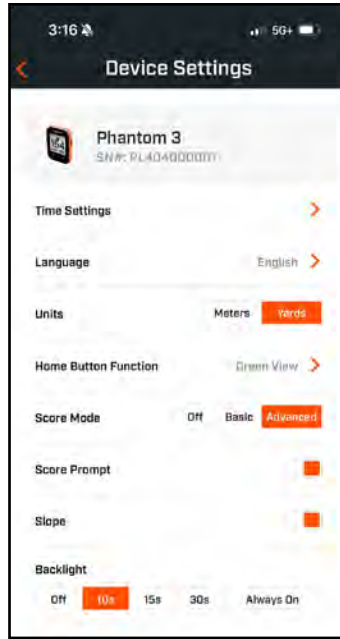

ホールビュー画面

ソフトウェアのアップデート

Phantom 3ソフトウェアをアップデートするには、Bushnell Golf Mobileアプリ内のデバイス機能画面の「デバイスアップデート」をクリックしてください。

クリーニングおよびお手入れ全般

- » 汚れや指紋を取り除くには、付属のマイクロファイバークロスで円を描くように拭いてください。
- » Phantom 3 は防水仕様ですが、大雨や直接の水流にさらされたり、水やその他の液体への浸水には耐えられません。

トラブルシューティング

GPS 距離計を絶対に分解しないでください。許可されていない修理を試みた場合、修復不可能な損傷が発生し、保証が無効になる可能性があります。

ユニットの電源が入らない場合、ディスプレイは点灯しません。

- » バッテリーの再充電が必要な場合があります。付属のケーブルを使用してユニットをフル充電してください。

ユニットの電源が切れた場合:

- » バッテリーの再充電が必要な場合があります。付属のケーブルを使用してユニットをフル充電してください。

ハザード集:

###L	レイアップポイントへ (例:75L=75ヤードのレイアップポイントへ、100L=100ヤードのレイアップポイントへ)	CHzd	ハザードをキャリー	LGBk	左グラスバンカーへ
###M	マーカーへ (例:250M=250メートルのマーカーへ)	CLBk	左バンカーをキャリー	LndA	着地点へ
#Bnk	#番目のバンカーへ (例:T1Bk=最初のバンカーへ)	CLHz	左ハザードをキャリー	LWst	左のウェストエリアへ
#CBK	#番目の中央バンカーへ (例:2CBK=1つ目の中央バンカーへ)	Clif	崖へ	LWtr	左のウォーターへ
#Fwy	#番目のフェアウェイへ	CLWs	左のウェストエリアをキャリー	Path	道へ
#GBk	#番目のグラスバンカーへ	CLWt	左のウォーターハザードをキャリー	PotB	ポットバンカーへ
#LBk	#番目の左バンカーへ	CPth	道をキャリー	RBnk	右バンカーへ
#RBK	#番目の右バンカーへ	CRBk	右バンカーをキャリー	Rdge	畝へ
#Wtr	#番目のウォーターハザードへ	CRHz	右ハザードをキャリー	RDch	右の溝へ
Bnkr	バンカーへ	Crst	クレストへ	RFwy	右フェアウェイへ
C#Bk	#番目のバンカーへキャリー (例:C1Bk=1つ目のバンカーへキャリー)	CRWt	右のウォーターハザードをキャリー	RGBk	右グラスバンカーへ
C#LB	#番目の左バンカーへキャリー (例:C2LB=2つ目の左バンカーへキャリー)	CWst	ウェストエリアをキャリー	RHzd	右ハザードへ
C#RB	#番目の右バンカーへキャリー (例:C3RB=3つ目の右バンカーへキャリー)	CWtr	ウォーターハザードをキャリー	Road	道路へ
C#Wt	#番目のウォーターハザードをキャリー (例:C2Wt=2つ目のウォーターハザードをキャリー)	Dtch	溝へ	RWst	右のウェストエリアへ
CBnk	中央バンカーへ	EFwy	フェアウェイの端へ	RWtr	右のウォーターへ
CCBK	中央バンカーをキャリー	ELFy	左フェアウェイの端へ	ThFy	フェアウェイ通過
CDch	中央の溝へ	ELoF	下のフェアウェイの端へ	ThRF	右のフェアウェイ通過
CFwy	中央フェアウェイへ	ERFy	右フェアウェイの端へ	Wter	ウォーターハザードへ
Frwy	フェアウェイへ	EWst	ウェストエリアの端へ	WstA	ウェストエリアへ
CFyB	フェアウェイバンカーをキャリー	GBnk	グラスバンカーへ	WstB	ウェストバンカーへ
		Gorg	ゴージへ	WstE	ウェストエリア端
		Hzrd	ハザードへ	CGrG	ゴージをキャリー
		LBnk	左バンカーへ	RvrB	川底へ
		LDth	左の溝へ	Wall	壁へ
		LFwy	左フェアウェイへ		

技術仕様

寸法	3 x 2.3 x 0.7インチ
重量	3 oz
ディスプレイ	モノクロ液晶
電源	充電式リチウムポリマー電池
付属品	ベルトクリップ、カラビナ、マイクロファイバーレンズクリーニングクロス、USB-A から USB-C への充電ケーブル。

警告: 本体に同梱されている取り付け用付属品には、ネオジム磁石が入っています。磁石は、ペースメーカーや植込み型除細動器の機能に影響を与える可能性があります。これらの機器を使用する場合は、磁石から十分な距離をとってください。磁石に近づかないよう、装着している人には注意を促してください。

- 危険な取り扱いをすると、磁石の下に指や皮膚がはさまる恐れがあります。
- 磁石は80°C以上の温度にさらされると、接着力の一部が永久に失われる可能性があります。
- 磁石は広範囲に及ぶ強い磁場を発生させます。テレビやノートパソコン、コンピュータのハードディスク、クレジットカードやATMカード、データ記録媒体、機械式時計、補聴器、スピーカーなどに損傷を与える可能性があります。強力な磁場によって損傷を受ける可能性のある機器や物に本機を近づけないでください。

如需完整的用户手册、操作资料、产品使用问题和保修/维修信息, 请访问: www.bushnellgolfkorea.co.kr

警告: 本機器に付属するBITEマグネット機能にはネオジム磁石が使用されています。磁石は、ペースメーカーや植込み型除細動器の動作に影響する可能性があります。こうした機器を使用されている場合は、磁石から十分な距離をおとってください。こうした機器を使用されている方に対して、磁石に近づきすぎないように注意をお伝えください。

- 175°F (80°C) を超える温度にさらされた場合、磁石が持つ磁力の一部が永久的に失われる可能性があります。
- 磁石は広範囲に強力な磁場を生じます。テレビ、ノートパソコン、コンピュータのハードドライブ、クレジットカード、キャッシュカード、データ保存メディア、機械式時計、補聴器、スピーカーに損傷を与える可能性があります。強力な磁場によって壊れる可能性がある機器や物には、装置を近づけないでください。

警告: "Phantom 3"を開けないでください。充電式リチウムイオン電池が内蔵されており、間違った種類の電池に交換すると爆発のおそれがあります。

- 内蔵電池を開けたり、分解したり、修理したりしないでください。電池の交換は、資格のある技術者が行う必要があります。
- 電池の外部接点を押しつぶしたり、穴を開けたり、ショートさせたりしないでください。摂氏60度(華氏140度)を超える温度にさらさないでください。
- 周囲温度が摂氏45度(華氏113度)を超える場合は、電池を充電しないでください。
- 電池は適切にリサイクルまたは廃棄してください。火や水の中に廃棄しないでください。

FCCに関する表明

本機は、FCC規則パート15を遵守しています。動作は次の2つの条件を満たす必要があります。(1) 本機が有害な干渉を起こさないこと、ならびに(2) 望ましくない動作の原因となりうる干渉を含む本機への干渉をすべて受容しなくてはならないこと。

本機は、テストの結果、FCC規則のパート15に基づき、クラスBデジタル機器の制限に準拠していることが確認されています。これらの制限は、住宅での設置において有害な干渉が生じないように適切に保護するものです。本機は、無線周波数エネルギーを生成、使用、および放射する可能性があるため、指示に従って設置および使用しなかった場合、無線通信に有害な干渉を引き起こすおそれがあります。ただし、特定の設置状況において、干渉が発生しないことを保証するものではありません。本機がラジオまたはテレビの受信障害を引き起こしているかどうかは、本機の電源をいったん切って再び入れることで確認できます。干渉がある場合、以下のいずれかの方法により干渉を解消するようにしてください。

- 受信アンテナの向きまたは位置を変える。
- 本機と受信機の間隔を広げる。
- 受信機が接続されている回路とは別の回路のコンセントに機器を接続する。
- 販売代理店または経験豊富な無線/TV技術者に相談する。

本機には、ユーザーが自分で修理点検可能な制御機器は含まれていません。修理は、ブッシュネル認定修理センターでのみ行ってください。許可なく修理や改造を行うと、機器に永久的な損傷を与える可能性があり、保証や規則パート15の下で本機を操作する権限が無効になる場合があります。

仕様およびデザインは、製造者の予告や義務なしに変更されることがあります。

電気機器・電子装置の廃棄

(EUおよび分別収集制度のあるその他のヨーロッパ各国で適用されます)

この装置は電気部品・電子部品のいずれか、または双方を含みます。そのため、通常の家庭ごみとして処分してはいけません。家庭ごみとする代わりに、地域自治体ごとに用意されたリサイクル用の回収所で処理する必要があります。あなた自身の料金負担はありません。この装置に交換可能(再充電可能)なバッテリーがついている場合、そのバッテリーも事前に取り外さなければなりません。そして、もし必要であれば、その後は関連する規則に従って処分しなければなりません(合わせて、この装置の説明書にある個別の注釈も参照してください)。この件に関する詳しい情報は、お住まいの地域の行政、お近くのごみ収集企業、または本装置を購入した店舗で得ることができます。



FCC ID: 2ASQI-36240
IC: 24886-36240



KCC ID: R-R-x6S-36240

ETL R 214-240066

CMIIT ID: 24J9988G7087



99433/SDPPI/2024
13902

©2024 Bushnell Outdoor Products
Bushnell,™,®, 表示Bushnell户外产品的商标・中国制造

US Pat. #: <https://bushnellgolf.com/patents>

소개

Bushnell Golf의 Phantom 3 GPS Rangefinder를 구매하신 것을 축하합니다. 게임을 신뢰하는 투어 플레이어의 98.6%가 Bushnell Golf에 참여하고 있습니다. Phantom 3는 골퍼들에게 가장 정확한 비거리를 제공하는, 당사 역사상 가장 진화한 버전입니다. 코스 주변에서 GPS가 제공하는 거리 정보를 쉽고 편리하게 받아보세요. 이 기능은 크고 읽기 쉬운 전면과 중앙, 후면 거리, 통합형 BITE 자기 마운트 및 이동 가능한 핀 배치를 포함한 그린뷰를 특징으로 합니다. 특히 받은 Slope 기술을 사용하면 코스 주변에서 가장 정확한 거리 정보를 받을 수 있고 게임을 위해 적절한 샷을 구사할 수 있습니다.

Bushnell Golf Family에 오신 것을 환영합니다!

버튼 및 디스플레이 가이드

1. 전원/뒤로/잠금 버튼
2. 깃발 - 핀이 그린뷰로 이동했음을 나타냄
3. 블루투스 - 블루투스를 통해 장치가 연결되었음을 나타냄
4. 배터리 수명 표시기
5. 그린 중앙까지 거리 - 그린 중앙까지의 거리 (또는 이를 이동했으면 핀까지의 거리)
6. 그린 앞까지 거리 - 그린 앞까지의 거리.
7. 그린 뒤까지 거리 - 그린 뒤까지의 거리
8. 홀 - 현재 홀 번호.
9. 파 - 현재 홀에 대한 파.
10. 스코어 - 해당 라운드에 대한 사용자의 현재 총 점수.
11. 경사 표시기 - 경사 기능의 보정 상태를 나타냄
12. 이전 홀
13. 홈 버튼/즐거찾기: 기본값은 기능 없음입니다 (즐거찾기를 지정하려면: 설정 > 골프 설정 > 홈 버튼)
14. 다음 홀
15. USB-C 포트 - 장치를 충전하기 위해 연결합니다.
16. BITE 마그넷
17. 벨트 클립/카라비너 케이스

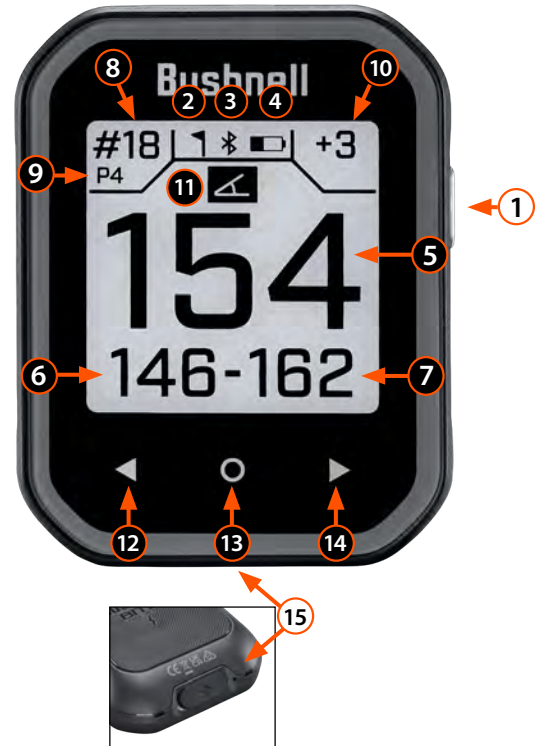

홈 화면

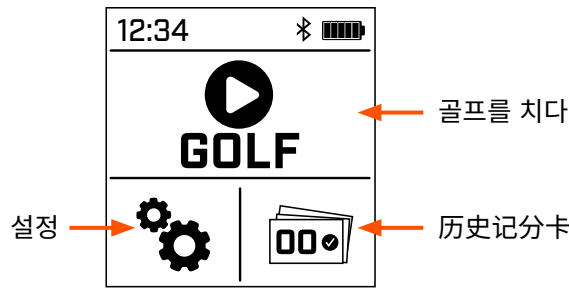

설정 메뉴

골프 설정:

- » **경사지:** 켜기/끄기
- » **스코어 모드:** 끄기, 기본, 고급
 - 기본: 스트로크 전용.
 - 고급: 스트로크, 퍼트, 페어웨이 샷 및 어프로치.
- » 점수 표시: 켜기/끄기
- » 단위 설정: 야드/미터
- » 홈 버튼: 전면/중앙/후면 화면에서 선호하는 슛컷을 선택하세요.

블루투스: 켜기/끄기

시간 설정:

- » 시간 형식: 12시 또는 24시, 일/월/년 또는 월/일/년
 - 시간 설정: 자동* 또는 수동.
 - *자동을 선택하면 게임을 자동으로 시작하여 유닛이 GPS에 연결되도록 허용하고 자동으로 시간을 설정합니다.
 - 날짜 설정

백라이트: 꺼짐 또는 10초, 15초, 30초, 항상.

대비: 화면의 밝은/어두운 대비를 조정합니다.

언어: 영어, 스페인어, 프랑스어, 독일어, 이탈리아어, 포르투갈어, 스웨덴어, 덴마크어, 중국어, 한국어, 일본어.

배터리: 배터리 파워 레벨.

정보: 제품 SKU#, 유닛 일련 번호, 소프트웨어 버전.

초기화: 초기화를 선택하면 공장에서 설치한 설정으로 유닛이 초기화됩니다.

골프 플레이 준비

전원 켜기/끄기:

Phantom 3 전원을 켜기/끄기하려면 Bushnell Golf가 화면에 나타날 때까지 측면 버튼을 길게 누르세요.

코스 및 홀 자동 선택:

- » 1개 코스 시설: 플레이어가 골프 플레이를 선택하면 유닛이 GPS 신호를 잡습니다. 플레이어가 1개 코스를 포함한 시설에 있는 경우, 게임 시작 시 플레이어가 다른 티박스에 있지 않는 한, 유닛이 자동으로 해당 코스를 선택하고 1번 홀을 시작합니다. 그런 다음 플레이어가 게임을 시작한 홀을 유닛이 찾아갑니다.
- » 2개 코스 이상 시설: 플레이어가 여러 코스를 사용할 수 있는 시설에 있는 경우, GPS 신호가 잡히면 코스를 선택하라는 알림이 뜹니다. 게임 시작 시 플레이어가 다른 티박스에 있지 않는 한, 유닛이 자동으로 1번 홀을 시작합니다. 그런 다음 플레이어가 게임을 시작한 홀을 유닛이 찾아갑니다.
- » 코스 선택 오류: GPS가 틀린 코스를 선택하면 설정/코스 선택으로 가서 올바른 코스를 수동으로 선택하세요.

*코스 이름이 길면 간편하게 확인하기 위해 이름 옆의 아래 방향 화살표를 탭하여 전체 코스 이름을 확인하세요.



GPS 신호 받기

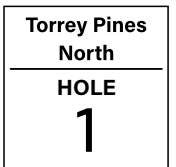

코스 및 홀 지정

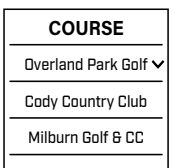

코스 선택 목록

골프 플레이 화면

1. 깃발 - 핀이 그린뷰로 이동했음을 나타냄
2. 블루투스 - 블루투스를 통해 장치가 연결되었음을 나타냄
3. 배터리 수명 표시기
4. 그린 중앙까지 거리 - 그린 중앙까지의 거리(또는 이를 이동했으면 핀까지의 거리)
5. 그린 앞까지 거리 - 그린 앞까지의 거리
6. 그린 뒤까지 거리 - 그린 뒤까지의 거리
7. 홀 - 현재 홀 번호.
*홀을 클릭하여 스코어보드로 가세요
8. 파 - 현재 홀에 대한 파.
9. 스코어 - 해당 라운드에 대한 사용자의 현재 총 점수
*점수를 클릭하여 점수 입력으로 가세요
10. 경사 표시기 - 경사 기능의 보정 상태를 나타냄

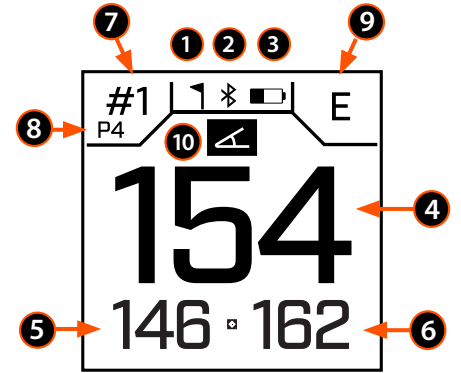

골프 플레이 화면 - 내비게이션 옆으로 밀기



그린뷰

Phantom 3의 그린뷰 화면을 활용하여 좀 더 정확한 핀 배치를 위해 그린 위 핀을 이동할 수 있습니다. 그린뷰에 있을 때 그린을 탭하여 핀을 현재 위치로 이동하여 핀까지의 정확한 거리 대 중앙 거리 정보를 받으세요.

그린뷰에 있는 동안 15초 이내에 정보를 입력하지 않으면 화면이 거리 화면으로 돌아갑니다.

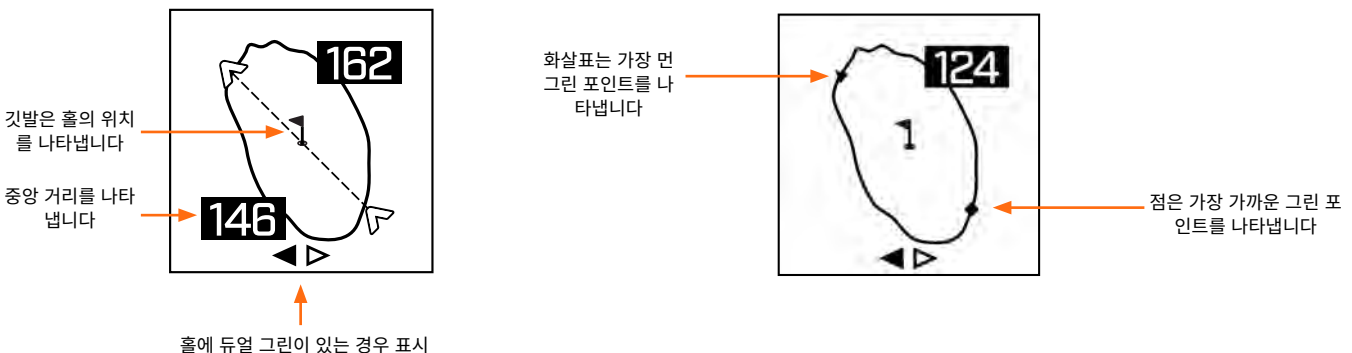



듀얼 그린

홀에 그린 2개가 있는 경우, 그린뷰의 그린 아래에 <그리고>가 나타납니다. 틀린 그린을 선택하면 유닛 하단의 화살표를 사용하여 올바른 그린을 선택하세요. 측면 버튼을 눌러 전면/중앙/후면 화면으로 돌아가세요.

SLOPE 모드 기술

Slope 기술로 골퍼가 Bushnell의 특허 받은 Slope 기능을 쉽게 켜다 켜다 할 수 있습니다. 이 기술로 골퍼가 원할 때 편리하게 Slope를 활용하여 코스 주변의 보정된 거리 정보를 받고 필요할 때 토너먼트 플레이에 합법적인 USGA 준수 기기를 사용할 수 있습니다.

 장치가 보정됨을 나타내며 경사지 보정 거리를 디스플레이 합니다.

 장치가 보정되지 않음을 나타내며 경사지 미보정 거리를 디스플레이 합니다.

- » 경사 모드에서 직선 거리를 표시하려면 중심 거리를 탭합니다. 장치는 3초 동안 직선 거리를 표시한 후 경사 보상 거리로 돌아갑니다.
- » 경사지 보정 거리 정보를 받을 수 있지만 좀 더 정확한 거리 정보를 위해 보정 업데이트가 필요함을 나타냅니다.
- » 티박스 또는 그린으로 가져가서 장치를 보정하세요.

샷 거리

샷 거리에서 초기화를 탭하여 현재 위치를 저장하고 해당 위치로부터 샷 거리 측정을 시작하세요. 일시 중지를 탭하여 샷 거리를 고정하고 다시 탭하여 샷 거리 측정을 다시 시작하세요. 이렇게 하면 초기화 시점의 최근 위치로부터 샷 거리를 계속해서 측정하게 됩니다.

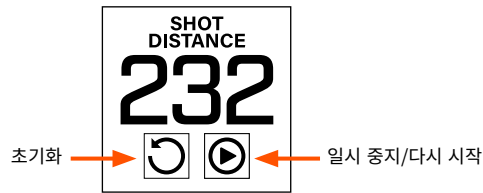

스코어 카드

라운드 내역(다음 페이지 참조) 또는 현재 게임에서 스코어카드를 확인할 수 있습니다. 스코어카드에 액세스 하려면 전면/중앙/후면 화면의 좌측 상단을 탭하세요. 거기에 홀과 파가 디스플레이 됩니다. 라운딩 중 스코어카드 요약을 보려면 스코어카드에서 위로 미세요. 스코어카드 요약의 4개 필드 중 어떤 것이든 탭하여 스코어카드의 각 홀에 대한 데이터를 채우세요. 스코어카드의 각 필드를 순환하려면 유닛 하단의 왼쪽 및 오른쪽 화살표를 탭하거나 왼쪽 혹은 오른쪽으로 미세요. 활성화된 라운드 스코어카드에서 플레이어가 홀을 탭하여 점수를 편집할 수 있으며 “휴지통”이 나타날 때까지 점수를 길게 눌러 점수를 삭제하는 옵션도 있습니다.

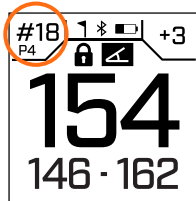

라운드 타이머: 라운드 시작부터 나가기까지 시간을 추적합니다.

SUMMARY	
4:15:303	.26 MI
PUTTS 36	FW 100%
APPR 35%	GIR 50%

주행 거리계: 유닛이 이동한 거리(마일이나 킬로미터)를 추적합니다.

SCORECARD	
76	+4
# 1	P4 4
# 2	P4 4
STROKES	

화면 잠금

라운딩 중 화면을 잠그려면 잠금 아이콘이 나타날 때까지 전면/중앙/후면 화면의 전원 버튼을 길게 누르세요. 잠금 해제하려면 이 과정을 반복하면 됩니다.



화면 잠금



화면 잠금 해제

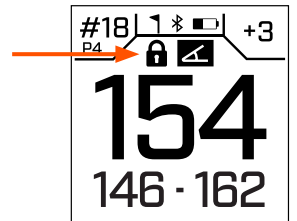

스코어 입력

스코어 입력에 액세스 하려면 전면/중앙/후면 화면의 우측 상단을 탭하세요. 거기에 점수가 디스플레이 됩니다. 최근 10회의 라운딩 점수가 기기 메모리에 저장되지만 Bushnell Golf 모바일 앱에 동기화하고 저장할 수 있습니다. 앱에 연결하면 스코어카드 내역을 확인하고 편집하기 위한 개선된 인터페이스를 제공합니다.

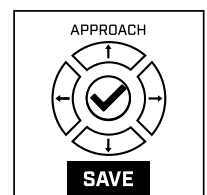
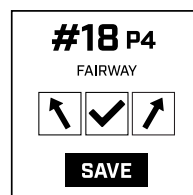
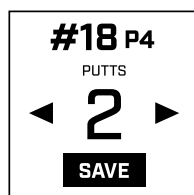
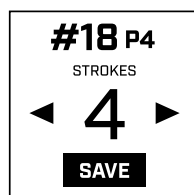
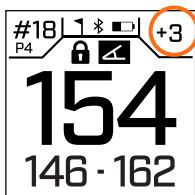

점수 표시

Golf 설정 메뉴에서 점수 표시를 활성화할 수 있습니다(4페이지 참조). 점수 표시가 활성화되면 유닛 자동 홈 진행 시 점수 입력이 자동으로 나타납니다. 점수를 입력하거나 측면 버튼을 눌러 나갈 때까지 화면에 점수 입력이 유지됩니다.

스코어카드 내역

유닛이 라운딩 최대 10회까지의 점수를 저장합니다. 유닛이 Bushnell Golf 모바일 앱과 동기화되면 라운딩 내역이 업로드 되고 플레이어의 계정에 저장됩니다. 이는 (✓)(으)로 유닛에 표시됩니다. 라운드가 업로드 되지 않았으면 (✗)이 나타납니다. 라운드를 삭제하려면 휴지통이 나타날 때까지 길게 누르세요. *주의: 게임 중에만 점수를 편집할 수 있습니다. 앱을 사용하여 완료된 게임의 점수를 관리하세요.

HISTORICAL	
TORREY PINES NORTH 78 [+6]	05/31 2024 ✓
TORREY PINES NORTH 76 [+4]	06/05 2024 ✗
TORREY PINES NORTH 94 [+22]	

파 대비 스트로 크 및 점수 →

PHANTOM 3 사용을 위한 코스 업데이트

Phantom 3는 전 세계의 38,000개 이상의 코스 관련 데이터가 사전 로드 되어 있습니다. 소프트웨어 다운로드나 회비 납부 없이 박스에서 바로 사용할 준비가 되어 있습니다.

- » 단일 코스 파일 업데이트 하기: 블루투스를 통해 기기를 Bushnell Golf 모바일 앱에 연결하세요.
- » 수동 코스 업데이트: 기기 목록에서 Phantom 3를 선택하세요. 코스 업데이트를 선택하세요. Bushnell Golf 모바일 앱의 지시사항에 따라 코스를 검색하고 기기를 업데이트 하세요. 여러 코스 업데이트 하기. Google Chrome에서 <https://appsupport.bushnellgolf.com>을 통해 Bushnell Golf 업데이트 관리자를 방문하여 지시사항을 따르세요.
- » 자동 코스 업데이트: 기기가 Bushnell Golf 모바일 앱에 연결되어 있고 앱이 구동 중인지 확인하세요. 기기에서 게임을 시작하면 기기가 자동으로 앱과 소통하여 사용 가능한 최신 코스 파일을 다운로드 합니다.

모바일 기기 및 BUSHNELL GOLF 앱에 PHANTOM 3 연결하기

Phantom 3를 휴대폰 및 Bushnell Golf 모바일 앱과 연결하려면:

- » <https://app.bushnellgolf.com/install>에서 Bushnell Golf 모바일 앱을 다운로드 하거나 아래에서 QR 코드를 스캔합니다.
- » 앱을 처음 사용하는 경우라면 등록 후 기기 설정을 묻는 물음에 Phantom 3를 선택합니다. 앱을 다시 사용하려고 하는 경우라면 “내 기기 섹션”의 “모두 보기”를 선택하고 “기기 추가”를 클릭한 다음 Phantom 3를 선택합니다.
- » 앱의 화면 지시사항에 따라 Phantom 3를 페어링 및 연결합니다.

주의: 페어링 후 블루투스 켜/끔 상태에 전원이 켜지면 가장 최근 설정 상태로 나타납니다.

코드를 스캔 하여 Bushnell Golf 앱을 다운로드 하고 Phantom 3GPS를 등록하세요.



app.bushnellgolf.com/install

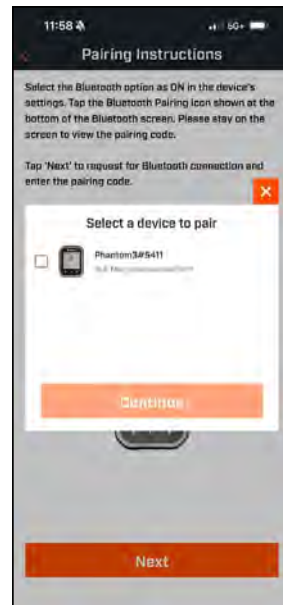
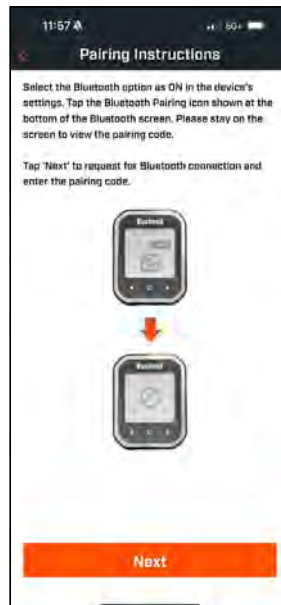

BUSHNELL GOLF 모바일 앱 사용하기

Bushnell Phantom 3를 작동하기 위해 Bushnell Golf 모바일 앱에 연결할 필요는 없습니다. 앱을 사용하면 설정을 더 쉽게 조정할 수 있고 플레이어가 게임과 통계, 코스 정보를 저장하고 코스 파일과 Phantom 3 소프트웨어를 업데이트 할 수 있습니다. 기능 중 일부는 아래 스크린샷을 참조하세요.

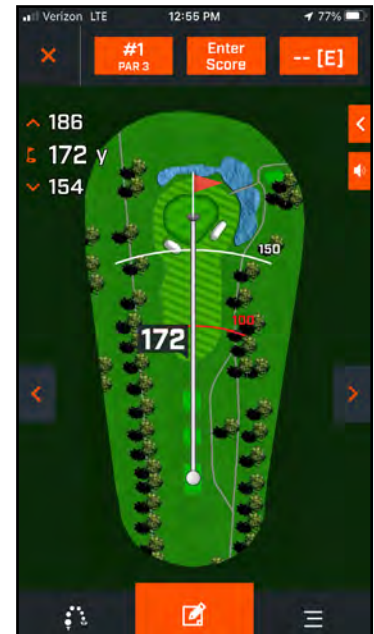
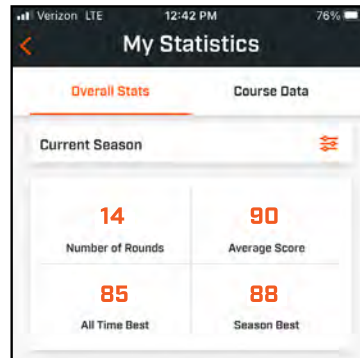
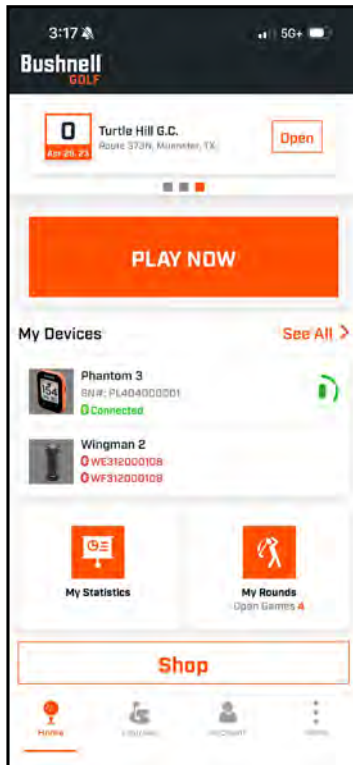
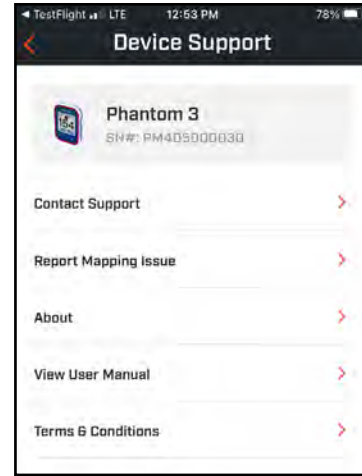
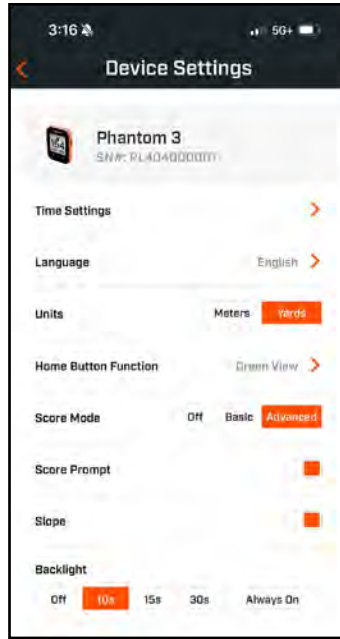

孔视图屏幕

소프트웨어 업데이트 하기

Phantom 3 소프트웨어를 업데이트 하려면 Bushnell Golf 모바일 앱에서 기기 기능 화면의 기기 업데이트를 클릭하세요.

청소와 일반 관리

- » 먼지나 지문을 제거하려면 제공된 극세사 천으로 원을 그리듯 문질러 닦아주세요.
- » Phantom 3는 방수 기능이 있지만 폭우나 기타 직접적인 물 흐름에 노출되어서는 안 되며 물이나 기타 액체에 잠기는 것을 견디지 못합니다.

문제해결

GPS 거리 측정기를 절대로 분해하지 마십시오. 무단으로 서비스를 시도하거나 보증이 무효화되면 복구할 수 없는 손상이 발생할 수 있습니다.

장치가 켜지지 않으면 디스플레이가 켜지지 않습니다.

- » 배터리를 재충전해야 할 수도 있습니다. 제공된 케이블을 사용하여 장치를 재충전하여 배터리를 완전히 충전하십시오.

장치의 전원이 꺼진 경우:

- » 배터리를 재충전해야 할 수도 있습니다. 제공된 케이블을 사용하여 장치를 재충전하여 배터리를 완전히 충전하십시오.

ハザード集:

###L	レイアップポイントへ (例:75L=75ヤードのレイアップポイントへ、100L=100ヤードのレイアップポイントへ)	CHzd	ハザードをキャリー	LGBk	左グラスバンカーへ
###M	マーカーへ (例:250M=250メートルのマーカーへ)	CLBk	左バンカーをキャリー	LndA	着地点へ
#Bnk	#番目のバンカーへ (例:T1Bk=最初のバンカーへ)	CLHz	左ハザードをキャリー	LWst	左のウェストエリアへ
#CBK	#番目の中央バンカーへ (例:2CBK=1つ目の中央バンカーへ)	Clif	崖へ	LWtr	左のウォーターへ
#Fwy	#番目のフェアウェイへ	CLWs	左のウェストエリアをキャリー	Path	道へ
#GBk	#番目のグラスバンカーへ	CLWt	左のウォーターハザードをキャリー	PotB	ポットバンカーへ
#LBk	#番目の左バンカーへ	CPth	道をキャリー	RBnk	右バンカーへ
#RBK	#番目の右バンカーへ	CRBk	右バンカーをキャリー	Rdge	畝へ
#Wtr	#番目のウォーターハザードへ	CRHz	右ハザードをキャリー	RDch	右の溝へ
Bnkr	バンカーへ	Crst	クレストへ	RFwy	右フェアウェイへ
C#Bk	#番目のバンカーへキャリー (例:C1BK=1つ目のバンカーへキャリー)	CRWt	右のウォーターハザードをキャリー	RGBk	右グラスバンカーへ
C#LB	#番目の左バンカーへキャリー (例:C2LB=2つ目の左バンカーへキャリー)	CWst	ウェストエリアをキャリー	RHzd	右ハザードへ
C#RB	#番目の右バンカーへキャリー (例:C3RB=3つ目の右バンカーへキャリー)	CWtr	ウォーターハザードをキャリー	Road	道路へ
C#Wt	#番目のウォーターハザードをキャリー (例:C2Wt=2つ目のウォーターハザードをキャリー)	Dtch	溝へ	RWst	右のウェストエリアへ
CBnk	中央バンカーへ	EFwy	フェアウェイの端へ	RWtr	右のウォーターへ
CCBK	中央バンカーをキャリー	ELFy	左フェアウェイの端へ	ThFy	フェアウェイ通過
CDch	中央の溝へ	ELoF	下のフェアウェイの端へ	ThRF	右のフェアウェイ通過
CFwy	中央フェアウェイへ	ERFy	右フェアウェイの端へ	Wter	ウォーターハザードへ
Frwy	フェアウェイへ	EWst	ウェストエリアの端へ	WstA	ウェストエリアへ
CFyB	フェアウェイバンカーをキャリー	GBnk	グラスバンカーへ	WstB	ウェストバンカーへ
		Gorg	ゴージへ	WstE	ウェストエリア端
		Hprd	ハザードへ	CGrg	ゴージをキャリー
		LBnk	左バンカーへ	RvrB	川底へ
		LDth	左の溝へ	Wall	壁へ
		LFwy	左フェアウェイへ		

기술 사양

차원	3*2.3*0.7* 인치
무게	3 온스
디스플레이	흑백 LCD
동력	충전식 리튬 폴리머 배터리
포함 항목	벨트 클립, 카라비너, 극세사 렌즈 청소용 천, USB-A-USB-C 충전 케이블.

⚠ 경고: 本体に同梱されている取り付け用付属品には、ネオジム磁石が入っています。磁石は、ペースメーカーや植込み型除細動器の機能に影響を与える可能性があります。これらの機器を使用する場合は、磁石から十分な距離をとってください。磁石に近づかないよう、装着している人には注意を促してください。

- 危険な取り扱いをすると、磁石の下に指や皮膚がはさまる恐れがあります。
- 磁石は80°C以上の温度にさらされると、接着力の一部が永久に失われる可能性があります。
- 磁石は広範囲に及ぶ強い磁場を発生させます。テレビやノートパソコン、コンピュータのハードディスク、クレジットカードやATMカード、データ記録媒体、機械式時計、補聴器、スピーカーなどに損傷を与える可能性があります。強力な磁場によって損傷を受ける可能性のある機器や物に本機を近づけないでください。

전체 사용자 매뉴얼과 자세한 작동법, 제품 사용에 관한 질문, 품질보증 및 수리 정보에 대해서는 다음을 방문해주세요: www.bushnellgolfkorea.co.kr

⚠ 경고: 네오디뮴 자석이 들어 있는 기기에 바이트 기능이 포함되어 있습니다. 자석은 심박 조율기와 임플란트식 심장 제세동기의 기능에 영향을 미칠 수 있습니다. 이러한 장치를 사용 중인 경우 자석과 충분한 거리를 두십시오. 이와 같은 장치를 사용 중인 다른 사람에게도 자석에 너무 가까이 오지 않도록 경고하십시오.

- 자석은 화씨 175도(섭씨 80도) 이상의 온도에 노출될 경우 자력의 일부가 영구적으로 손실될 수 있습니다.
- 자석은 먼 거리까지 도달하는 강력한 자기장을 형성합니다. 따라서 TV와 노트북, 컴퓨터 하드 드라이브, 신용카드 및 ATM 카드, 데이터 저장 매체, 기계식 시계, 보청기 및 스피커를 손상시킬 수 있습니다. 강한 자기장으로 인해 손상될 수 있는 장치와 물체를 가까이 두지 마십시오.

⚠ 경고: “Phantom 3”을 열려고 하지 마십시오. 충전식 리튬 이온 배터리가 포함되어 있으며 배터리를 잘못된 유형으로 교체하면 폭발할 위험이 있습니다.

- 내부 배터리를 열거나 분해하거나 수리하려고 하지 마십시오. 자격을 갖춘 기술자가 교체해야 합니다.
- 배터리의 외부 접점을 부수거나 구멍을 뚫거나 단락시키지 마십시오. 섭씨 60도(화씨 140도) 이상의 온도에 노출시키지 마십시오.
- 주변 온도가 섭씨 45도(화씨 113도) 이상인 경우 배터리를 충전하지 마십시오.
- 배터리를 적절히 폐기하거나 재활용하십시오. 불에 태우거나 물에 버리지 마십시오.

FCC 공지

이 기기는 FCC 규정 제15조를 준수합니다. 작업은 다음의 두 가지 조건이 적용됩니다: (1) 이 기기가 유해한 간섭을 일으키지 않는다, (2) 이 기기가 원치 않는 작동에 유발할 수 있는 간섭을 포함하여 모든 간섭에 동의해야 한다.

이 장비는 테스트를 거쳐 FCC 규정 제15조에 의거, 클래스 B 디지털 장치에 대한 제한 사항을 준수하는 것으로 확인되었습니다. 이러한 제한은 주거용 설치에서 유해한 간섭으로부터 합리적인 보호를 제공하도록 설계되었습니다. 이 장비는 무선 주파수 에너지를 생성 및 사용, 방출할 수 있으며 지침에 따라 설치 및 사용하지 않을 경우, 무선 통신에 유해한 간섭이 발생할 수 있습니다. 그러나 특정 설치에서 간섭이 발생하지 않는다고 보장할 수는 없습니다. 장비를 켜서 확인할 수 있는 라디오 또는 텔레비전 수신에 이 장비가 유해한 간섭을 일으키는 경우, 사용자는 다음 조치 중 1개 이상으로 간섭을 수정하는 것이 좋습니다.

- 수신 안테나의 방향을 바꾸거나 재배치 하세요.
- 장비와 수신기 사이에 거리를 두세요.
- 수신기를 연결한 것과 다른 회로의 콘센트에 장비를 연결하세요.
- 대리점이나 숙련된 라디오/TV 기술자에게 도움을 요청하세요.

기기에 사용자 서비스 가능 부품이 포함되어 있지 않습니다. 수선은 공식 Bushnell 수리 센터에서만 해야 합니다. 비공식 수선은 기기에 영구적인 손상을 초래할 수 있으며 규정 제15조에 따라 품질 보증 및 기기 작동을 무효화하게 됩니다.

사양 및 디자인은 제조업체의 사전 통지나 의무 없이 변경될 수 있습니다.

電氣機器・電子装置の廃棄

(EUおよび分別収集制度のあるその他のヨーロッパ各国で適用されます)

この装置は電氣部品・電子部品のいずれか、または双方を含みます。そのため、通常の家庭ごみとして処分してはいけません。家庭ごみとする代わりに、地域自治体ごとに用意されたリサイクル用の回収所で処理する必要があります。あなた自身の料金負担はありません。この装置に交換可能(再充電可能)なバッテリーがついている場合、そのバッテリーも事前に取り外さなければなりません。そして、もし必要であれば、その後は関連する規則に従って処分しなければなりません(合わせて、この装置の説明書にある個別の注釈も参照してください)。この件に関する詳しい情報は、お住まいの地域の行政、お近くのごみ収集企業、または本装置を購入した店舗で得ることができます。



FCC ID: 2ASQI-36240
IC: 24886-36240



KCC ID: R-R-x6S-36240

ETL R 214-240066

CMIIT ID: 24J9988G7087



99433/SDPPI/2024
13902

©2024 Bushnell Outdoor Products
Bushnell,™, ®은 Bushnell 아웃도어 제품의 상표를 나타냅니다
Made in China

US Pat. #: <https://bushnellgolf.com/patents>

PENDAHULUAN

Selamat atas pembelian Phantom 3 GPS Rangefinder dari Bushnell Golf. Anda kini bergabung dengan 98% Pemain Tour yang memercayakan permainan mereka ke Bushnell Golf. Phantom 3 merupakan evolusi terbaru dalam sejarah besar kami dalam menyediakan jarak paling akurat dalam permainan golf. Nikmati kemudahan dan kenyamanannya dalam mendapatkan jarak yang disediakan GPS di sekitar lapangan. Phantom 3 menampilkan jarak depan, tengah, dan belakang yang mudah dibaca,udukan magnet BITE yang terintegrasi, dan GreenView dengan penempatan pin yang dapat dipindahkan. Menggunakan teknologi Slope kami yang sudah dipatenkan untuk memastikan para pemain golf mendapatkan jarak paling akurat di sekitar lapangan dan membuat tembakan yang tepat untuk permainan mereka.

Selamat Datang di Keluarga Bushnell Golf!

PANDUAN TOMBOL DAN TAMPILAN

1. TOMBOL DAYA/KEMBALI/KUNCI
2. BENDERA - Menunjukkan pin telah dipindahkan dalam Greenview
3. BLUETOOTH - Menunjukkan unit terhubung melalui Bluetooth
4. INDIKATOR BATERAI
5. JARAK TENGAH - Jarak ke tengah green (atau pin, jika sudah dipindahkan)
6. JARAK DEPAN - Jarak ke depan green
7. JARAK BELAKANG - Jarak ke belakang green
8. LUBANG - Nomor lubang saat ini
9. PAR - Par untuk lubang saat ini
10. SKOR - Skor total pengguna saat ini untuk babak tersebut
11. INDIKATOR SLOPE - Mengilustrasikan status kalibrasi untuk fitur slope
12. LUBANG SEBELUMNYA
13. TOMBOL BERANDA/FAVORIT: Secara default tidak ada fungsinya (Untuk menentukan favorit: Setelan > Setelan Golf > Tombol Beranda)
14. LUBANG BERIKUTNYA
15. PORTA USB-C - Hubungkan untuk mengisi daya
16. MAGNET BITE
17. KLIP SABUK/KOTAK KARABINER



LAYAR BERANDA

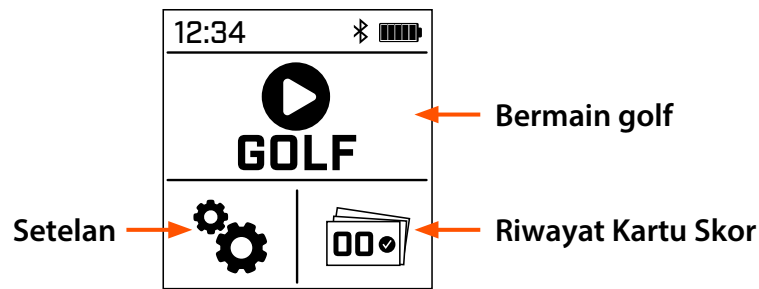

MENU SETELAN

SETELAN GOLF:

- » SLOPE: On/Off
- » MODE SKOR: Off, Dasar, Lanjutan
 - Dasar: Hanya Stroke
 - Lanjutan: Stroke, putt, pukulan fairway & jarak pendek.
- » PENGINGAT SKOR:: On/Off
- » SETELAN UNIT: Yard/Meter
- » TOMBOL BERANDA: Pilih jalan pintas favorit dari layar Depan/Tengah/Belakang.

BLUETOOTH: On/Off

SETELAN WAKTU:

- » FORMAT WAKTU: 12 jam atau 24 jam, hh/bb/tt atau bb/hh/tt
 - Atur Waktu: Auto* atau Manual
- *Jika memilih Auto, permainan akan dimulai otomatis untuk memungkinkan unit terhubung ke GPS dan mengatur waktu secara otomatis.*
- Atur Tanggal

LAMPU LATAR: Off, 10 detik, 15 detik, 30 detik atau Selalu Hidup

KONTRAS: Menyesuaikan kontras terang/gelap layar.

BAHASA: Inggris, Spanyol, Prancis, Jerman, Italia, Portugis, Swedia, Denmark, Indonesia, Cina, Korea, Jepang.

BATERAI: Level daya baterai

TENTANG: SKU Produk #, Nomor Serial Unit, dan Versi Perangkat Lunak.

RESET: Memilih mereset akan mereset unit ke setelan pabrik.

SIAP UNTUK MAIN GOLF

MENGHIDUPKAN/MEMATIKAN:

Untuk ON/OFF Phantom 3, tekan dan tahan tombol di samping hingga Bushnell Golf terlihat di layar.

LAPANGAN OTOMATIS DAN PILIHAN LUBANG:

- » Satu Fasilitas Lapangan: Setelah pemain memilih Main Golf, unit akan menerima sinyal GPS. Jika pemain berada di sebuah fasilitas dengan satu lapangan, unit akan otomatis memilih lapangan tersebut dan akan memulai pada Lubang 1 kecuali pemain berada pada Tee Box yang berbeda saat memulai permainan. Lalu unit akan menavigasi ke lubang tempat pemain memulai permainan.
- » Dua+ Fasilitas Lapangan: Jika pemain berada di sebuah fasilitas yang terdiri dari banyak lapangan, pemain akan diminta untuk memilih lapangan mereka setelah GPS diterima. Unit akan memulai otomatis pada Lubang 1 kecuali pemain berada pada Tee Box yang berbeda saat memulai permainan. Lalu unit akan menavigasi ke lubang tempat pemain memulai permainan.
- » Lapangan yang Salah Dipilih: Jika GPS memilih lapangan yang salah, pergi ke Setelan/Pilihan Lapangan untuk memilih lapangan yang benar secara manual.

**Jika nama lapangan panjang, klik pada tanda panah bawah di sebelah nama untuk melihat nama lengkap lapangan.*

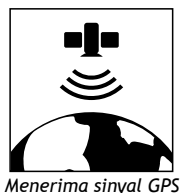

Menerima sinyal GPS

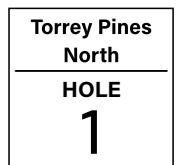

Lapangan & Penandaan Lubang



Daftar Pilihan Lapangan

LAYAR MAIN GOLF

1. BENDERA - Menunjukkan pin telah dipindahkan dalam Greenview
2. BLUETOOTH - Menunjukkan unit terhubung melalui Bluetooth
3. INDIKATOR BATERAI
4. JARAK TENGAH - Jarak ke tengah green (atau pin, jika sudah dipindahkan)
5. JARAK DEPAN - Jarak ke depan green
6. JARAK BELAKANG - Jarak ke belakang green
7. LUBANG - Nomor lubang saat ini
*Klik pada Lubang untuk melihat Kartu Skor
8. PAR - Par untuk lubang saat ini
9. SKOR - Skor total pengguna saat ini untuk babak tersebut
*Klik pada Skor untuk melihat Entri Skor
10. INDIKATOR SLOPE - Mengilustrasikan status kalibrasi untuk fitur slope

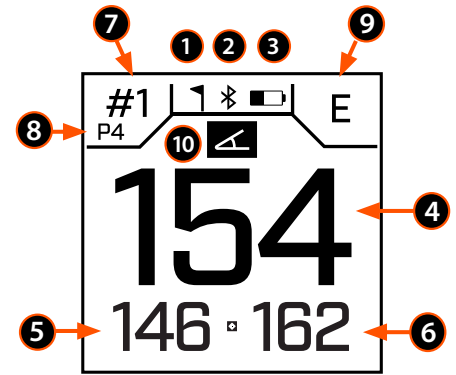

LAYAR MAIN GOLF - NAVIGASI USAP

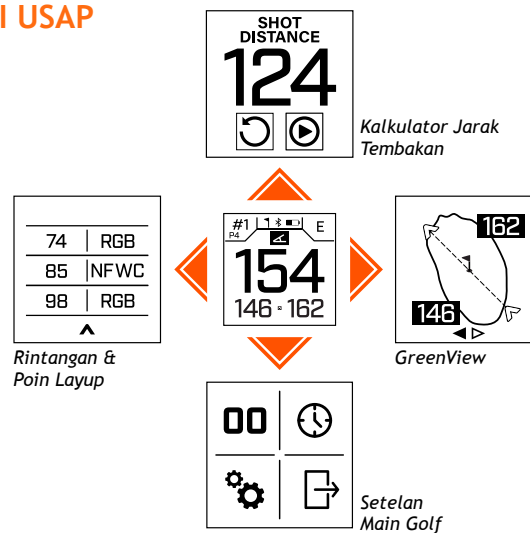

GREENVIEW

Layar GreenView Phantom 3 memungkinkan Anda untuk memindahkan pin pada green untuk penempatan pin yang lebih akurat. Saat dalam GreenView, klik green untuk memindahkan pin ke posisinya saat ini untuk mendapatkan jarak yang akurat ke pin dibandingkan ke jarak tengah.

Jika tidak ada informasi yang dimasukkan saat dalam GreenView dalam 15 detik, layar akan kembali ke Layar Jarak.

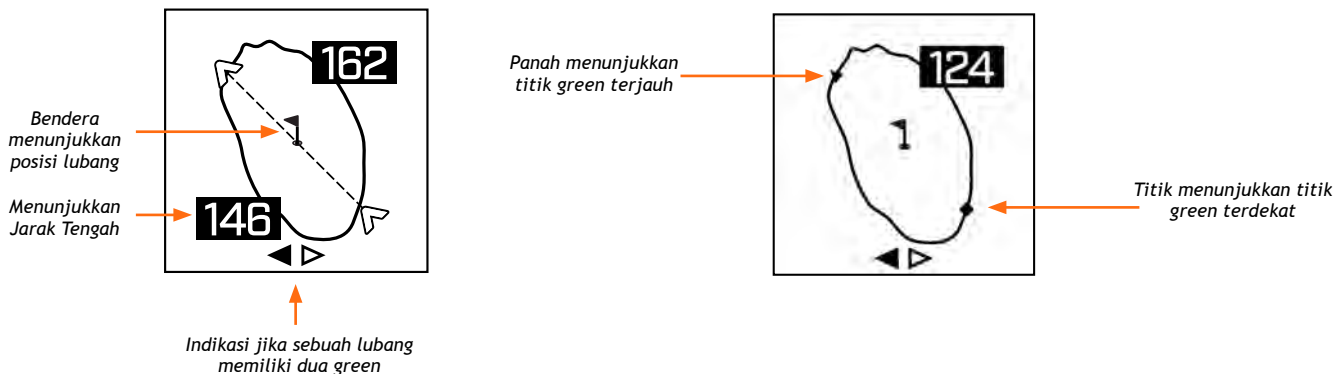

GREEN GANDA

Dalam kasus ketika sebuah lubang memiliki dua green, < dan > akan muncul di bawah green dalam GreenView. Jika green yang salah dipilih, gunakan panah di bawah unit untuk memilih green yang benar. Tekan tombol di samping untuk kembali ke layar Depan/Tengah/Belakang.

TEKNOLOGI MODE SLOPE

Teknologi Mode Slope memungkinkan pemain golf dengan mudah mengaktifkan/menonaktifkan fungsi Slope dari Bushnell. Teknologi ini memungkinkan para pemain untuk memanfaatkan Slope untuk mendapatkan jarak terkompensasi di sekitar lapangan ketika mereka menginginkannya dan memiliki perangkat USGA yang dapat digunakan di turnamen ketika mereka membutuhkannya.

 Indique que l'appareil est calibré et affiche les distances équivalentes pour les rampes.

 Indique que l'appareil n'a pas été calibré et affiche les distances sans compensation d'inclinaison.

- » Untuk menampilkan Jarak Garis Lurus dalam Mode Kemiringan, ketuk Jarak Tengah. Unit akan menampilkan Jarak Garis Lurus selama 3 detik, kemudian kembali ke Jarak Kompensasi Kemiringan.
- » Icône d'inclinaison clignotante - Les distances compensées en inclinaison sont toujours acceptées, mais une mise à jour de l'étalonnage est nécessaire pour obtenir des distances plus précises.
- » Calibrez l'appareil par rapport à la boîte en tee ou verte.

JARAK TEMBAKAN

Dalam Jarak Tembakan, klik Reset untuk menyimpan lokasi saat ini dan mulai mengukur jarak tembakan dari lokasi tersebut. Klik Jeda untuk membekukan jarak tembakan, klik lagi untuk melanjutkan pengukuran jarak tembakan. Melakukan hal ini akan terus mengukur Jarak Tembakan dari posisi terakhir titik Reset.

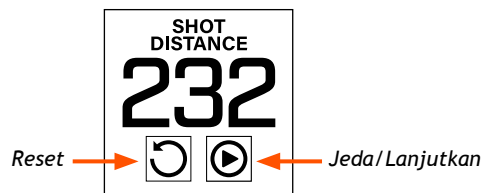

KARTU SKOR

Kartu Skor dapat dilihat dari riwayat babak (lihat halaman selanjutnya) atau permainan saat ini. Untuk mengakses Kartu Skor, klik kiri atas layar Depan/Tengah/Belakang di mana lubang dan par ditampilkan. Untuk melihat Ringkasan Kartu Skor saat dalam sebuah babak, usap ke atas dari Kartu Skor. Klik salah satu dari empat bidang pada Ringkasan Kartu Skor untuk menginput data untuk setiap lubang di kartu skor. Untuk menelusuri setiap bidang di Kartu Skor, klik tanda panah kiri dan kanan di bawah unit atau usap ke kiri atau ke kanan. Dalam Kartu Skor babak yang aktif, pemain dapat mengedit skor dengan mengklik pada sebuah lubang dan memiliki opsi untuk menghapus skor dengan menekan dan menahan skor hingga muncul "tong sampah".



Pengatur Waktu Babak: Melacak jumlah waktu dari awal babak hingga keluar.

SUMMARY	
4:15:303	.26 MI
PUTTS 36	FW 100%
APPR 35%	GIR 50%

Odometer: Melacak jarak (mil atau kilometer) yang ditempuh unit.

SCORECARD	
76	+4
# 1 P4	4
# 2 P4	4
STROKES	

KUNCI LAYAR

Untuk mengunci layar saat bermain di sebuah babak, tekan dan tahan tombol Daya dari layar Depan/Tengah/Belakang hingga muncul ikon Kunci. Ulangi proses tersebut untuk Membuka.

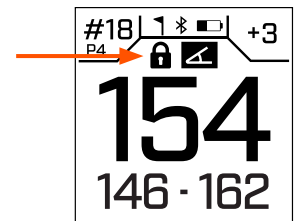
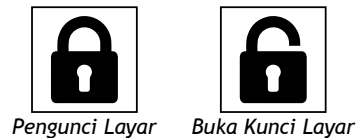

ENTRI SKOR

Untuk mengakses entri skor, klik pada kanan atas layar Depan/Tengah/Belakang, di mana skor ditampilkan. Skor untuk sepuluh babak terakhir akan disimpan di memori perangkat dan dapat disinkronisasikan dengan Bushnell Golf Mobile App dan disimpan. Dengan menghubungkan ke aplikasi, Anda akan mendapatkan antarmuka yang sudah dimutakhirkan untuk melihat dan mengedit Riwayat Kartu Skor.

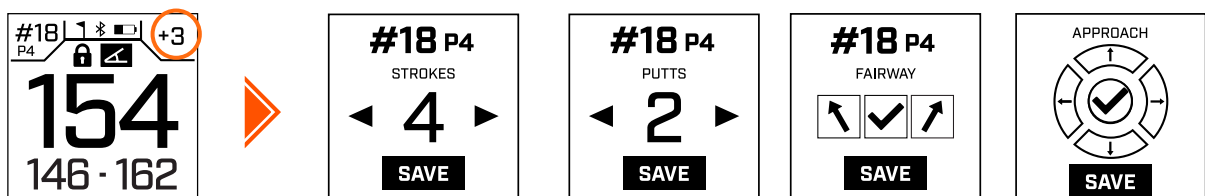

PENGINGAT SKOR

Pengingat Skor dapat diaktifkan dari Menu Setelan Golf (lihat halaman 4). Saat Pengingat Skor diaktifkan, entri skor akan otomatis muncul ketika lubang otomatis unit bergerak maju. Entri Skor akan tetap berada di layar hingga skor diinput atau keluar dengan menekan tombol di samping.

RIWAYAT KARTU SKOR

Unit ini dapat menyimpan skor hingga sepuluh babak. Saat unit disinkronisasikan dengan Bushnell Golf Mobile App, riwayat babak akan diunggah dan disimpan ke akun pemain. Ini ditunjukkan dalam unit oleh (✓). Jika babak tidak diunggah maka (✗) akan terlihat. Untuk menghapus babak, tekan dan tahan hingga tong sampah muncul. *CATATAN: Skor hanya bisa diedit saat dalam permainan. Gunakan aplikasi untuk mengatur skor pada permainan yang sudah selesai.

HISTORICAL	
TORREY PINES NORTH 78 [+6]	05/31 2024 ✓
TORREY PINES NORTH 76 [+4]	06/05 2024 ✗
TORREY PINES NORTH 94 [+22]	

Stroke dan Skor Ter-
gantung pada Par

PEMBARUAN LAPANGAN UNTUK PHANTOM 3

Phantom 3 Anda sudah dibekali dengan lebih dari 38.000 lapangan dari seluruh dunia. Unit ini bisa langsung digunakan tanpa harus mengunduh perangkat lunak atau membayar biaya keanggotaan.

- » Untuk Memperbarui berkas lapangan tunggal: Hubungkan perangkat dengan Bushnell Golf Mobile App melalui Bluetooth.
- » Pembaruan Lapangan Manual: Pilih Phantom 3 dari Daftar perangkat Anda. Pilih Pembaruan Lapangan. Ikuti petunjuk pada Bushnell Mobile Golf App untuk mencari lapangan Anda dan memperbarui perangkat Anda. Untuk Memperbarui multilapangan, silakan kunjungi Bushnell Golf Update Manager di <https://appsupport.bushnellgolf.com> di Google Chrome dan ikuti petunjuknya.
- » Pembaruan Lapangan Otomatis: Pastikan perangkat terhubung ke Bushnell Golf Mobile App dan jalankan aplikasi. Saat memulai permainan di perangkat, perangkat akan otomatis berinteraksi dengan aplikasi untuk mengunduh berkas lapangan terbaru, jika tersedia.

MENGHUBUNGKAN PHANTOM 3 ANDA KE PERANGKAT SELULER & APLIKASI BUSHNELL GOLF

Untuk menghubungkan Phantom 3 Anda ke ponsel Anda dan aplikasi Bushnell Golf Mobile:

- » Unduh aplikasi Bushnell Golf Mobile di <https://app.bushnellgolf.com/install> atau pindai kode QR di bawah.
- » Jika Anda baru dengan aplikasi ini, Anda akan diminta untuk mengatur perangkat setelah registrasi, lalu pilih Phantom 3. Jika Anda pengguna terdaftar dalam aplikasi, pilih “Lihat Semua” dari “Bagian Perangkat Saya” lalu klik “Tambah Perangkat” dan pilih Phantom 3.
- » Ikuti petunjuk di layar aplikasi untuk memasang dan menghubungkan Phantom 3.

Catatan: Setelah dipasangkan dan dinyalakan, status on/off Bluetooth akan menjadi status yang terakhir disetel.

Scannez le code pour
télécharger l'application
Bushnell Golf et enregistrer
votre GPS Phantom 3.



app.bushnellgolf.com/install

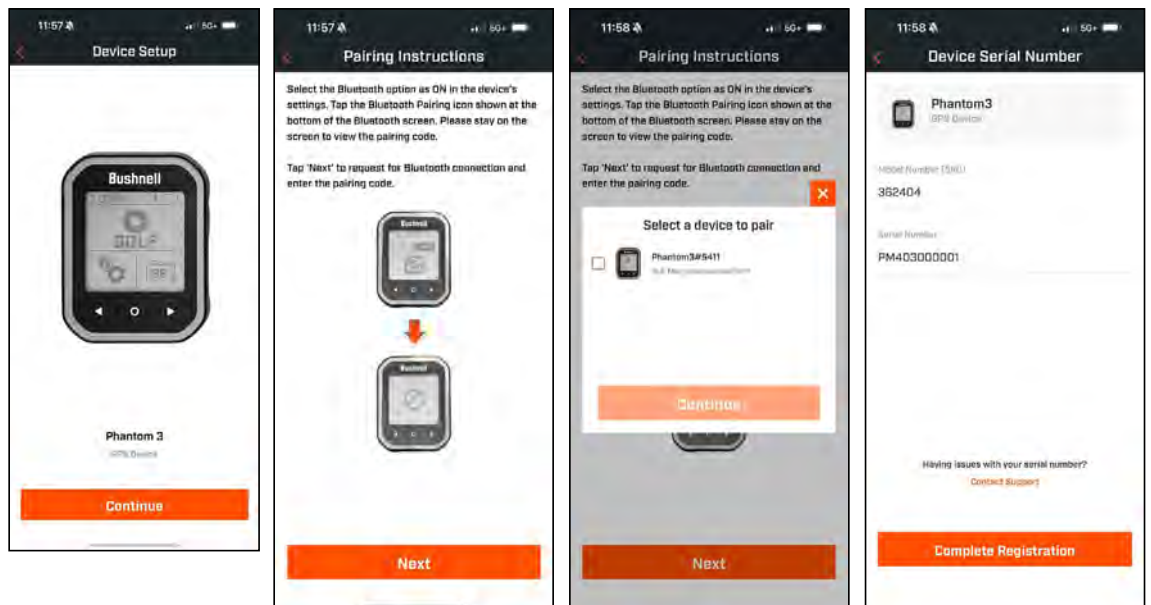

MENGGUNAKAN APLIKASI BUSHNELL GOLF MOBILE

Bushnell Phantom 3 tidak harus dihubungkan ke aplikasi Bushnell Golf Mobile untuk beroperasi. Penggunaan aplikasi tersebut adalah untuk penyetelan yang lebih mudah dan pemain dapat menyimpan permainan, statistik dan informasi lapangan, memperbarui berkas-berkas lapangan dan perangkat lunak Phantom 3. Lihat tangkap layar berikut untuk beberapa fiturnya.

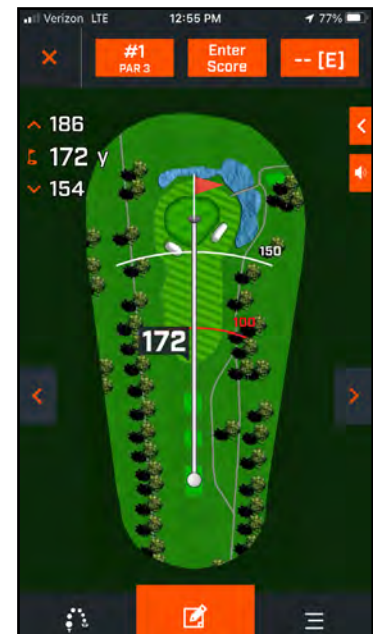
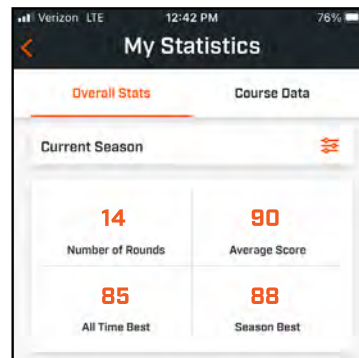
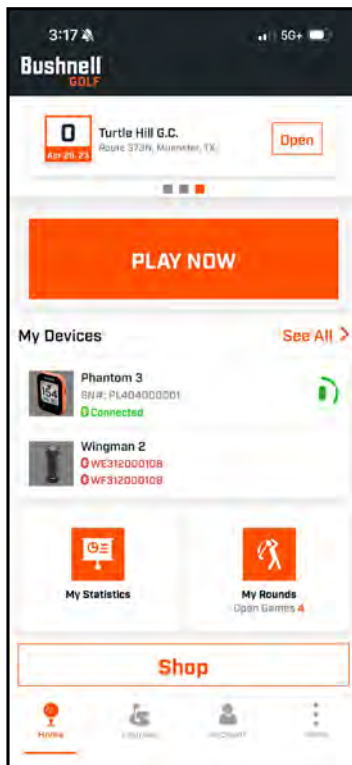
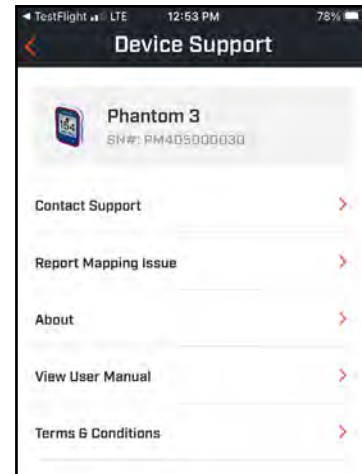
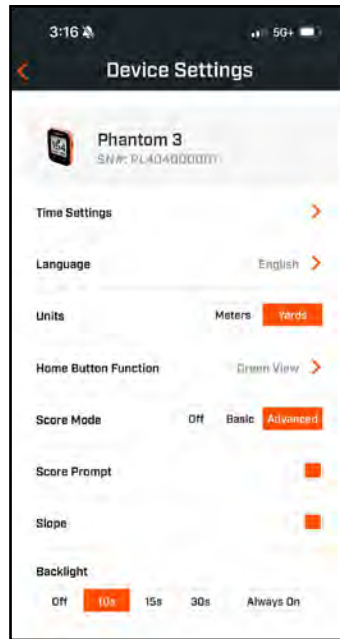

Layar Tampilan Lubang

MEMPERBARUI PERANGKAT LUNAK

Untuk memperbarui perangkat lunak Phantom 3, klik pada Pembaruan Perangkat di layar Fungsi Perangkat di dalam aplikasi Bushnell Golf Mobile.

EMBERSIHAN DAN PERAWATAN UMUM

- » Untuk menghilangkan kotoran atau sidik jari, bersihkan dengan kain mikrofiber yang tersedia dan digosok dengan gerakan memutar.
- » Phantom 3 tahan air namun tidak boleh terkena hujan deras atau aliran air langsung lainnya dan tidak tahan terendam air atau cairan lainnya.

PENYELESAIAN MASALAH

Jangan pernah membongkar pengintai GPS Anda. Kerusakan yang tidak dapat diperbaiki dapat terjadi akibat upaya servis yang tidak sah dan pembatalan garansi.

Jika unit tidak menyala, layar tidak menyala:

- » Baterai mungkin perlu diisi ulang. Isi ulang unit dengan kabel yang disediakan hingga baterai terisi penuh.

Jika unit mati:

- » Baterai mungkin perlu diisi ulang. Isi ulang unit dengan kabel yang disediakan hingga baterai terisi penuh.

GLOSARIUM RINTANGAN:

###L	Ke titik Layup (misal 75L = Ke 75 yard titik Layup, 100L = Ke 100 yard titik Layup)	Clif	Ke Tebing	LndA	Ke Area Pendaratan
###M	Ke Marker (misal 250M = Ke 250 Marker)	CLWst	Pindah ke Kiri Waste Area	LWst	Ke Kiri Waste Area
#BnK	Ke # Bunker (misal T1Bk = Ke Bunker pertama)	CLWt	Pindah ke Kiri Rintangan Air	LWtr	Ke Kiri Air
#CBK	Ke # Tengah Bunker (misal 2CBk = Ke Tengah Bunker kedua)	CPth	Pindah ke Path	Path	Ke Path
#Fwy	Ke # Fairway	CRBk	Pindah ke Kanan Bunker	PotB	Ke Pot Bunker
#GBk	Ke # Bunker Rumput	CRHz	Pindah ke Kanan Rintangan	RBnk	Ke Kanan Bunker
#LBk	Ke # Kiri Bunker	Crst	Ke Puncak	Rdge	Ke Punggung Bukit
#RBk	Ke # Kanan Bunker	CRWt	Pindah ke Kanan Rintangan Air	RDch	Ke Kanan Parit
#Wtr	Ke # Rintangan Air	CWst	Pindah ke Waste Area	RFwy	Ke Kanan Fairway
Bnkr	Ke Bunker	CWtr	Pindah ke Rintangan Air	RGBk	Ke Kanan Bunker Rumput
C#Bk	Pindah ke # Bunker (misal C1Bk = Pindah ke Bunker pertama)	Dtch	Ke Parit	RHzd	Ke Kanan Rintangan
C#LB	Pindah ke # Kiri Bunker (misal C2LB = Pindah ke Kiri Bunker kedua)	EFwy	Ke Ujung Fairway	Road	Ke Road
C#RB	Pindah ke # Kanan Bunker (misal C3RB = Pindah ke Kanan Bunker ketiga)	ELFy	Ke Ujung Kiri Fairway	RWst	Ke Kanan Waste Area
C#Wt	Pindah # Rintangan Air (misal C2Wt = Pindah ke Rintangan Air kedua)	ELoF	Ke Ujung Fairway Lebih Rendah	RWtr	Ke Kanan Air
CBnK	Ke Tengah Bunker	ERFy	Ke Ujung Kanan Fairway	ThFy	Melalui Fairway
CCBK	Pindah ke Tengah Bunker	EWst	Ke Ujung Waste Area	ThRF	Melalui Kanan Fairway
CDch	Ke Tengah Ditch	GBnk	Ke Bunker Rumput	Wter	Ke Rintangan Air
CFwy	Ke Tengah Fairway	Gorg	Ke Tebing	WstA	Ke Waste Area
Frwy	Ke Fairway	Hzrd	Ke Rintangan	WstB	Ke Waste Bunker
CFyB	Pindah ke Bunker Fairway	LBnk	Ke Kiri Bunker	CGrg	Pindah ke Tebing
CHzd	Pindah ke Rintangan	LDth	Ke Kiri Parit	RvrB	Ke Dasar Sungai
CLBk	Pindah ke Kiri Bunker	LFwy	Ke Kiri Fairway	Wall	Ke Dinding
CLHz	Pindah ke Kiri Rintangan	LGBk	Ke Kiri Bunker Rumput		

SPESIFIKASI TEKNIS

Dimensi	3 x 2,3 x 0,7 inci
Berat	3 ons
Layar	LCD monokrom
Sumber Daya	Baterai Polimer Lithium yang dapat diisi ulang
Item dalam Kemasan	Klip Sabuk, Carabiner, Kain Pembersih Lensa Microfiber, & Kabel Pengisi Daya USB-A ke USB-C.



PERHATIAN: AKSESORI INI BERISI MAGNET NEODYMIUM. MAGNET DAPAT MEMPENGARUHI FUNGSI ALAT PACU JANTUNG DAN IMPLAN DEFIBRILATOR JANTUNG. JIKA ANDA MENGGUNAKAN PERANGKAT TERSEBUT, JAGA JARAK DARI MAGNET. PERINGKATKAN ORANG LAIN YANG MENGGUNAKAN PERANGKAT TERSEBUT AGAR JAGA JARAK DENGAN MAGNET.

- Penanganan yang tidak aman dapat menyebabkan kejang jari atau kejang kulit karena magnet.
- Sebagian daya rekat magnet dapat hilang jika terpapar suhu di atas $175^{\circ} F (80^{\circ} C)$.
- Magnet menghasilkan bidang magnet yang kuat dan berjarak jauh. Magnet bisa merusak TV dan laptop, hard drive komputer, kartu kredit dan ATM, media penyimpanan data, jam tangan mekanis, alat bantu dengar dan speaker. Jauhkan unit dari perangkat dan objek yang bisa rusak oleh bidang magnet yang kuat.

Untuk petunjuk penggunaan selengkapnya, detail pengoperasian, pertanyaan penggunaan produk dan garansi/informasi reparasi, kunjungi: www.BushnellGolf.com

PERINGATAN: Fitur Bite yang ada pada perangkat mengandung magnet Neodimium. Magnet dapat memengaruhi fungsi alat pacu jantung dan implan defibrilator jantung. Jika Anda menggunakan perangkat tersebut, jaga jarak dari magnet. Peringati orang lain yang mengenakan perangkat ini agar tidak berada terlalu dekat dengan magnet.

- Magnet dapat kehilangan sebagian daya lekatnya secara permanen jika terpapar ke suhu di atas $80^{\circ} C$.
- Magnet menghasilkan medan magnet dengan jangkauan luas dan kuat. Magnet dapat merusak TV dan laptop, hard drive komputer, kartu kredit dan ATM, media penyimpanan data, jam tangan mekanis, alat bantu dengar, dan speaker. Jauhkan unit dari perangkat dan objek yang bisa rusak karena bidang magnetik kuat.

Catatan FCC

Perangkat ini patuh pada pasal 15 Peraturan FCC. Operasi patuh pada dua kondisi berikut: (1) Perangkat ini mungkin tidak menyebabkan gangguan berbahaya, dan (2) Perangkat ini harus menerima setiap gangguan yang diterima termasuk gangguan yang dapat menyebabkan operasi yang tidak diinginkan.

Perangkat ini telah diuji dan mematuhi batas-batas perangkat digital Kelas B, menurut pasal 15 Peraturan FCC. Batas ini dimaksudkan untuk memberikan perlindungan yang wajar terhadap gangguan berbahaya dalam instalasi di tempat tinggal. Peralatan ini menghasilkan, menggunakan dan dapat memancarkan energi frekuensi radio dan, jika tidak diinstal dan digunakan sesuai instruksi dapat menyebabkan gangguan terhadap komunikasi radio. Namun, tidak ada jaminan bahwa gangguan tidak akan terjadi dalam instalasi tertentu. Jika peralatan ini menyebabkan gangguan berbahaya terhadap penerimaan radio dan televisi yang dapat ditentukan dengan mematikan atau menyalakan peralatan, pengguna disarankan untuk mencoba memperbaiki gangguan melalui langkah-langkah berikut:

- Ubah orientasi atau pindahkan antena penerima.
- Tambah pemisah antara peralatan dan penerima.
- Hubungkan peralatan ke stopkontak pada sirkuit yang berbeda dengan yang disambungkan ke penerima.
- Hubungi dealer atau teknisi radio/TV yang berpengalaman untuk bantuan.

Komponen-komponen perangkat tidak boleh diperbaiki oleh pengguna. Reparasi harus dilakukan oleh pusat Authorized Bushnell Repair. Perbaikan atau modifikasi tidak resmi dapat mengakibatkan kerusakan permanen pada perangkat dan akan menggagalkan garansi dan otoritas Anda untuk mengoperasikan perangkat berada dalam peraturan Pasal 15. Spesifikasi dan desain dapat berubah tanpa pemberitahuan atau kewajiban dari pihak produsen.

PERINGATAN: Jangan coba-coba membuka "Nama Produk". Ini berisi baterai litium-ion yang dapat diisi ulang dayanya, dan terdapat risiko ledakan jika baterai diganti dengan jenis yang salah.

- Jangan coba-coba membuka, membongkar, atau memperbaiki baterai internal. Hanya teknisi berkualifikasi yang dapat menggantinya.
- Jangan menghancurkan, menusuk, atau membuat hubungan arus pendek pada kontak eksternal baterai. Jangan sampai terpapar suhu di atas $140^{\circ} F (60^{\circ} C)$.
- Jangan mengisi daya baterai jika suhu sekitar lebih dari $113^{\circ} F (45^{\circ} C)$
- Daur ulang atau buang baterai dengan benar. Jangan dibakar atau dibuang ke dalam air.

Pembuangan Peralatan Elektrik dan Elektronik

(Berlaku di EU dan negara Eropa lainnya dengan sistem pengumpulan terpisah)

Peralatan ini mengandung komponen elektrik dan/atau elektronik dan karenanya tidak boleh dibuang sebagai sampah rumah tangga biasa. Peralatan harus dibuang di titik pengumpulan yang tepat untuk daur ulang yang disediakan oleh komunitas. Bagi Anda, ini tidak dikenakan biaya. Jika peralatan mengandung baterai yang dapat diganti (dapat diisi ulang), ini juga harus dicabut terlebih dulu dan, bila perlu, nantinya dibuang sesuai regulasi yang berlaku (lihat juga komentar terkait pada instruksi unit ini). Informasi lebih lanjut seputar hal ini tersedia di administrasi komunitas, perusahaan pengolahan sampah lokal, atau di toko tempat Anda membeli peralatan ini.



FCC ID: 2ASQI-36240
IC: 24886-36240



KCC ID: R-R-x6S-36240

214-240066

CMIIT ID: 24J9988G7087



99433/SDPPI/2024
13902

©2024 Bushnell Outdoor Products
Bushnell, TM, ®, menunjukkan merek dagang dari
Produk Luar Ruangan Bushnell

US Pat. #: <https://bushnellgolf.com/patents>

Bushnell®

GOLF

©2024 Bushnell Outdoor Products
Bushnell,™, ®, denote trademarks of Bushnell Outdoor Products
www.bushnellgolf.com
Made in China